

EXPRESS

araç kullanım kılavuzu





Aracınıza hoş geldiniz

Bu kullanım kılavuzu aşağıdakiler için gerekli bilgileri içerir:

- aracınızı en iyi şekilde kullanmak ve içerdiği tüm işlevlerden ve teknik gelişmelerden tam olarak yararlanmak için aracınızı iyi tanımanız,
- düzenli bakım ile ilgili basit ancak etkili kullanım önerilerine uyararak aracınızın her zaman en iyi performansı sağladığından emin olmanız,
- bir uzmanın müdahalesini gerektirmeyen küçük arızaları giderebilmeniz.

Bu kılavuzu okumak için ayıracağınız kısa bir süre, araç ve işlevleri ile yeni özellikleri hakkında bilgilere ve yönergelere aşina olmanızı sağlayacaktır. Diğer tamamlayıcı bilgiler için Yetkili Servis ve Bakım İstasyonlarımızda bulunan uzmanlarımız size yardımcı olacaktır.

Rehberlik için lütfen aşağıdaki sembolere bakınız:

 ve  Araçta görünürler ve aracınızdaki ekipman konusunda detaylı bilgi ve/veya işlemlerdeki sınırlamaları öğrenmek için kullanım kılavuzuna bakmanız gerektiğini gösterirler.

→ kullanım kitabının herhangi bir yerinde bir sayfaya aktarma belirtilir.



kullanım kılavuzunun bir risk, tehlike veya güvenlik uyarısı belirttiği her noktada.

Bu kullanım kitabında belirtilen modellerin tanımları, kitabın basım tarihinde geçerli olan teknik özelliklere uygun olarak hazırlanmıştır. **Kılavuz, söz konusu modeller için mevcut tüm ekipmanları (seri veya opsiyonel) içermektedir. Bu ekipmanların araçlarda bulunup bulunmaması versiyona, seçilen opsiyonlara ve satıldığı ülkeye bağlıdır.**

Üretici firmanın önceden haber vermeksizin model, teknik özellik, ekipman ve aksesuar değişikliği yapma hakkı saklıdır.

Kullanım kitabındaki şemalar yalnızca örnek olarak verilmiştir.

Aracınız'la iyi yolculuklar.

Fransızcadan çevrilmiştir. Aracın imalatçısından yazılı izin alınmaksızın bu kullanım kitabının kısmen veya tamamen kopyalanması veya tercüme edilmesi kesinlikle yasaktır.

İÇİNDEKİLER

Aracınıza hoş geldiniz	4
Dış	4
Araç içi	6
Sürücünün konumu	8
Sürüş yardımları	10
Araç güvenliği	12
Araç tanıtımı - Etiketler	14
Motor bölmesi (rutin bakım).....	16
arıza giderme.....	18
Otomobilinizle tanışınız	20
Anahtar, uzaktan kumanda	20
Kapılar ve açılır elemanlar	25
Ön koltuklar.....	33
Hareketli ayırma bölmesi	38
Arka koltuklar	39
Emniyet kemerleri	44
İlave güvenlik cihazları	49
Çocuk güvenliği	57
Çocuk koltukları	62
çocukların güvenliği: Ön yolcu koltuğu hava yastığının devre dışı bırakılması, devreye alınması	80
Sürüş pozisyonu	83
Yol bilgisayarı	86
İkaz ışıkları	99
Direksiyon	103
Arka görüntü	104
Aydınlatma ve sinyaller	106
Sesli ve ışıklı ikazlar	110
Cam sileceği	111
Yakıt deposu	117
Reaktif deposu	120

Sürüş	124
Rodaj	124
Motorun çalıştırılması, durdurulması	125
Vites kumandası	130
Dizel modellerin özellikleri	131
Benzinli modellerin özellikleri	133
Park freni	135
Çevre	136
Bakım ve hava kirliliğini önlemeyle ilgili öneriler	137
Sürüş önerileri, eko sürüş	138
LASTİK BASINÇLARI KONTROL SİSTEMİ	142
Sürüş destek ve düzeltme sistemleri	145
Ek sürüş yardımı fonksiyonları	150
Hız limitörü	156
Hız regülatörü	159
Park yardımı	163
Acil çağrı	171
Rahatınız için	174
Havalandırma, ısıtma ve klima sistemi	176
Multimedya ekipmanları.....	183
Araç içi ekipmanı	185
Araç içi eşya, aksesuar gözleri	191
Eşya taşıma	196
Bakım	201
Motora erişim, seviyeler	201
Akü.....	209
Temizleme.....	211
Pratik tavsiyeler	215
LASTİKLER	215
arıza giderme.....	230

İÇİNDEKİLER

Farlar, ışıklar: ampullerin değiştirilmesi	234
Silecek fırçaları: değiştirme	244
Sigortalar	246
Radyo ön ekipmanı.....	249
Aksesuarların takılması ve kullanılması	250
Çalışma arızaları.....	251
Teknik özellikler	256
Araç hakkında bilgi	256
Yedek parçalar ve onarımlar.....	268
bakım takip bölümleri.....	269
Antikorozyon Kontrolü	275

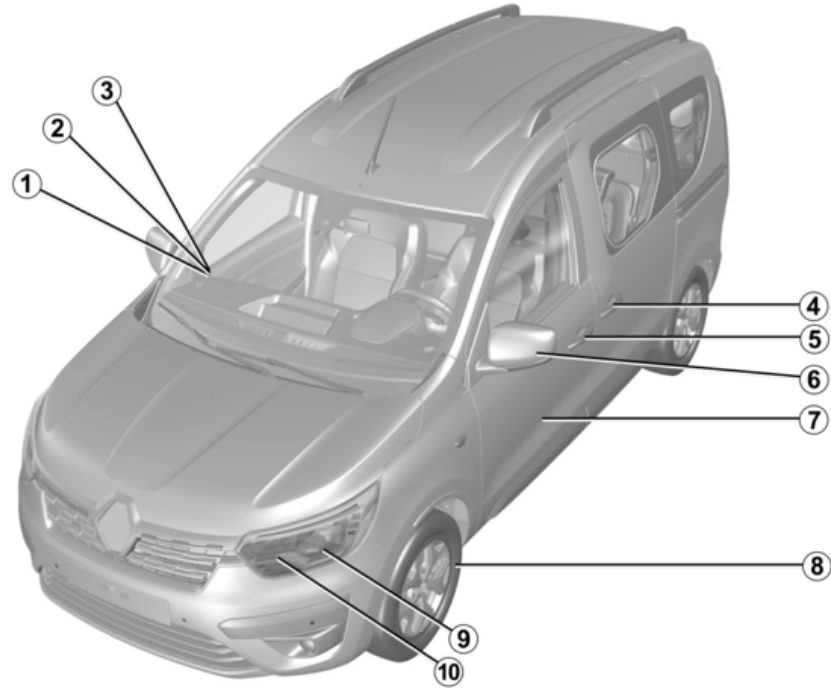

DIŐ

- 1 Ön cam silecekleri → 111
- 2 Elektrikli camlar → 185
- 3 Buęu giderme → 179
- 4 Anahtar/uzaktan kumanda → 20
- 5 Kapıların kilitlemesi/kilidinin açılması → 29
- 6 Karoseri bakımı → 211
- 7 Dikiz aynaları → 104
- 8 Lastikler → 215
- 9 Farlar: çalışma → 106
- 10 Farlar: deęiŐtirme → 234

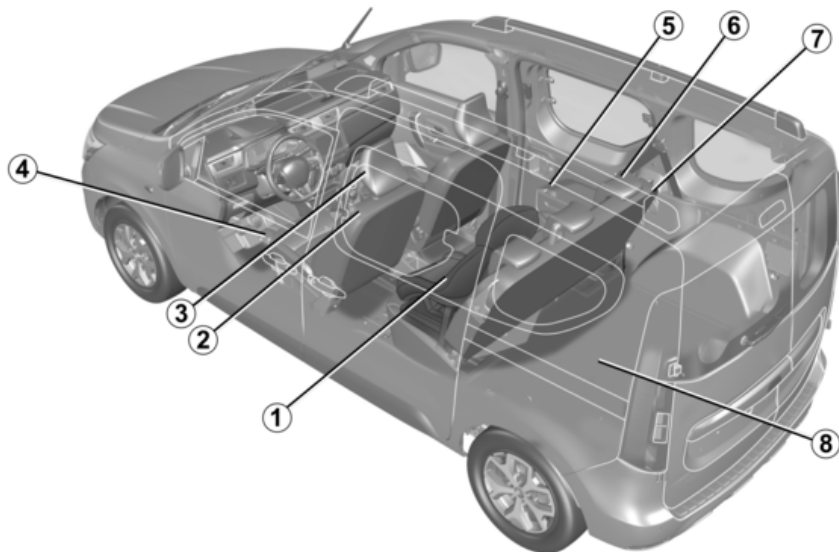

ARAÇ İÇİ

- 1 Çocuk güvenliđi → 57
- 2 Ön koltuklar → 33
- 3 Ön bař dayanakları → 33
- 4 Sürüř konumunuzun ayarlanması → 33
- 5 Araç içi eřya gözleri/aksesuar gözleri → 191
- 6 Arka bař dayanakları → 39
- 7 Arka koltuk → 40
- 8 Bagaj eřya bölmesi/gözleri → 196

SÜRÜCÜNÜN KONUSU

1

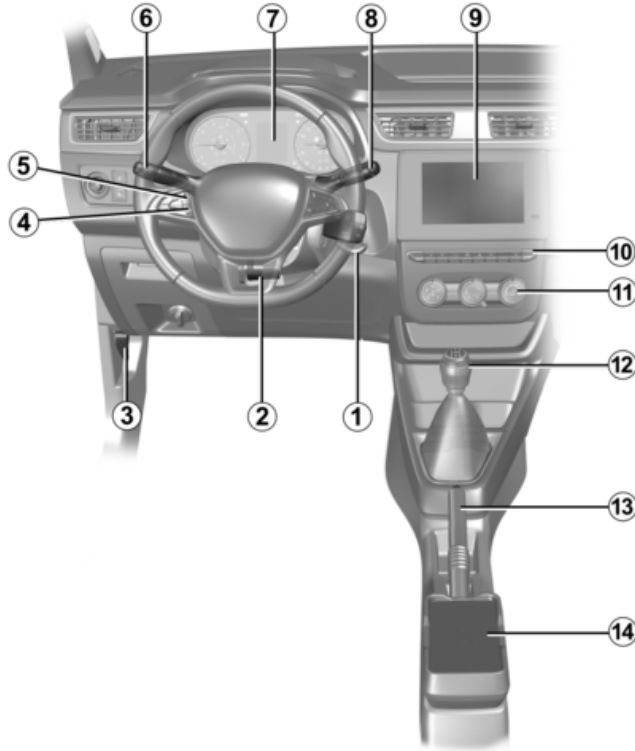

56457

SÜRÜCÜNÜN KONUMU

- 1** Kontak anahtarı mekanizması → 125
- 2** Direksiyon simidi ayarı → 103
- 3** Kaputun açılması → 201
- 4** Hız limitörü → 156
- 5** Hız regülatörü → 159
- 6** Dış aydınlatma → 106
- 7** Gösterge tablosu → 99
- 8** Yol bilgisayarı kumandaları → 86
- 9** Mültimeya yüz → 183
- 10** Isıtılmal koltuk(lar) → 33
- 11** Isıtma sistemi/klima → 179
- 12** Vites kolu → 130
- 13** Park freni → 135
- 14** Kablosuz şarj cihazı - İndüksiyon şarjı → 183

SÜRÜŞ YARDIMLARI

1

48191



SÜRÜŞ YARDIMLARI

- Lastik basınçları kontrol sistemi → 142
- Sürüş düzeltme ve destek sistemleri → 145
- Arka kamera → 153
- Hız limitörü → 156
- Hız regülatörü → 159
- Park Yardımı → 163
- Geri görüş kamerası → 168
- Kör nokta uyarısı → 150

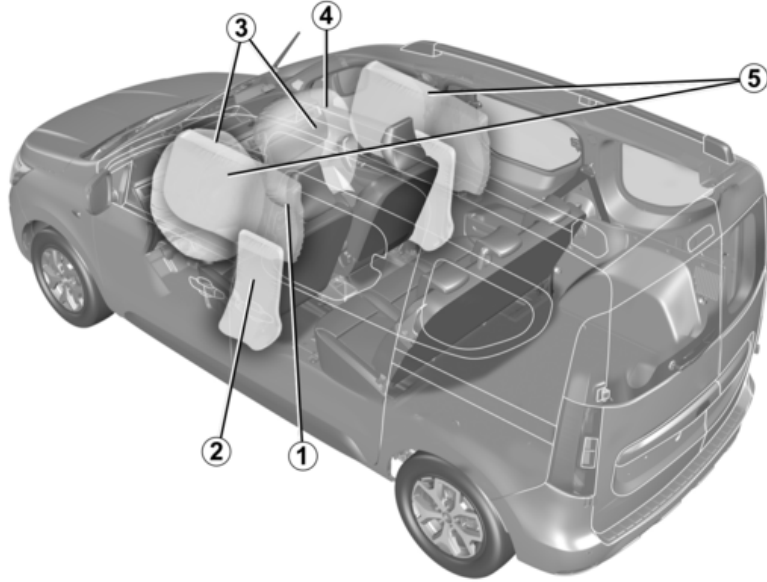

ARAÇ GÜVENLİĞİ

- 1 Emniyet kemeri → 44
- 2 Yan hava yastıkları → 54
- 3 Ön hava yastıkları → 49
- 4 Ön yolcu hava yastığının devre dışı bırakılması → 80
- 5 Perde hava yastıkları → 54

ARAÇ TANITIMI - ETİKETLER

1

48189

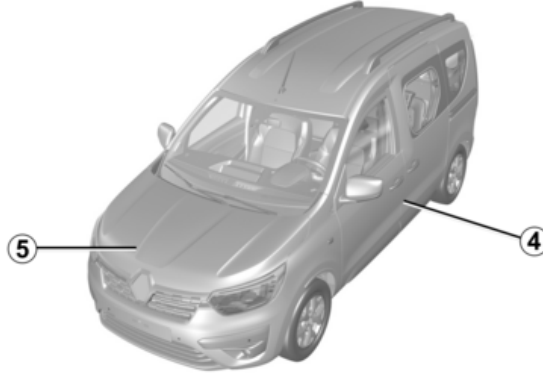
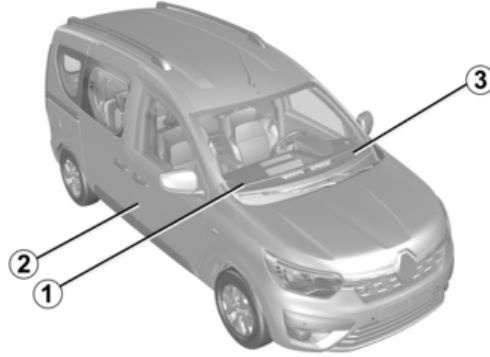

ARAÇ TANITIMI - ETİKETLER

- 1 Acil durum servisleri için teknik bilgiler → 256
- 2 Araç kimlik tanıma plaketi → 256
- 3 Araç kimlik numarası hatırlatması → 256
- 4 Lastik basıncı etiketleri → 217
- 5 Motorun tanıtımı → 257

MOTOR BÖLMESİ (RUTİN BAKIM)

1

48200

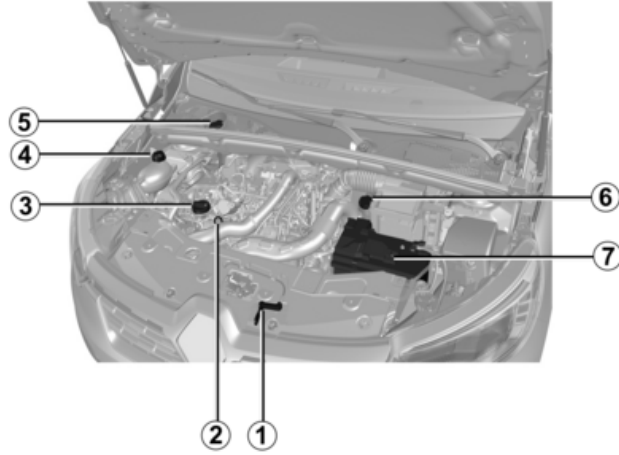

MOTOR BÖLMESİ (RUTIN BAKIM)

- 1 Kaputun açılması → 201
- 2 Motor yağ çubuğu → 202
- 3 Motor yağ deposu kapağı → 202
- 4 Soğutma sıvısı → 206
- 5 Cam yıkama sıvısı → 206
- 6 Fren hidroliği → 206
- 7 Akü → 209 → 231

ARIZA GIDERME

1

40198

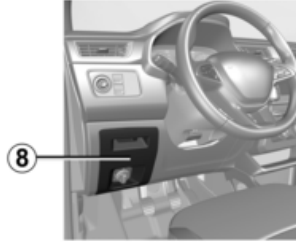
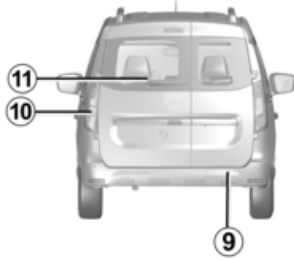
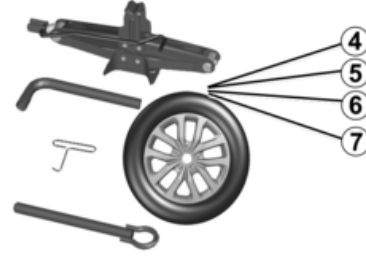
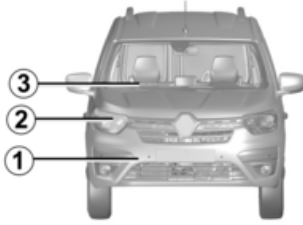

ARIZA GIDERME

- 1 Ön bağlantı noktası () → 230
- 2 Far ampullerinin değiştirilmesi → 234
- 3 Ön cam silecek fırçalarının değiştirilmesi → 244
- 4 Lastik patlaması → 223
- 5 Aletler → 222
- 6 Stepne
- 7 Lastik değiştirilmesi → 227
- 8 Sigortalar → 246
- 9 Arka bağlantı noktası () → 230
- 10 Arka lamba ampullerinin değiştirilmesi → 236
- 11 Arka cam sileceği fırçasının değiştirilmesi (→ 244)

ANAHTAR, UZAKTAN KUMANDA

Genel bilgiler

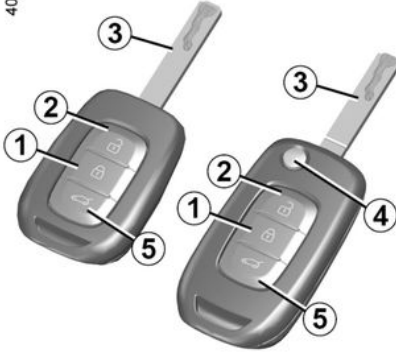

Anahtar, kullanım kılavuzunda belirtilen fonksiyonlar dışında başka bir fonksiyon (bir şişenin açılması) için kullanılmamalıdır.

1. Tüm açılır mekanizmaların kilitlemesi.
2. Açılır mekanizmaların (kapılar, bagaj kapağı) kilitlemelerinin açılması.
3. Kontak-marş motoru ve sürücü kapısı anahtarı.

5. Bagajın ve araca bağlı olarak, sürgülü yan kapıların kilitlemesi/ kilitlemelerinin açılması.

Katlanabilir mekanik anahtarlı uzaktan kumanda:

4. Mekanik anahtarın kilitlemesi, kilidinin açılması. Mekanik anahtarı yuvasından çıkarmak için 4 butonuna basınız. 4 butonuna basınız ve anahtarı tekrar yuvasına yerleştiriniz.



Tavsiyeler

Uzaktan kumandayı sıcak, soğuk veya nemli bir kaynağa yaklaştırmayınız.



Aracın park edilmesi veya durdurulması sırasında sürücünün sorumluluğu

Araçta bir çocuk, engelli bir kişi veya bir hayvan varken, kısa süreliğine de olsa asla aracınızdan çıkmayınız.

Bu tehlikeli olabilir veya motoru çalıştırarak örneğin cam kırıkları gibi ekipmanları çalıştırarak veya kapıları kilitleyerek diğer kişiler için tehlikeli olabilir.

Ayrıca sıcak ve/veya güneşli havalarda, araç içindeki sıcaklığın çok hızlı bir şekilde arttığını unutmayınız.

ÖLÜM VEYA AĞIR YARALANMA RİSKİ.

Radio frekanslı uzaktan kumandanın çalışma alanı

Çevreye göre değişir: Uzaktan kumandanın butonlarına istemsiz basılmasıyla kapıların zamansız kilitlemelerine veya kilidinin açılmasına neden olabilecek hareketlere dikkat ediniz.

Not: araca bağlı olarak, bir açılır elemanın (kapı, bagaj bölmesi) açık

ANAHTAR, UZAKTAN KUMANDA

olması ya da doğru şekilde kapatılmaması durumunda, dörtlü flaşörler ve yan sinyal lambaları yanıp sönmeden art arda kilitletir ve kilidi açılır.

Frekans karışmaları

Yakın çevreye bağlı olarak (dış donanımlar veya uzaktan kumanda ile aynı frekansta çalışan cihazların kullanılması) uzaktan kumandanın çalışması zarar görebilir.



Değiştirme, ilave anahtarlar veya uzaktan kumandalar

Yalnızca bir Marka Yetkili Servisi'ne danışınız:

- Bir anahtarın değiştirilmesi durumunda aracınızı ve bütün anahtarlarını, başlangıç ayarlarının yapılması için Marka Yetkili Servisi'ne götürmeniz gerekecektir.
- araca göre, bir araç için en fazla dört tane uzaktan kumanda kullanılabilir.

Uzaktan kumanda arızası

Pilin iyi durumda ve doğru modelde olduğundan ve düzgün takıldığından daima emin olunuz. Pilin kullanım ömrü yaklaşık iki yıldır. Pil nasıl değiştirilir → 22

Direksiyon kolunu üzerindeki

Uzaktan kumanda **A**, açılır elemanları kilitlemek ve kilitletirini açmak için kullanılabilir.

Değiştirilmesi gereken bir aküyle çalışır → 22.

Kapıların kilitletirilmesi

Butona **1** basılması, açılır elemanların kilitletirilmesini sağlar.

3 butonuna basılması, bagaj kapağının ve araca bağlı olarak, sürgülü yan kapıların kilitletirilmesini sağlar.

Yan sinyal lambaları ve dörtlü flaşörler **iki defa yanıp sönerek kilitletir** işlemini teyit eder.

Not: araca bağlı olarak, bir açılır elemanın (kapı, bagaj bölmesi) açık olması ya da doğru şekilde kapatılmaması durumunda, dörtlü flaşörler ve yan sinyal lambaları yanıp sönmeden art arda kilitletir ve kilidi açılır.

ANAHTAR, UZAKTAN KUMANDA

Kapıların açılması



Butona **2** basılması, açılır elemanların kilidinin açılmasını sağlar.

3 butonuna basılması, bagaj kapağının ve araca bağlı olarak, sürgülü yan kapı kilidinin açılmasını sağlar.

Kilidin açıldığı, dörtlü flaşörlerin ve yan sinyal lambalarının **bir defa yanıp sönmeleriyle** teyit edilir.

Not: Motor çalışıyor ve kontak açıkken uzaktan kumandanın butonları aktif değildir → **125**.

Özel nitelik

Arka sürgülü kapıyı manuel olarak kilitledikten sonra **3** → **25** düğmesine iki kez basınız.

i Araç kilidinin açıldığı fakat hiçbir açılır mekanizmanın açık olmadığı durumda, iki dakika sonra otomatik olarak yeniden kilitletir.



Araçın park edilmesi veya durdurulması sırasında sürücünün sorumluluğu

Araçta bir çocuk, engelli bir kişi veya bir hayvan varken, kısa süreliğine de olsa asla aracınızdan çıkmayınız.

Bu tehlikeli olabilir veya motoru çalıştırarak örneğin cam kırıkları gibi ekipmanları çalıştırarak veya kapıları kilitleyerek diğer kişiler için tehlikeli olabilir.

Ayrıca sıcak ve/veya güneşli havalarda, araç içindeki sıcaklığın çok hızlı bir şekilde arttığını unutmayınız.

ÖLÜM VEYA AĞIR YARALANMA RİSKİ.

i Anahtar, kullanım kılavuzunda belirtilen fonksiyonlar dışında başka bir fonksiyon (bir şişenin açılması) için kullanılmamalıdır.

Radio frekanslı uzaktan kumanda: pil

Pil değiştirilmesi

40080



Muhafazayı düz uçlu tornavida veya benzer bir aletin yardımıyla delikten **1** açınız, türe ve kapağın arkasında gösterilen kutba dikkat ederek pili **2** değiştiriniz.

ANAHTAR, UZAKTAN KUMANDA

Kapağın tam olarak kliplendiğinden emin olunuz.

40081



Not: piller değiştirilirken, anahtar kapağı içinde bulunan elektronik devreye dokunulmaması tavsiye edilir.



Pilleri, Marka Yetkili Servislerinden temin edebilirsiniz, kullanım ömürleri yaklaşık iki senedir. Pil üzerinde mürekkep lekesi olmamasına dikkat ediniz: Yanlış elektrik bağlantısı riski.



Pillerin değiştirilmesi gerekiyorsa, aynı veya eşdeğer türde bir pil kullandığınızdan emin olunuz (Yetkili Bayiye danışınız).



Değiştirme sırasında:
– Pillerin doğru yerleştirildiğinden emin olunuz.

Patlama tehlikesi.

– Kapak düzgün kapanmıyorsa uzaktan kumandayı kullanmayınız.

Çalışma arızaları

Pil doğru çalışmayı sağlayamayacak kadar zayıfsa yine de aracı çalıştırma ve kilitleme/kilidini açma işlemlerini yapabilirsiniz → 29.

26913



Kullanılmış pilleri doğaya atmayınız, pillerin toplanması ve geri kazanılmasından sorumlu kuruluşa teslim ediniz.

2

ANAHTAR, UZAKTAN KUMANDA

2



Piller ile ilgili önlemler:

- pilleri (yeni veya kullanılmış) çocukların erişemeyeceği yerde saklayınız;
- pilleri yutmayınız;

Ölümcül olabilecek kimyasal yanık tehlikesi.

- Eğer yutulursa veya vücudun herhangi bir kısmına yerleştirilirse en kısa zamanda doktora danışınız.

KAPILAR VE AÇILIR ELEMANLAR

Kapıların açılması ve kapanması

Ön kapılar



Dışarıdan açma

Kapıların kilidi açıkken → 29 tutamağı 1 tutunuz ve kendinize doğru çekiniz.

İÇERİDEN açma

Kapı kilidi açıkken tutamağı 2 çekiniz.



Güvenlik önlemi olarak, açma/kapama işlemleri sadece araç duruyorken yapılmalıdır.

Far açık ikazı



Sürücü kapısı açıldığında, sesli bir ikaz, kontak kapatıldığı halde farların açık unutulduğunu haber vermek üzere devreye girer (akünün boşalma riski...).

Özel nitelik

Araça göre, motor durdurulduğunda ve kapılar kilitlendiğinde ve sürücü kapısı açıldığında aksesuarlar (radyo...) çalışmayı durdurur.

Kapı veya bagaj bölmesi kapağı açış sesli ikazı

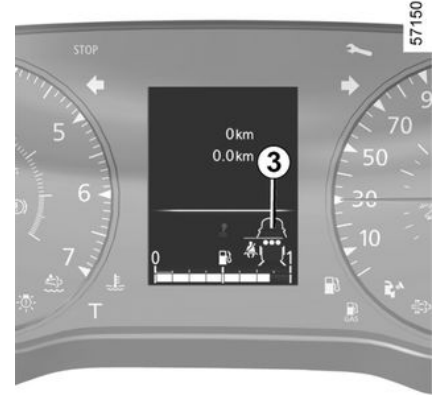

Araça bağlı olarak, bu alarm sürücü kapısında veya tüm açılır mekanizmalarda bulunur.

Kontak açıkken ve araç hareketsizken

gösterge tablosunda  ikaz ışığı ve araca bağlı olarak açık veya yanlış kapatılmış olan açılır elemanları (kapı, bagaj bölmesi) gösteren 3 grafik görüntülenir.

Seyir halindeyken, araç 20 km/sa. hıza ulaştığında bir bip sesi ile birlikte ikaz

ışığı  yanar.

KAPILAR VE AÇILIR ELEMANLAR

Sürgülü yan kapı



Dışarıdan açma

Kapı kilidini açınız ardından kolu **4** çekiniz ve kilitlenene kadar kapıyı aracın arkasına doğru kaydırınız. Kapıların kilidini açmak için ➔ **20**.



Sürgülü yan kapı yakıt doldurma tapası tarafı

Araca göre, yakıt deposu kapağının açık olması sürgülü yan kapının ➔ **29** tam olarak açılmasını engeller.

Çocuk güvenliği

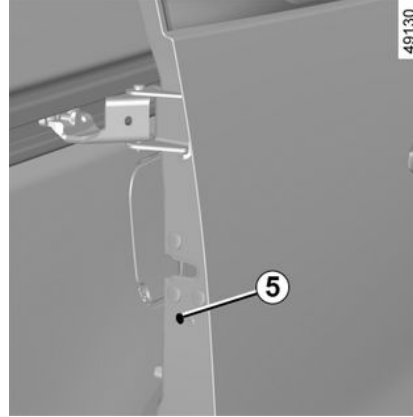

(araca bağlı olarak)

Sürgülü yan kapıların içeriden açılmasını önlemek için anahtar kullanarak civatayı **5** çeviriniz ve kapıyı kapatınız.

Kapının iyice kilitleyip kilitlemediğini içeriden kontrol ediniz.

Kapı ancak dışarıdan açılabilir.

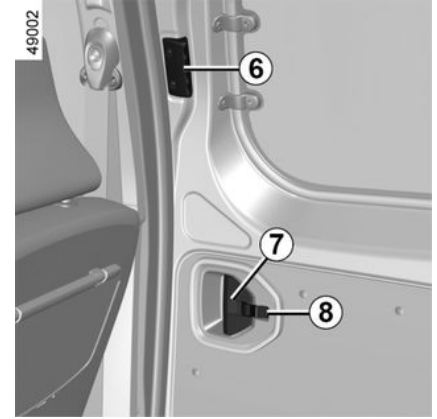

İÇERİDEN açma

Kolu çekiniz **7** ve kapı kilitlenene kadar kapıyı aracın arkasına doğru kaydırınız.

İçeriden kapatma

Kapı tamamen kapanana kadar kolu **6** aracın ön tarafına doğru itiniz.

KAPILAR VE AÇILIR ELEMANLAR

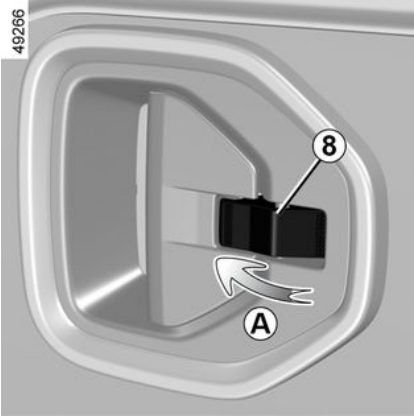

Elle kilitleme

8 butonu açık konumdayken aracın önüne doğru çeviriniz (hareket **A**).

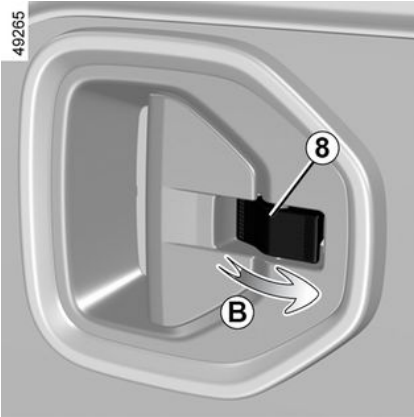

Elle kilit açma

8 butonu kilitli konumdayken aracın arkasına doğru çeviriniz (hareket **B**).



Sürgülü yan kapıya ilişkin tavsiyeler

Aracın tüm açılır mekanizmalarında

olduğu gibi sürgülü kapıyı açıp kapatırken de aşağıdaki önlemlere uyulması gereklidir:

- hareketi gerçekleştirirken hiç kimsenin, hiçbir hayvanın veya nesnenin zarar görme riski altında olmadığını kontrol ediniz;
- kapıları açmak veya kapatmak için hiçbir zaman iç ve dış kapı kolları dışında herhangi bir şey kullanmayınız;
- kapıyı açarken ve kapatırken dikkat ediniz;
- dikkat: araç yokuşta park halindeyken dikkatli bir şekilde kapıyı durma noktasına kadar açınız ve kilitleri kilitleme konumuna getiriniz;
- araç her hareket ettiğinde sürgülü kapının kapalı olduğundan her zaman emin olunuz;
- alt mesnedi marşpiye olarak kullanmayınız.

KAPILAR VE AÇILIR ELEMANLAR

Arka menteşeli kapılar

2



Büyük kapının açılması

Kapının kilidini açınız ve kolu **9** çekiniz. Kapıların kilidini açmak için → 20.



Şiddetli rüzgar durumunda, yana açılır arka kapıları açık bırakmayınız. Yaralanma tehlikesi

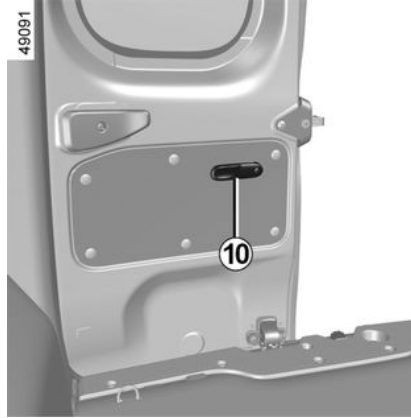

Küçük kapının açılması

Küçük kapıyı açmak için kolu **10** hareket ettiriniz.



Araç bankette bagajı açık olarak park halindeyse, arka lambalar görünmeyebilir.

Yoldan geçen diğer sürücüler aracınızın orada olduğu konusunda, üçgen reflektörle veya bulunduğunuz ülkede geçerli trafik kurallarının öngördüğü düzeneklerle haberdar etmeniz gerekir.

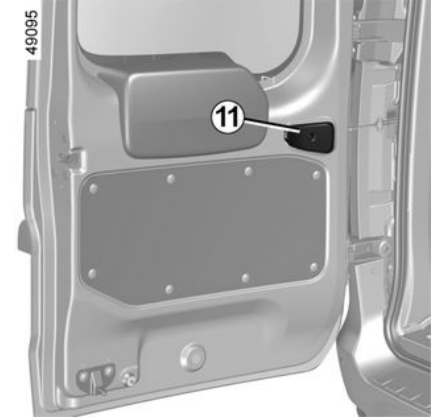

Kapıların tamamen açılması

Her kapı için kapı mandalını serbest bırakmak üzere kolu **11** çekiniz. Kapıyı sonuna kadar açınız.

Dışardan elle kilitleme

Önce küçük kapıyı sonra da büyük kapıyı kapatınız.

Her kapıyı hemen hemen kapalı konuma getiriniz ve kapıların kapandığını belirten sesi duyarak işlemi tamamlayınız.

KAPILAR VE AÇILIR ELEMANLAR

49196

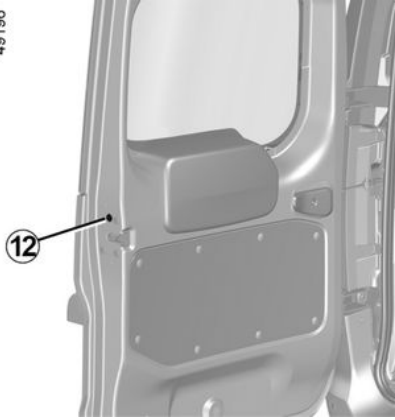

Elle kilitleme

Uzaktan kumandanın çalışmaması durumunda, arka kapıları elle kilitleyebilirsiniz.

Büyük kapı açıkken civatayı **12** çeviriniz (düz bir tornavida gibi bir alet kullanarak) ve kapıyı kapatınız. Bu durum kapının artık dışarıdan kilitlendiği anlamına gelir.

Kapı ancak kilit açma düğmesine basılarak veya radyo frekanslı uzaktan kumanda ile aracın içinden açılabilir.



Aracın park edilmesi veya durdurulması sırasında sürücünün sorumluluğu

Araçta bir çocuk, engelli bir kişi veya bir hayvan varken, kısa süreliğine de olsa asla aracınızdan çıkmayınız.

Bu tehlikeli olabilir veya motoru çalıştırarak örneğin cam krikoları gibi ekipmanları çalıştırarak veya kapıları kilitleyerek diğer kişiler için tehlikeli olabilir.

Ayrıca sıcak ve/veya güneşli havalarda, araç içindeki sıcaklığın çok hızlı bir şekilde arttığını unutmayınız.

ÖLÜM VEYA AĞIR YARALANMA RİSKİ.

Açılır elemanların ve kapıların kilitlemesi, kilidinin açılması

Uzaktan kumandanın çalışmaması durumunda

Bazı durumlarda, radyofrekanslı uzaktan kumanda çalışmayabilir:

– radyofrekanslı uzaktan kumandanın pili yıpranmış veya araç aküsü boşalmış olduğunda vb.

– uzaktan kumandayla aynı frekansta çalışan cihazların kullanılması (cep telefonu vb.);
– araç çok güçlü bir elektromanyetik alan etkisi altındaki bir bölgede olduğunda.

Bu durumda aşağıdakilerden biri uygulanabilir:

– sürücü kapısının kilidini açmak için radyofrekanslı uzaktan kumandaya entegre anahtarı kullanma;
– kapıları içeriden kilitleme/ açma kontrolünü kullanmak için (ileriki sayfalara bakın).



Anahtarı veya uzaktan kumandayı içeride bırakarak asla aracınızdan çıkmayınız.

KAPILAR VE AÇILIR ELEMANLAR

Sürücü kapısının kilitlemesi, kilidinin açılması

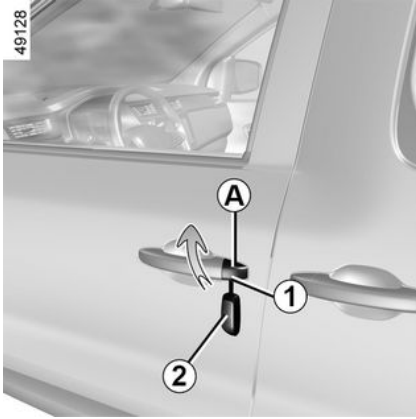

Anahtarın kullanılması

- 2 anahtarının ucunu sürücü kapısı kapağının A altındaki 1 yuvasına yerleştiriniz;
- A kapağını çıkarmak için yukarıya hareket ettiriniz;
- Anahtar 2 kilide sokunuz ve sürücü kapısını kilitleyiniz ya da kilidini açınız.

Ön yolcu kapısını elle kilitleme

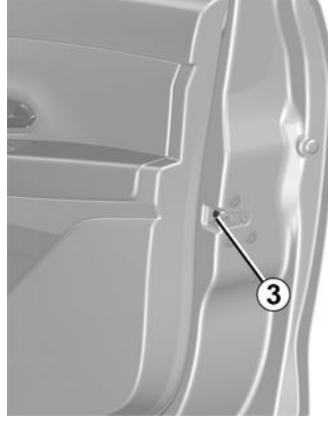

Kapı açıkken vidayı 3 (anahtarın ucuyla) döndürüp kapıyı kapatınız.

Bu durum kapının artık dışarıdan kilitlemediği anlamına gelir.

Kapı yalnızca araç içinden açılabilir.

İçeriden kilitleme / kilitleme açma butonu

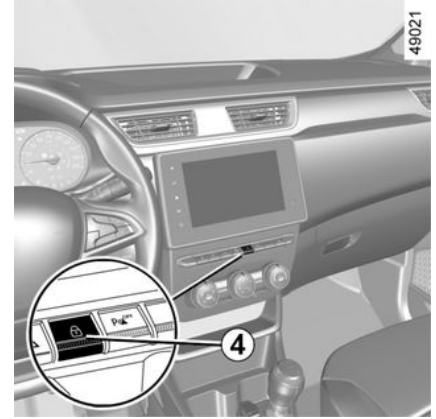

Buton 4 kapıları, bagaj kapağını ve araca göre yakıt deposu kapağını aynı anda kontrol eder.

Araca bağlı olarak, bir açılır eleman (kapı, bagaj bölmesi) açıksa veya düzgün kapatılmamışsa, açılır elemanlar hızlı bir şekilde kilitletir/kilidi açılır.

Bagaj bölmesi açıkken eşya taşınması durumunda, diğer kapıları kilitleyebilirsiniz: motor duruyorken, diğer kapıları kilitlemek için düğmeye 4 beş saniyeden daha uzun süre basınız.

KAPILAR VE AÇILIR ELEMANLAR

Açılır elemanlar (kapı ya da bagaj kapağı) durumu ikaz ışığı

Kontak açıkken, düğme 4 ikaz ışığı, açılır elemanların kilitleme durumunu gösterir:

- ikaz ışığı yandığında kapılar ve bagaj bölmesi kapağı kilitletir;
- gösterge ışığı sönükken, kapılar ve bagaj kapağının kilidi açıktır.

Kapıları kilitlediğinizde, ikaz ışığı yanık kalır sonra söner.

Sürgülü yan kapı yakıt doldurma tapası tarafı

Araca göre, yakıt deposu kapağının açıkken yakıt hortumuna çarpmasına engel olmak için yan kayar kapının tam açılmasını kısıtlanır.

Doldurma işleminden sonra, tapayı yuvasına yerleştiriniz ve kapağı kapatınız. Kapı yeniden kullanılabilir.

Radyofrekanslı uzaktan kumanda olmadan açılır mekanizmaların kilitlemesi

Örneğin şarjı bitmiş bir pil, radyofrekanslı uzaktan kumandanın kısa süreli çalışmamasına neden olabilir...

Kontak kapalıyken ve bir kapı veya bagaj bölmesi açıkken, 4 numaralı düğmeyi basılı tutun.

Kapının kapanmasıyla, tüm kapılar ve bagaj kapağı kilitletilmiş olacaktır.

Not: aracın dışından araç kilidinin açılması, ancak radyofrekanslı uzaktan kumanda ile mümkündür.



Sürücünün sorumluluğu

Aracınızı kapılar kilitleli olarak kullandığınız

takdirde, acil bir durum ortaya çıktığı zaman yardım ekibinin aracın içine ulaşmasının daha zor olacağını unutmayınız.

Araç hareket halindeyken açılır elemanların otomatik kilitlemesi

Çalışma prensibi

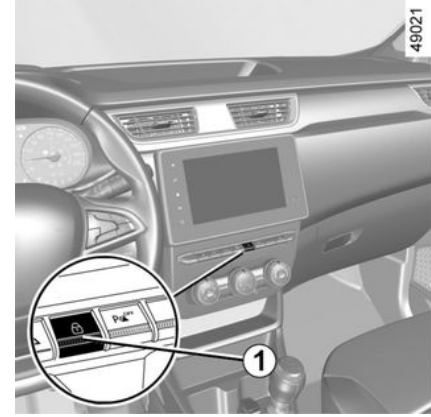

Araç hareket ettikten sonra yaklaşık 7 km/sa. hıza ulaştığınızda sistem kapıları otomatik olarak kilitletir.

Kilitler aşağıdaki durumlarda açılır:

- kapı kilit açma kontaktörüne 1 basıldığında;
- araç dururken, ön kapılardan biri açıldığında.

Not: Kapılardan biri açık/kapalıysa araç yaklaşık 7 km/sa. hıza ulaştığında kapı otomatik olarak yeniden kilitletir.

KAPILAR VE AÇILIR ELEMANLAR

Fonksiyonun devreye alınması/ devre dışı bırakılması

2

Etkinleştirmek için: Araç hareketsiz ve motor çalışır hâldeyken bir bip sesi duyulana kadar **1** düğmesine basınız.

Devre dışı bırakmak için: Araç hareketsiz ve motor çalışır hâldeyken bir bip sesi duyulana kadar **1** düğmesine basınız.

Çalışma arızaları

Çalışma arızası durumunda (otomatik kilitleme çalışmıyor, açılır elemanlar vb. kilitletiğinde butondaki ikaz lambası **1** yanmıyor) otomatik kilitlemenin yanlışlıkla devre dışı bırakılmadığından ve açılır elemanların gereken şekilde kapatılmış olduğundan emin olunuz. Düzgün bir şekilde kapatılmışlarsa, bu durumda Yetkili Servise başvurunuz.



Sürücünün sorumluluğu

Aracınızı kapılar kilitli olarak kullandığınız takdirde, acil bir durum ortaya çıktığı zaman yardım ekibinin aracın içine ulaşmasının daha zor olacağını unutmayınız.

ÖN KOLTUKLAR

Ön baş dayanağı

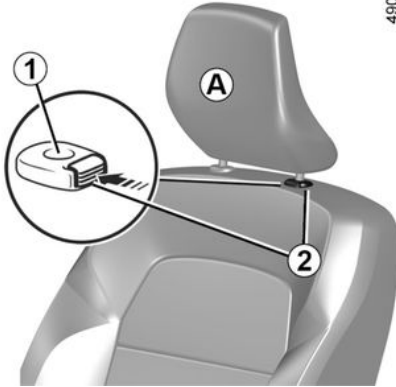

Baş dayanağını yükseltmek için

Baş dayanağını, istenilen yüksekliğe kadar yukarıya doğru çekiniz.

İyi kilitlendiğinden emin olunuz.

Baş dayanağını indirmek için

2 düğmesine basınız ve baş dayanağını istenilen yüksekliğe kadar elle tutarak indiriniz.

İyi kilitlendiğinden emin olunuz.

Baş dayanağını çıkarmak için

2 düğmesine basınız ve kurtuluncaya kadar baş dayanağını yukarı çekiniz (gerekirse sırtlığı arkaya doğru yatırınız).

Baş dayanağını YERİNE takmak için

Baş dayanağı çubuklarını, dişleri ön tarafa gelecek şekilde, **1** yuvalarına sokunuz (gerekirse sırtlığı arkaya doğru yatırınız). İstenilen yüksekliğe ayarlamak için baş dayanağını yerine oturana kadar indiriniz ve butona **2** basınız. İyi kilitlendiğinden emin olunuz.

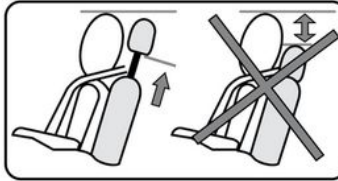

Koltuk başlığı önemli bir güvenlik bileşenidir: yerinde ve doğru konumda olduğundan emin olunuz. dayanağın üst kısmı başın üst kısmına mümkün olduğunca yakın olmalıdır. Başınız ve **A** bölümünün arasındaki mesafe olabildiğince kısa olmalıdır.

Ön koltuklar

Koltukları öne veya arkaya hareket ETTİRMEK için

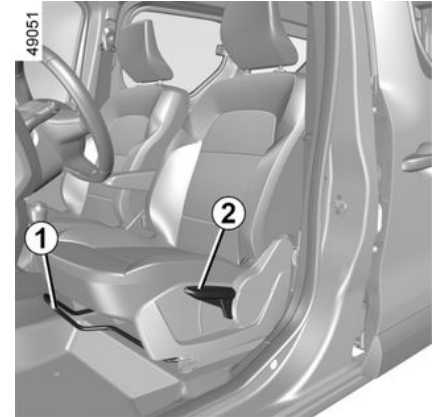

ÖN KOLTUKLAR

Koltuğun kilidini açmak için çubuğu **1** kaldırmınız ve tutunuz. İstediğiniz konuma geldiğinde, çubuğu **1** bırakınız ve koltuğun iyice kilitlendiğinden emin olunuz.

Minderi yükseltmek veya indirmek için

(araca göre)

Gerekli konuma erişilene kadar **2** kolu gereken miktarda yukarı ve aşağı hareket ettiriniz.

Sırtlığı yatırmak için

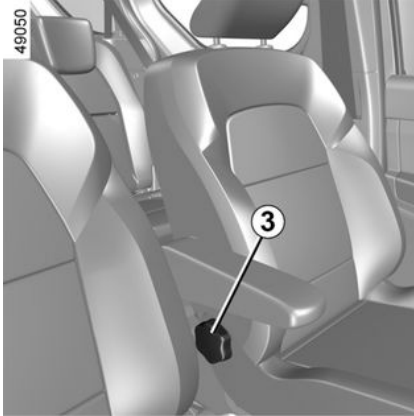

Koltuğu istenen konuma geri yatırmak için topuzu **3** çeviriniz veya araca bağlı olarak kolu **4** çekiniz ve doğru şekilde kilitlendiğinden emin olunuz.

Ön kolçak 5

(araca göre)

Kolçağı kullanmak için

Kolçağı **5** yatay konuma indiriniz.

Kolçağı yerine yerleştirmek için

Yerleştirme pozisyonuna kadar kolçağı **5** sırtlık boyunca kaldırmınız.

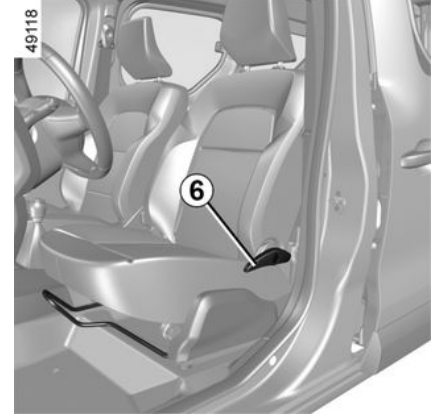
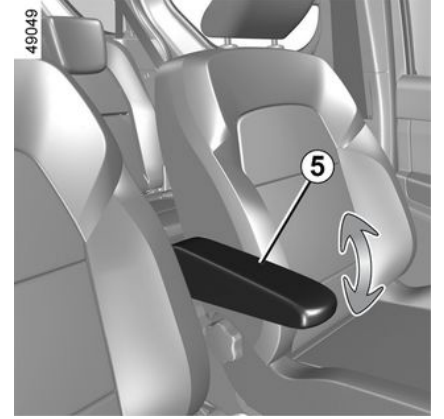
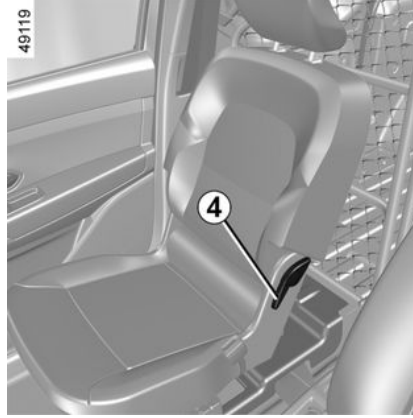

Tek sürgülü yan kapılı araçlar için, acil bir durumda, arka yolcular ön kapıyı kullanarak araçtan çıkabilirler. Bunu

ÖN KOLTUKLAR

yapmak için: kolu **6** kaldırınız, koltuk arkalığını yatırırken tutunuz ve koltuğu öne doğru kaydırınız.

Koltuğu konfor konumuna getiriniz, arkaya doğru kaydırınız.

Koltuğu ayarlayınız ve iyi kilitlendiğinden emin olunuz.

Isıtmalı koltuklar

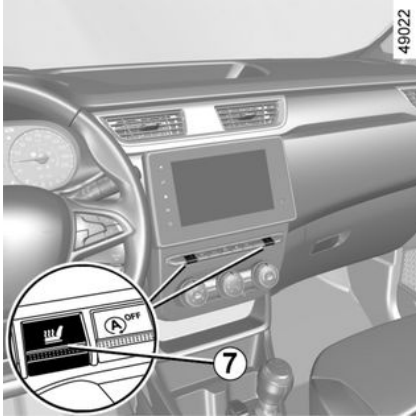

(araca göre)

Kontak açık:

– İstenen koltukta **7** düğmesine ilk kez basılması, ısıtma sistemini yüksek güçte çalıştırır. Her iki buton gösterge ışığı da yanar;

– Kontaktöre ikinci kez basıldığında ısıtma düşük seviyeye alınır. Butondaki yalnızca bir uyarı ışığı yanar;

– üçüncü kez basıldığında ısıtma kapatılır.

Termostatlı sistem, çalışmanın gerekli olup olmadığını belirler.



Ayarlamaları yaptıktan sonra koltuk sırtıklarının doğru şekilde yerine kilitlendiğinden emin

olun.



Güvenlik nedeniyle bu ayarları araç duruyorken yapınız.

Emniyet kemerlerinin etkinliğinin azalmaması için koltuk sırtıklarını arkaya doğru fazla yatırmamanızı öneririz.

Aracın zemininde (sürücünün önünde bulunan yer) hiçbir nesne bulunmamalıdır; zira ani fren yapılması durumunda bu nesnelere pedalların altına kayabilir ve bunların kullanılmasını engelleyebilir.

Ön yolcu koltukları

İşlevler

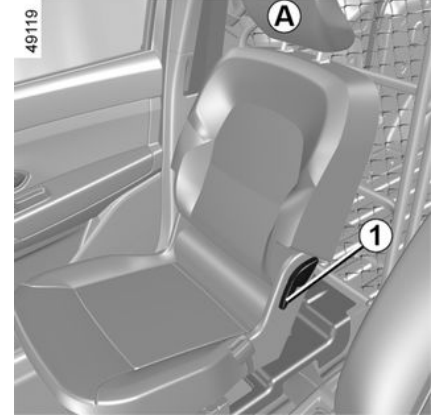

Araca göre, ön yolcu koltuğu hacimli eşyaların taşınması için raf konumuna getirilebilir veya yatırılabilir.

ÖN KOLTUKLAR

2



Koltuk başlığı önemli bir güvenlik bileşendir: yerinde ve doğru konumda olduğundan emin olunuz. dayanağın üst kısmı başın üst kısmına mümkün olduğunca yakın olmalıdır. Başınız ve **A** bölümünün arasındaki mesafe olabildiğince kısa olmalıdır.

Raf konumu

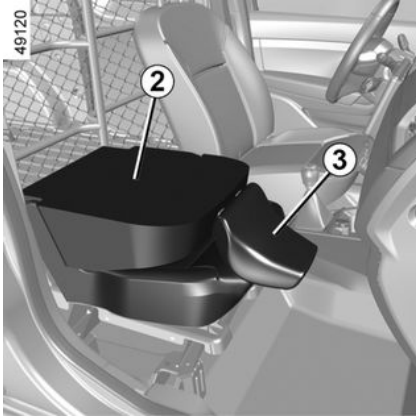

– Koltuğu mümkün olduğu kadar geriye çekiniz → **33**;

– baş dayanağını **3** en alt noktaya kadar indiriniz → **33**;
– Aşağı doğru yönlendirmek için koltuk sırtlığını **2** üstten tutunuz;
– kolu **1** yukarı çekiniz ve sırtlığı **2** öne doğru yatırınız;
– yerine oturana kadar koltuk sırtlığını bastırınız;
– hiçbir nesnenin koltuğun hareketini engellemediğinden emin olunuz.
Koltuğu konfor konumuna geri getirmeden önce, koltuğun hareketini engelleyen herhangi bir nesne olmadığından emin olunuz.

– Kolu **1** yukarı doğru çekiniz;
– koltuğun sırtlığını **2** kaldırınız;
– iyi kilitlendiğinden emin olunuz.
– baş dayanağını **3** önceki konumuna getiriniz;
– yolcu koltuğa oturmadan önce ön yolcu airbag ögesini yeniden etkinleştirmeyi unutmayınız → **57**.



Güvenlik nedeniyle bu ayarları araç duruyorken yapınız.



Ön koltuk sırtlığı masa konumundayken veya katlanmışken, araca bağlı olarak, ön yolcu airbag → **57** ögesini devre dışı bırakmanız gerekmektedir. airbag ögesinin açılması durumunda tabla konumuna yerleştirilmiş sırtlık üzerine konulan nesnelerin fırlaması ile ağır yaralanma tehlikesi vardır.

Koltuğun yatırılması

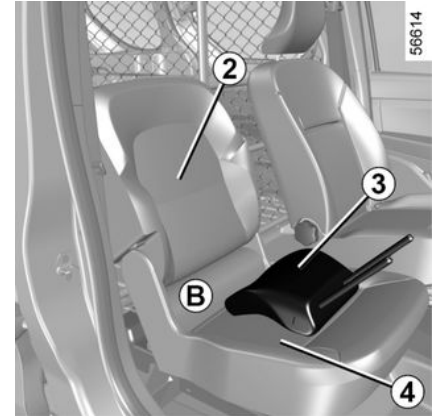

– Koltuğu mümkün olduğu kadar geriye çekiniz → **33**;

ÖN KOLTUKLAR

- baş dayanağını **3** koltuktan çıkarınız → **33**;
- koltuk başlığını **3** minder **4** üzerine konumlandırınız (konum **B**);
- koltuğu tabla konumuna ayarlayınız (bkz. önceki sayfa) ve baş dayanağının **3** koltuk minderi **4** ve koltuk sırtlığı **2** arasına doğru şekilde konumlandırıldığından emin olunuz;
- kumandayı **5** yukarıya hareket ettiriniz;
- yerine kilitlene kadar koltuk minderini kaldırınız;
- koltuğun yerine iyice oturduğundan emin olun.

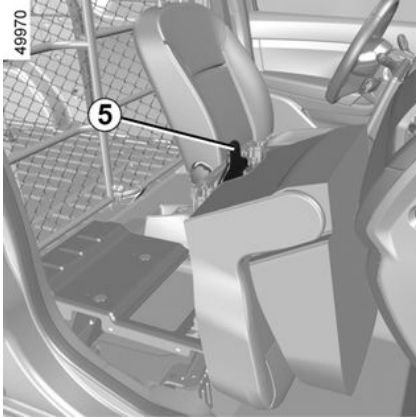

Koltuğu konfor konumuna geri getirmeden önce, koltuğun hareketini engelleyen herhangi bir nesne olmadığından emin olunuz.

- Kontrolü **5** etkinleştiriniz;
- kilitlene kadar minderini indiriniz;
- koltuğun sırtlığını kaldırınız;
- koltuğun yerine iyice oturduğundan emin olunuz;
- baş dayanağını önceki konumuna getiriniz;
- yolcu koltuğa oturmadan önce ön yolcu airbag ögesini yeniden etkinleştirmeyi unutmayınız → **57**.



Her türlü yaralanmaları önlemek için, hiç kimsenin hareketli kısımların yakınında olmadığını kontrol edin. Koltuğun hareket ettirilmesi sırasında, hiçbir şeyin hareketli kısımları ve kilitlemesini engellemediğine dikkat ediniz.

HAREKETLİ AYIRMA BÖLMESİ

Bölmeyi hareket ettirmek için

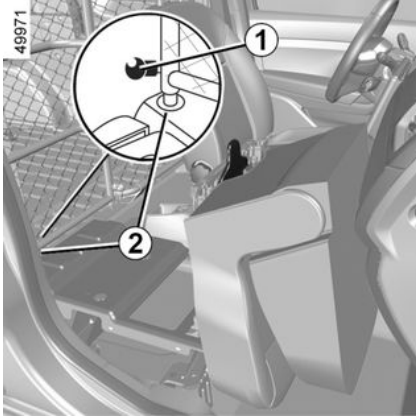

- Ön yolcu airbag → 57 ögesini devre dışı bırakınız;
- koltuğu katlayınız → 35;
- koltuğun yerine iyice oturduğundan emin olunuz;
- kutuyu 1 kaldırarak bölmenin hareketli kısmının kilidini açınız;
- hareket eden kısmı dik açı oluşturacak şekilde döndürünüz ve kilidi 1 tekrar indirerek 3 no'lu noktada kilitleyiniz;
- 4 mandallı kilitletli pozisyonda kalmalıdır.

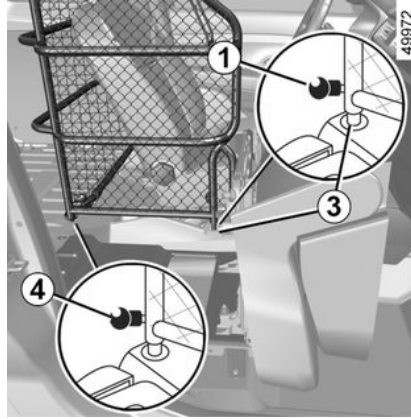



Ayırma bölmelerini ilk konumuna getirmek için, yaptığınız işlemleri tersi sırayla gerçekleştiriniz. Kutunun 1 doğru şekilde kilitletiğinden emin olunuz ve koltuğu konfor konumuna getiriniz.

Yolcu koltuğa oturmadan önce ön yolcu airbag ögesini yeniden etkinleştirmeyi unutmayınız → 57.

Not: Hareketli kısmı ilk konumuna tekrar getirmeden önce kilitleme noktasının 2 temiz olduğundan emin olunuz.

 Hareketli bölmenin hareket etmesi sırasında, emniyet kemerinin zarar görmediğini kontrol ediniz. Bölmeyi hareket ettirdiğinizde emniyet kemerini kenarda tutunuz.

 Ön koltuk sırtlığı masa konumundayken veya katlanmışken, araca bağlı olarak, ön yolcu airbag → 57 ögesini devre dışı bırakmanız gerekmektedir. airbag ögesinin açılması durumunda tabla konumuna yerleştirilmiş sırtlık üzerine konulan nesnelere fırlaması ile ağır yaralanma tehlikesi vardır.

 Çıkarılabilir kapağı hareket ettirdikten sonra, 1 ve 4 no'lu kilitletlerin kilitletiğinden emin olunuz.
Yaralanma tehlikesi

ARKA KOLTUKLAR

Arka baş dayanağı

Beş koltuklu model

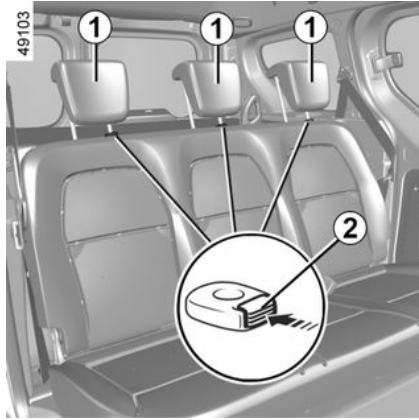

Baş dayanağı kullanım konumunda 1

Koltuk başlığını kilitleneneye kadar tamamen kaldırınız.

İyi kilittendiğinden emin olunuz.

Baş dayanağını çıkarmak için 1

Baş dayanağını sonuna kadar yukarı kaldırınız, ardından dillere 2 basarak dayanağı çıkarınız.

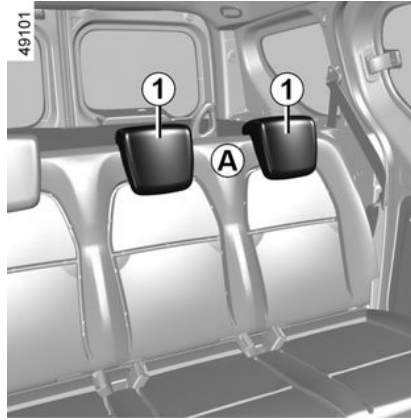

Baş dayanağını yerine takmak için 1

Çubukları yuvalarına sokunuz, dile 2 basınız ve baş dayanağını indiriniz.

İyi kilittendiğinden emin olunuz.

Baş dayanağı 1 için saklama konumu A

Dile basınız 2 ve baş dayanağını sonuna kadar indiriniz.

Baş dayanağı tamamen indirildiğinde A bu pozisyon yalnızca saklama içindir: Yolcu oturduğunda bu şekilde bırakılmamalıdır.



Baş dayanağı bir emniyet unsurudur; uygun yerleştiğinden ve doğru konumda olduğundan emin olunuz.

ARKA KOLTUKLAR

Dört koltuklu model:

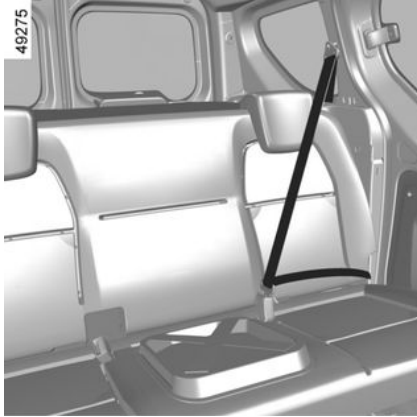

Bu model yalnızca yan arka koltuklarda arka emniyet kemeri ve baş dayanağı olması açısından farklıdır.

Arka sıra koltuğu: işlevler



Arka koltukların ayarlanması sırasında, bağlantı yerlerinde engel olacak hiçbir maddenin

(vücudun bir bölümü, hayvan, çakıl taşları, bez parçası, oyuncaklar vb) olmadığından emin olunuz.



Arka koltuğa yapılan her işlem sonrasında, arka emniyet kemerlerinin işlevlerini yerine getirip, doğru konumda olduklarını kontrol ediniz.



Güvenlik nedeniyle bu ayarları araç duruyorken yapınız.



Her türlü yaralanmaları önlemek için, hiç kimsenin hareketli kısımların yakınında olmadığını kontrol edin.

Sabit arka koltuk

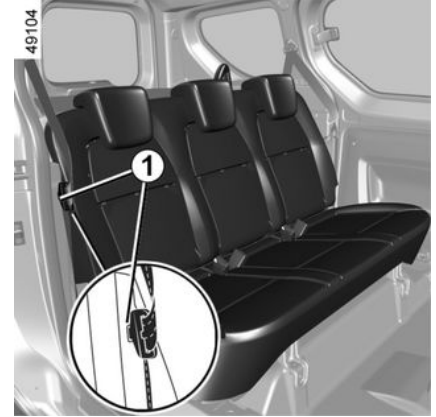

Sırtlığı yatırmak için

- Ön koltukları ileri alınız;
- baş dayanaklarını indiriniz;
- arka koltuk emniyet kemeri tokasını yuvaya **1** sokunuz;
- tutamağı **2** çekiniz;
- sırtlığı minderin üzerine yatırınız;
- Ön koltukların ayarlayınız.

ARKA KOLTUKLAR



Sırtlığı tekrar konumlandırmak için

- Koltuk sırtlığını kaldırınız;
- sırtlığın iyice kilitlendiğinden emin olun.



Sırtlığın yerine tekrar yerleştirilmesi sırasında, sırtlığın yerine tam oturduğundan emin olunuz.

Koltuk kılıflarının kullanılması durumunda, sırtlığın doğru şekilde kilitlenmesini engellemediğini kontrol ediniz. Kemerlerin gerektiği gibi yerleştirilmesine dikkat ediniz. Baş dayanağını konumuna getirin.

Beş koltuklu model

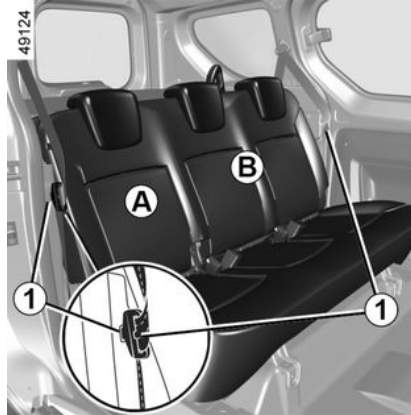

Katlanabilir sırtlık ve minderli arka koltuk

Koltuğu A veya arka koltuğu B yatırmak için:

- Ön koltukları ileri alınız;
- arka yan emniyet kemeri tokalarını mandallarına **1** yerleştiriniz;
- baş dayanaklarını **→ 39** indiriniz;
- tutamağı **2** çekiniz;
- sırtlığı minderin üzerine yatırın;

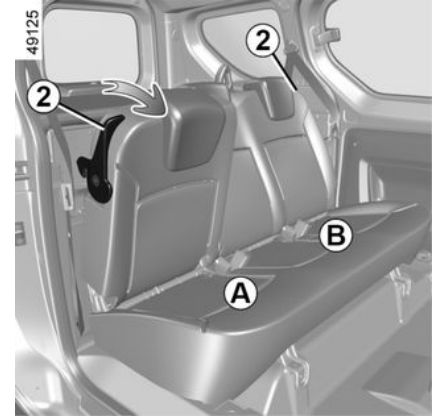

- koltuğu **A** veya arka koltuğu **B** dikey konuma gelene kadar kaldırınız (hareket **C**);
- ön koltukları ayarlayın ve iyice kilitlendiğinden emin olun.

Katlandığında kablosuz şarj cihazını **3** engellemediğinden emin olmak için, araca bağlı olarak arka koltuğu **B**

ARKA KOLTUKLAR

hareket ettirmeniz (hareketler **C** ve **D**) gerekebilir.



Beş kişilik modeller için özel not

Arka orta koltuğa bir ISOFIX koltuğun takılması, arka yan koltuğun katlanmasını önleyecektir.

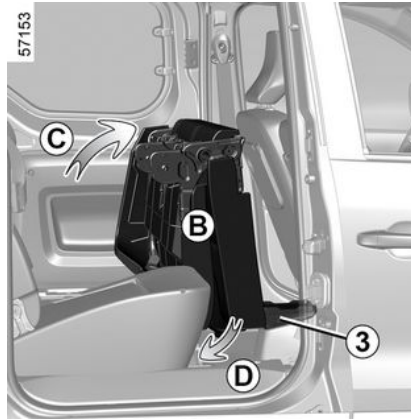

Koltuğu A veya arka koltuğu B yeniden konumlandırmak için:

- Koltuk minderini kilitlemeye kadar indiriniz (hareket **E**);
- koltuğun sırtlığını kaldırınız;
- minderlerin ve sırtlıkların iyi kilitlendiğinden emin olun.
- ön koltukları ayarlayın ve iyice kilitlendiğinden emin olun.

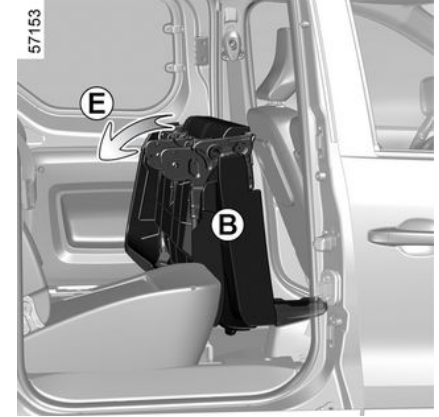

Koltuk sırtlığının iyi kilitlendiğini kontrol ediniz. Aksi durumda, arka tarafta kilitlemeyi engelleyeni kaldırınız. Koltuk doğru şekilde kilitlemeye kadar prosedürü tekrarlayınız.

ARKA KOLTUKLAR

Dört koltuklu model:

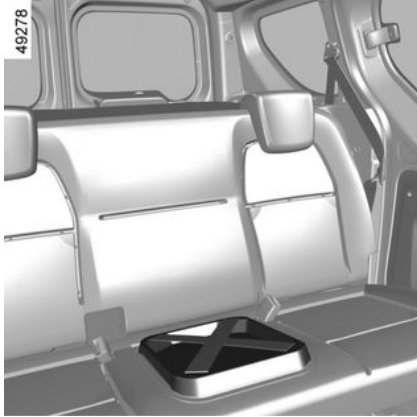

Bu model yalnızca yan arka koltuklarda arka emniyet kemeri ve baş dayanağı olması açısından farklıdır.

Kullanımda sınırlamalar

F

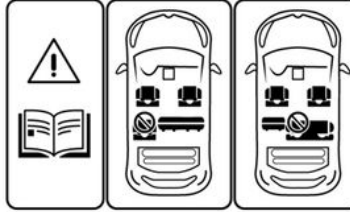

49194



Diğer ikinci sıradaki diğer koltukta bir yolcu oturuyorsa ikinci sıradaki koltuklardan biri yatırılarak aracı kullanmak yasaktır.
Etiket **F**, araca hatırlatma amaçlı yapıştırılmıştır.
Yaralanma tehlikesi



Arka koltuğa yapılan her işlem sonrasında, arka emniyet kemerlerinin işlevlerini yerine getirip, doğru konumda olduklarını kontrol ediniz.



Sırtlığın yerine tekrar yerleştirilmesi sırasında, sırtlığın yerine tam oturduğundan emin olunuz.

Koltuk kılıflarının kullanılması durumunda, sırtlığın doğru şekilde kilitlemesini engellemediğini kontrol ediniz. Kemerlerin gerektiği gibi yerleştirilmesine dikkat ediniz. Baş dayanağını konumuna getirin.

2

EMNİYET KEMERLERİ

Emniyet kemerleri

2

Güvenliğiniz için, seyir halindeyken emniyet kemerlerini daima takınız. Ayrıca, bulunduğunuz ülkenin yasalarına uyunuz.

Aracı çalıştırmadan önce ilk olarak sürüş konumunuzu ayarlayınız, ardından en iyi korumayı sağlayabilmesi için tüm yolculardan emniyet kemerlerini ayarlamalarını isteyiniz.

Sürüş konumunuzun ayarlanması

(araca bağlı olarak)

- **Koltuğunuza iyice yerleşiniz** (paltonuzu, ceketinizi vb. çıkardıktan sonra). Bu, sırtınızın doğru konumda olması için gereklidir;
- **pedallara rahatça ulaşabilecek şekilde koltuğunuzu ayarlayınız.** Koltuğunuzu, en fazla, pedallara sonuna kadar rahatça basabileceğiniz mesafede olacak kadar geriye alabilirsiniz. Sırtlık konumu ayarını kollarınız dirsekten hafifçe bükülmüş olarak oturabilecek şekilde yapmalısınız;
- **baş dayanağınızın konumunu ayarlayınız.** Maksimum güvenlik için, başınız ile baş dayanağı arasındaki mesafe çok az olmalıdır;
- **Minder yüksekliğini ayarlayınız.** Bu ayar, mümkün olan en iyi görüşü

sunan koltuk konumunu seçmenizi sağlar;

– **Direksiyon simidinin konumunu ayarlayınız.**

 Arka emniyet kemerlerinin düzgün şekilde çalışmasını sağlamak için arka koltuğun → **40** doğru kilitlendiğinden emin olunuz.

 Yanlış ayarlanmış veya bükülmüş emniyet kemerleri kaza anında yaralanmalara neden olabilir. Emniyet kemerini, sadece bir kişi, çocuk veya yetişkin için kullanınız. Hamile kadınlar da emniyet kemeri takmalıdır. Bu durumda, fazla boşluk bırakmadan, kemerin alt kısmının karnın alt bölümüne aşırı basınç uygulamamasına dikkat ediniz.

Emniyet kemerlerinin ayarlanması



Tüm koltuklarda emniyet kemerlerinin doğru ayarlanması ve konumlandırılmasını sağlamak için:

- Koltukları ayarlayınız (koltuk konumunu ve varsa koltuk sırtlığı açısını);
- Sırtınızı koltuk sırtlığına iyice dayayınız;
- göğüs kayışını **1** kişinin boynuna dayamadan boyunla omzun birleştiği yere mümkün olduğunca yaklaştırınız (gerekirse mümkün olduğu kadar emniyet kemerinin yüksekliğini ayarlayınız) ve göğüs kayışının **1** kişinin omzuyla temas halinde olduğundan emin olunuz;

EMNİYET KEMERLERİ

– kemerin alt kısmını **2** kalça ve karnın üzerinden düz şekilde geçecek şekilde konumlandırınız.

Emniyet kemeri gövdeye mümkün olduğunca yakın takılmalıdır. örn. ağır kıyafetler giymekten, kemerlerin altında hacimli nesnelere tutmaktan kaçınınız vb.

Kilitleme

Emniyet kemerini **yavaşça ve sert hareketlerden kaçınarak** çekiniz ve toka dilinin **3** kilit kutusunun **5** içinde kilitlemesini sağlayınız (toka dilini **3** çekerek kilitlemeyi kontrol ediniz).

Sıkışması durumunda, geri bırakın ve tekrar çekin.

Emniyet kemeriniz tamamen sıkışmışsa, kemeri yaklaşık 3 cm kadar dışarı çıkacak şekilde yavaş fakat kuvvetli çekiniz. Kemeri geri sarması için bırakınız sonra tekrar çekiniz.

Sorun devam ederse, Marka Yetkili Servisi'ne başvurunuz.

Kilidin Açılması

Kutudaki **5** butona **4** basınız, kemer sargı mekanizması ile makaraya çekilecektir. Kemeri yönlendiriniz.



Emniyet kemeri takılı değil ikaz ışığı

Bu ikaz ışığı, kontak açıldığında ve sürücü ve/veya ön yolcu ve/veya arka yolcu emniyet kemerleri (koltuk dolu ise) takılı değilse orta ekranda **A** belirir.

Araca bağlı olarak, koltukta yolcu varsa ve araç yaklaşık 20 km/sa. üzerinde bir hızla ilerlerken bu emniyet kemerlerinden biri bağlı değilse veya

açılırsa  ikaz ışığı yanıp söner ve yaklaşık 120 saniye boyunca bir ikaz sesi duyulur.

Not: Yolcu koltuğuna konulmuş bir nesne bazı durumlarda, araca bağlı olarak, ikaz ışığını çalıştırabilir.

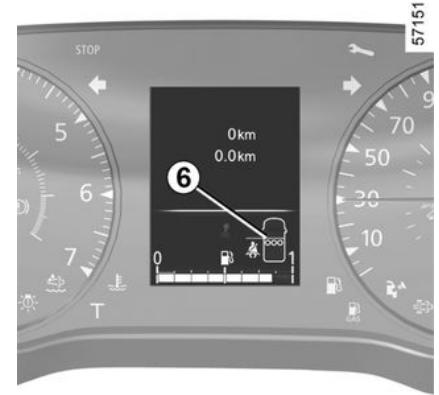

Arka emniyet kemeri takılı değil ikaz ışığı (araca bağlı olarak)

Kontak açıkken gösterge tablosunda **6** veya **7** grafiği görüntülenir. Bu, sürücüyü her seferinde arka emniyet kemerlerinin her birinin takılma durumu hakkında bilgi verir:

- kontak açık;
- bir kapının açılması;
- bir arka emniyet kemerinin takılması veya çıkarılması.

EMNİYET KEMERLERİ

2

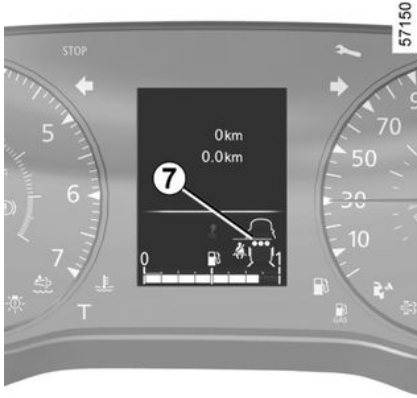

6 veya **7** grafiğini anlama:

- beyaz sembol: emniyet kemeri takılı;
- siyah sembol: emniyet kemeri takılı değil.

Not: Modele bağlı olarak, grafikte **6** veya **7** belirtilen sembol sayısı araca takılan arka koltuk sayısına göre değişiklik gösterebilir.

Araç hızı yaklaşık 20 km/sa.tin altında olduğunda, **6** veya **7** grafiği, arka emniyet kemerlerinden biri her takıldığında veya açıldığında yaklaşık 60 saniye boyunca görünür.

Araç hızı 20 km/sa. hıza ulaştığında veya bu hızı aştığında, yolculuk sırasında arka emniyet kemerlerinden biri açılırsa:

-  ikaz ışığı orta ekranda **A** yanıp söner;
 - ve
 - yaklaşık 30 saniye boyunca bir bip sesi duyulur;
 - ve
 - **6** veya **7** grafiği en az 60 saniyelikliğine görüntülenir ve ilgili koltuğun sembolü siyaha dönüşür.
- Arka koltuklardaki yolcuların emniyet kemerlerinin takılı olduğundan ve gösterilen takılı emniyet kemeri sayısının arka koltukta oturan yolcu sayısına uyduğundan emin olunuz.

Ön emniyet kemerlerinin yükseklik ayarı

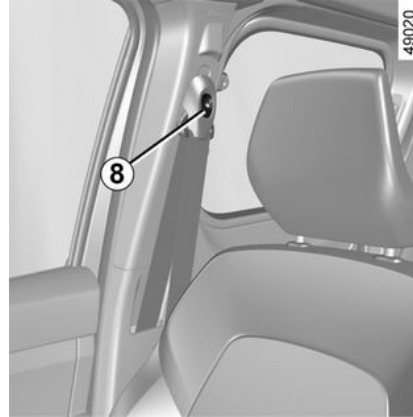

Göğüs kayışının **1** daha önce açıklandığı şekilde geçmesini sağlayacak şekilde emniyet kemerinin yükseklik ayarını yapmak için düğmeyi **8** kullanınız.

Düğmeye **8** basınız ve emniyet kemerini yükseltiniz veya indiriniz.

Ayar yapıldıktan sonra, kemerin iyice kilitlendiğinden emin olunuz.

Arka emniyet kemerleri

Arka yan emniyet kemerleri 9

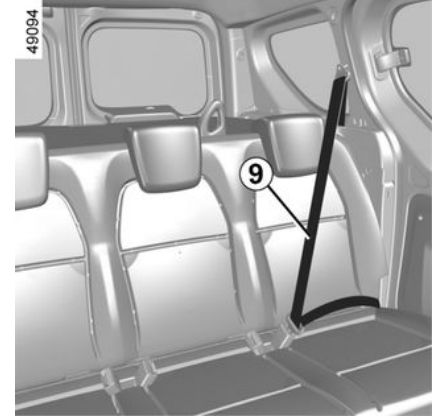

Ön emniyet kemerlerinde olduğu gibi kilitlenir ve kilitleri açılır.

EMNİYET KEMERLERİ



Arka emniyet kemerlerinin düzgün şekilde çalışmasını sağlamak için arka koltuğun → **40** doğru kilitlendiğinden emin olunuz.



Arka koltuğa yapılan her işlem sonrasında, arka emniyet kemerlerinin işlevlerini yerine getirip, doğru konumda olduklarını kontrol ediniz.

Beş koltuklu model

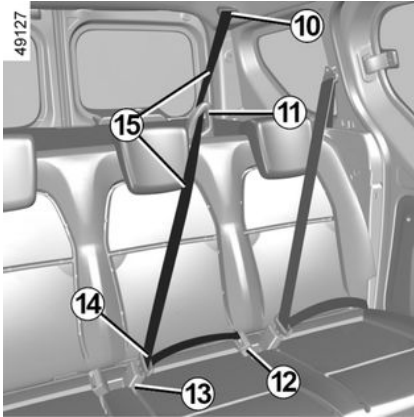

Orta emniyet kemeri

Kemeri **15** yuvasından **10** yavaşça çekiniz.

İki toka ve kemeri **15** kemer kılavuzuna **11** takınız.

Daha küçük sabitlenmiş toka dilini siyah kilit butonlu **12** kutuya takınız.

Daha büyük sürgülü toka dilini **14** kırmızı kilit açma butonlu **13** kutuya takınız.

Dört koltuklu model:

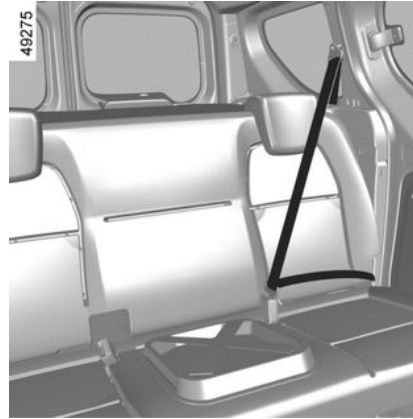

Bu model yalnızca yan arka koltuklarda arka emniyet kemeri ve baş dayanağı olması açısından farklıdır.

EMNİYET KEMERLERİ

Uyarılar

2



Arka koltuğa yapılan her işlem sonrasında, arka emniyet kemerlerinin işlevlerini yerine getirip, doğru konumda olduklarını kontrol ediniz.

Aşağıdaki bilgiler araçtaki ön ve arka emniyet kemerleriyle ilgilidir.



– Aracın üretimi sırasında takılan emniyet sistemi bileşenlerinde (emniyet kemerleri, koltuklar ve bunların bağlantıları) hiçbir değişiklik yapılmamalıdır. Özel işlemler için (ör. çocuk koltuğu takılması) lütfen marka yetkili servisine başvurunuz.

- Çok gevşek takılmış bir emniyet kemeri kaza durumunda yaralanmalara sebep olabileceğinden kemerlerde gevşeme yapacak herhangi bir cihaz kullanmayınız (ör. mandallar, klipsler vb.).
- Göğüs kayışını asla kolunuzun altından veya sırtınızın arkasından geçirmeyin.
- Aynı kemeri birden fazla kişi için kullanmayın ve kucağınızda bir bebek veya çocuk taşıyarak kendi kemerinizle bağlamayın.
- Kemer kıvrılmış olmamalıdır.
- Herhangi bir kazadan sonra emniyet kemerlerini kontrol ettirin ve gerekiyorsa değiştirin. Aynı şekilde, kemerde bir yıpranma söz konusu olduğunda da kemeri değiştirtiniz.
- Arka sıra koltuğun yerleştirilmesi esnasında, emniyet kemerleri ve tokalarının doğru kullanılacak şekilde yerleştirilmesine özen gösteriniz.
- Kemerin toka dilini ait olduğu kutuya takmaya özen gösteriniz.
- Emniyet kemerinin kilit kutusu bölgesine düzgün çalışmasını engelleyebilecek nesne koymamaya dikkat ediniz.
- Kilit kutusunun yerinin iyi olduğundan emin olunuz (kişiler ve nesnelere tarafından saklanmamalı, ezilmemeli, düşürülmemelidir...).

İLAVE GÜVENLİK CİHAZLARI

ÖN EMNİYET KEMERİNİ TAMAMLAYICI SİSTEMLER

Araca bağlı olarak, aşağıdakilerden oluşurlar:

- emniyet kemeri öngergileri;
- göğüs kemeri gerilme sınırlayıcıları;
- airbags sürücü ve yolcu ön

Bu sistemler, önden darbede ayrı ayrı veya beraber çalışacak şekilde öngörülmüştür.

Darbenin şiddetine bağlı olarak sistem:

- emniyet kemerinin sıkışmasına;
- emniyet kemeri öngergisi emniyet kemerindeki boşluğu ayarlamak için kullanılır;
- ön airbag;
- Kuvvet sınırlayıcı, en şiddetli darbelerde.

Öngergiler

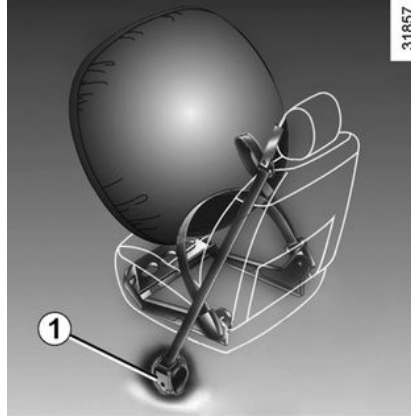

Öngergiler, kemerin vücudu sıkıca sarmasını, yolcunun koltuk sırtlığına iyice dayanmasını ve kemerin koruyucu etkisinin artmasını sağlar.

Kontakt açıkken, önden şiddetli darbe durumunda ve darbenin şiddetine bağlı olarak sistem emniyet kemerini anında geren öngergili emniyet kemerini **1** çalıştırabilir.



– Herhangi bir kazadan sonra, bağlama tertibatı grubunu kontrol ettirin.

- Sistemin bütünü (airbag, elektronik kumanda birimleri, kablolar) üzerinde yapılacak her türlü müdahale veya bunların, tamamen aynı model olsa bile, başka bir araçta yeniden kullanılması kesinlikle yasaktır.
- Yaralanmaya neden olabilecek her tür zamansız çalışmayı önlemek amacıyla ön emniyet kemerini tamamlayıcı sistemlere yapılacak müdahale için yalnızca Marka Yetkili Servisi'nin bu konuda eğitim görmüş personeli yetkilidir.
- Ateşleme sistemi sadece özel eğitilmiş bir teknisyen tarafından özel ekipman kullanılarak test edilebilir.
- Araç hurdaya ayrılırken, öngergiler ve airbag gaz üreteçlerinin imha edilmesi için Marka Yetkilisine başvurunuz.

İLAVE GÜVENLİK CİHAZLARI

Gerilme sınırlayıcısı

Bu sistem, belli bir darbe şiddetinin üzerinde emniyet kemerinin vücut üzerindeki baskısını, vücudun dayanabileceği bir düzeyde sınırlamak için açılır.

Sürücü ve yolcu ön hava yastıkları

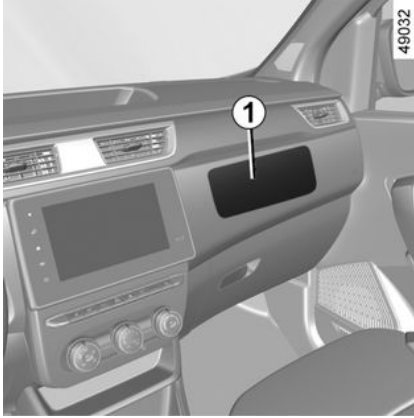

Sürücü, yolcu ve araca göre yolcu tarafında bulunur.

Direksiyon simidi ve torpido (airbag bölgesi **1**) üzerindeki "Airbag" kelimesi ve araca göre ön camın alt kısmındaki bir sembol, bu ekipmanın mevcut olduğunu gösterir.

Her airbag sistemi aşağıdakilerden oluşur:

- sürücü için direksiyon simidinin üzerine ve araca bağlı olarak, ön yolcu için torpidoya monte edilmiş airbag ve gaz üretici;
 - gaz üretici ateşleyicisine kumanda eden kontrol sistemi beyini;
 - harici algılayıcılar;
- gösterge tablosunda tek bir  uyarı ışığı.



airbag sistemi piroteknik prensiple çalışır. Bu nedenle hava yastığı şişerken ısı üretir, duman çıkar (ancak bu bir yangın başlangıcına işaret etmez) ve bir patlama sesi oluşur. airbag öğesinin gerektiği bir durumda aniden açılır, bu da cildinizde ufak sıyrıklara veya başka rahatsızlıklara neden olabilir.

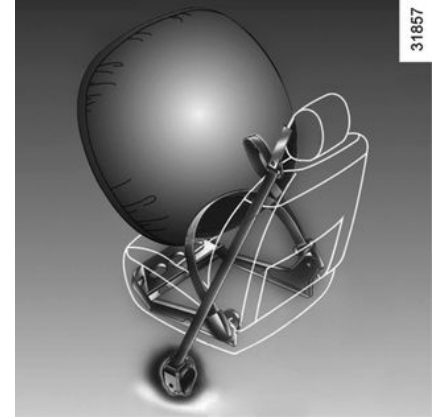

Çalışma

Sistem ancak kontak açıldıktan sonra devreye girer.

Aracın **önden** şiddetli bir darbe alması hâlinde, airbag öğeleri sürücünün başının ve göğsünün direksiyon simidine, ön yolcunun başının ise torpidoya çarpmasını engelleyecek kadar hızlı bir biçimde şişer. Ardından yolcuların araçtan çıkmasını engellemek için hava yastığı hemen söner.

Çalışma arızaları



Bu ikaz lambası motor çalıştırıldığında yanar ve yaklaşık üç saniye sonra söner.

İLAVE GÜVENLİK CİHAZLARI

İkaz ışığının kontak açıldığında yanmaması veya yanık kalması, sistemdeki bir arızanın işaretidir.

Vakit geçirmeden Marka Yetkili Servisi'ne başvurunuz;

Bu arıza giderilene kadar korumanız azalacaktır.

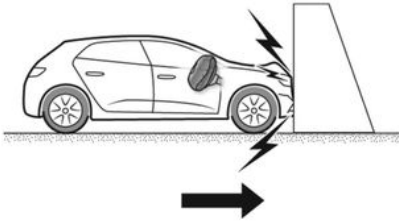

Aşağıdaki durumlarda öngergiler veya airbags tetiklenir.

Sert (deforme olmayan) bir yüzeye karşı 25 km/sa. veya daha yüksek hızla alınan ön darbede.

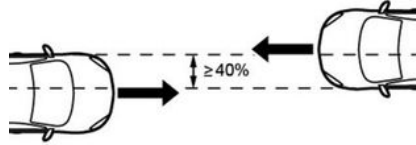

Aynı veya daha üst kategoriden bir araçla, %40 veya üstü bir etki alanıyla, her iki aracın hızı 40 km/h veya daha yüksekken alınan ön darbe durumunda.

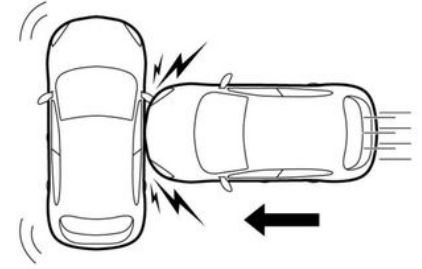

Aynı veya daha üst kategoriden bir araçla, 50 km/sa. veya daha yüksek bir hızla alınan yan darbede.

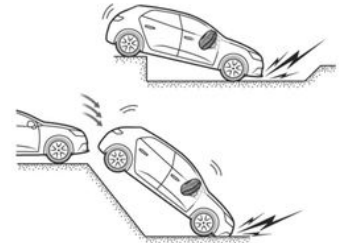

İLAVE GÜVENLİK CİHAZLARI

Öngergiler veya airbags aşağıdaki durumlarda tetiklenebilir:

- aracın altındaki bir darbe (örneğin kaldırım kenarı);
- çukurlar;
- düşme veya sert iniş;
- taşlar;
- ...

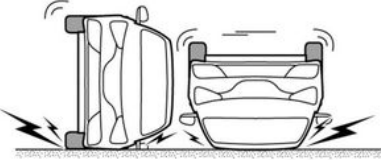
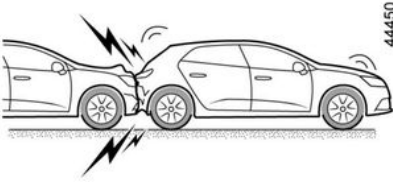

Aşağıdaki durumlarda öngergiler veya airbags tetiklenmeyebilir:

- ne kadar şiddetli olursa olsun bir arka darbe;
- aracın devrilme durumunda;

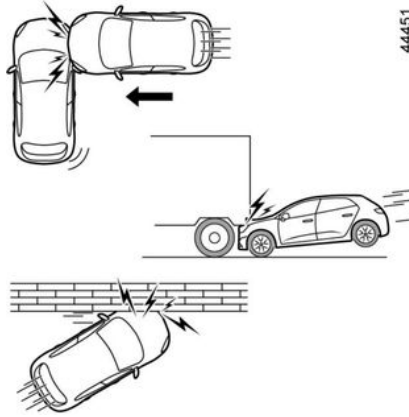

- aracın ön veya arka tarafına gelen yan darbe;
- bir kamyonun arka kısmından gelen ön darbe;
- keskin kenarlı bir engelden alınan ön darbe;
- ...

İLAVE GÜVENLİK CİHAZLARI

Uyarılar

Aşağıdaki tüm uyarılar, airbagöğesinin açıldığında hiçbir şekilde engellenmemesine ve ayrıca açılması sırasında yerinden fırlayan eşyalardan kaynaklanan ciddi yaralanma riskinin önlenmesine yöneliktir.

2



Şununla ilgili uyarılar: Sürücü airbag

- Ne direksiyon simidi ne de hava yastığı üzerinde değişiklik yapmayınız.
- Hava yastığının üzerini herhangi bir şeyle kaplamak yasaktır.
- Direksiyon simidinin orta kısmına hiçbir şey (iğne, logo, saat, telefon tutacağı vb.) takmayınız.
- Direksiyon simidinin sökülmesi (bu konuda eğitim görmüş Marka Yetkili Servisimizin personeli hariç) yasaktır.
- Aracın direksiyon simidine çok yakın oturmayınız: Kollarınızın hafifçe bükülü olduğu bir sürüş konumu alınız → 33. Bu, yastığın doğru açılması için uygun mesafenin oluşmasını sağlayacaktır.

Şununla ilgili uyarılar: Yolcu airbag

- airbag üzerindeki veya yakınındaki torpidoya hiçbir eşya (iğne, logo, saat, telefon kiti vb.) yapıştırmayınız veya koymayınız.
- Torpido ile yolcu koltuğu arasında hiçbir şey koymayınız (hayvan, şemsiye, baston, paket vb.).
- Ciddi yaralanmalara yol açabileceğinden ayaklarınızı torpido üzerine veya koltuğa koymayınız. Genel bir kural olarak tüm vücut uzuvları (dizler, eller, baş, vb.) torpidodan uzak tutulmalıdır.
- darbe halinde yolcu korumasını sağlamak için çocuk koltuğunu çıkarır çıkarmaz ön yolcu emniyet kemerini tamamlayıcı cihazlarını tekrar devreye sokunuz.

ÖN YOLCU EMNİYET KEMERİ EK EMNİYET SİSTEMLERİ DEVRE DIŞI BIRAKILMADIĞI SÜRECE ÖN YOLCU KOLTUĞUNA ARKAYA BAKAN BİR ÇOCUK KOLTUĞU TAKILMAMALIDIR → 57.

İLAVE GÜVENLİK CİHAZLARI

Yan koruma cihazları

Araca bağlı olarak aşağıdakiler bulunabilir:

Yan hava yastıkları

Ön koltukların her birinde yolcuları yandan gelebilecek şiddetli darbelerden korumak için koltuk yanlarından (kapı tarafına doğru) açılan bu airbag takılabilir.

Perde hava yastıkları

Aracın üst tarafları boyunca takılan bu airbag öğeleri, yanlardan gelecek şiddetli bir darbe durumunda araçtaki yolcuları korumak için ön kapı camları boyunca açılır.



Araca bağlı olarak, ön camdaki bir işaret size, araç bölmesinin içerisinde ilave emniyet sistemleri (airbags, ön gergiler vb.) bulunduğuna ilişkin bilgi verir.



Yan airbag ile ilgili uyarı

– Koltuk kılıflarının

takılması: Bir airbag bulunan koltuklarda aracınıza özel olarak tasarlanmış kılıflar kullanılması gerekir. Bu kılıfların mevcut olup olmadığını öğrenmek için bir Yetkili Servis'e başvurunuz.

Bunlar dışında kullanılacak her tür koltuk kılıfı (veya başka bir araca uygun özel koltuk kılıfları) bu airbag öğesinin işlevlerini düzgün olarak güvenliğinizi tehlikeye sokar.

– Koltuk sırtlığı, kapı ve iç döşemelerle aranızda hiçbir aksesuar, eşya veya hayvan bulunmasına izin vermeyiniz. Ayrıca, giysi veya aksesuar gibi nesnelere koltuk sırtlığını örtmeyiniz. Bu durum, airbag öğesinin düzgün çalışmasını önleyebilir veya hava yastığı kullanılırken yaralanmalara yol açabilir.

- Koltuğun ve iç döşemelerin üzerinde yapılacak her tür sökme veya değişiklik için sadece Yetkili Servis personelimiz yetkilidir.
- airbag, ön koltuk sırtıklarında (kapı tarafı) bulunan boşluklardan açılır; bu boşluklara hiçbir eşya konulmamalıdır.

İLAVE GÜVENLİK CİHAZLARI

Emniyet kemerlerini tamamlayıcı sistemler

Aşağıdaki uyarılar airbag öğesinin açılmasını engelleyici işlemler yapılmasını ve hava yastığının açılması sırasında yerinden çıkabilecek nesnelerin yol açacağı ciddi yaralanmaları engellemeye yöneliktir.



airbag, emniyet kemerinin hareketini tamamlamak için tasarlanmıştır. airbag ve emniyet kemeri, aynı koruma sisteminin bütünleyici parçalarıdır. Bu nedenle emniyet kemerinin sürekli olarak takılması zorunludur. Emniyet kemerinin takılmamış olması, kaza halinde yolcuların ciddi şekilde yaralanma riskini artırır. Ayrıca airbag açıldığında meydana gelebilecek küçük yüzeysel yaralanma riskini de artırabilir.

Devrilme veya şiddetli bile olsa, arkadan darbe durumlarında öngergiler ve airbags her zaman çalışmaz. Kaldırma çarpma, yoldaki çukurlar, taşlar vb. nedenlerle aracın altında oluşabilecek darbeler, bu sistemlerin devreye girmesine neden olabilir.

- Sürücü ve yolcu airbag sisteminin herhangi bir parçası (airbag, beyin, kablolar vb.) üzerinde, nitelikli yetkili servis personeli dışında bir **müdahale veya değişiklik yapılması kesinlikle yasaktır.**
- Düzgün çalışmasını sağlamak ve zamansız olarak kendiliğinden açılmasını önlemek için airbag sistemi üzerinde müdahalede bulunmaya sadece bu konuda eğitim görmüş Ağ personeli yetkilidir.
- Araç bir kazaya, bir hırsızlık veya hırsızlık teşebbüsüne maruz kalmışsa emniyet tedbiri olarak airbag sistemini kontrol ettiriniz.
- Aracı satarken veya kiralarken, yeni alıcıyı araç kullanım kılavuzunu teslim ederken bu durumlar hakkında bilgilendiriniz.
- Araç hurdaya ayrılırken, gaz üretcinin (üreteçlerinin) imha edilmesi için Marka Yetkili Servisi'ne başvurunuz.

İLAVE GÜVENLİK CİHAZLARI

Çalışma arızaları

2

490033



Bu ikaz lambası motor çalıştırıldığında yanar ve yaklaşık üç saniye sonra söner.

İkaz ışığının kontak açıldığında yanmaması veya yanık kalması, sistemdeki bir arızanın işaretidir.

Vakit geçirmeden Marka Yetkili Servisi'ne başvurunuz;

Bu arıza giderilene kadar korumanız azalacaktır.

ÇOCUK GÜVENLİĞİ

Genel bilgiler

Çocuğun taşınması

Bulunduğunuz ülkenin yasalarına uyunuz.

Yetişkinlerde olduğu gibi çocuk da düzgün şekilde koltuğa oturmalı ve mesafe ne olursa olsun emniyet kemeri takılı olmalıdır. Aracınızdaki çocuklardan sorumlusunuz.

Çocuk, küçük bir yetişkin değildir. Kasları ve kemikleri gelişmekte olduğundan ciddi yaralanma riskine maruzdur. Emniyet kemeri tek başına taşınmasına uyarlanmış değildir. Uygun bir çocuk koltuğu kullanınız ve doğru şekilde kullanınız.



Sürgülü yan kapıların açılmasını önlemek için "Çocuk güvenliği" özelliğini kullanınız → 25.



50 km/sa. hızda oluşan bir çarpışma, 10 metre yükseklikten düşüşe eşdeğerdir. Çocuğu araç içerisinde uygun şekilde bağlamamak, onun dördüncü katta korkuluğu olmayan bir balkonda oynamasına izin vermek gibidir! Çocuğu asla kollarınızda tutmayınız. Kaza durumunda, bağlı olsanız bile onu tutamazsınız. Aracınız trafik kazası geçirmişse çocuk koltuğunu değiştiriniz ve emniyet kemerlerini ve ISOFIX bağlantılarını kontrol ettiriniz.



Çocuğu araçta yalnız bırakmayınız. Çocuğunuzun her zaman bağlı olduğundan ve koltuk bağlama kayışının veya emniyet kemerinin doğru şekilde ayarlandığından emin olunuz. Kemerlerin gevşemesine → 44 neden olacak kalın giysilerden kaçınınız. Çocuğunuzun başını ve kollarını camdan sarkıtmasına izin vermeyiniz. Yol boyunca, çocuğunuzun özellikle uyuyorken doğru şekilde oturduğunu kontrol ediniz.

Bir çocuk koltuğunun kullanılması

Çocuk koltuğu ile sağlanan koruma seviyesi, çocuğunuzun ve tertibatını tutma kapasitesine bağlıdır. Yanlış bir yerleştirme, ani fren veya darbe durumunda çocuğun korunmasını tehlikeye atabilir.

Çocuk koltuğu almadan önce bulunduğunuz ülkenin yasalarına uygun olduğunu ve aracınıza monte edilebildiğini kontrol ediniz. Aracınız için tavsiye edilen koltukları öğrenmek

ÇOCUK GÜVENLİĞİ

üzere Marka Yetkili Servisi'ne danışınız.

Çocukların taşınmasına ilişkin yönetmelikler her ülkenin kendine özgüdür.

Taşıma sırasında çocuk koltuğunun kullanımı çocuğun yaşına ve/veya boyuna ve/veya ağırlığına bağlıdır.

Çocuk koltuğunu kullanması gerekmeyen çocuklar için emniyet kemerinin doğru ayarlandığından ve bağlandığından emin olunuz.

Her durumda, bulunduğunuz ülkenin düzenlemelerine uymalısınız.

Bir çocuk koltuğu takmadan önce, kullanım kitabına bakınız ve talimatlarına uyunuz. Kurulum sırasında herhangi bir zorluk yaşarsanız ekipmanın üreticisine başvurunuz. Kullanım kitabını koltukla birlikte muhafaza ediniz.



Emniyet kemerinizi takarak örnek olunuz ve aşağıdakileri çocuğunuza öğretiniz:

- kemerlerini doğru şekilde takmaları için;
- kaldırım kenarından, yoğun trafikten uzakta araca binmeyi ve inmeyi.

İkinci el veya kullanım kitabı olmayan bir çocuk koltuğu kullanmayınız.

Hiçbir nesnenin çocuk koltuğunun içinde veya yakınında bulunarak yerleştirilmesini engellemediğini kontrol ediniz.



Aracın park edilmesi veya durdurulması sırasında sürücünün sorumluluğu

Araçta bir çocuk, engelli bir kişi veya bir hayvan varken, kısa süreliğine de olsa asla aracınızdan çıkmayınız. Bu tehlikeli olabilir veya motoru çalıştırarak örneğin cam krikoları gibi ekipmanları çalıştırarak veya kapıları kilitleyerek diğer kişiler için tehlikeli olabilir. Ayrıca sıcak ve/veya güneşli havalarda, araç içindeki sıcaklığın çok hızlı bir şekilde arttığını unutmayınız.

ÖLÜM VEYA AĞIR YARALANMA TEHLİKESİ.

31235



Sırtı yola dönük çocuk koltukları

Bebeğin başı, bir yetişkine oranla daha ağırdır ve boynu çok hassastır. Çocuğu mümkün olduğu kadar uzun süre bu konumda taşıyınız (en az 2 yaşına kadar). Başını ve boynunu tutar. En iyi yan korumayı elde etmek için sarmalayan tipte bir çocuk koltuğu seçiniz ve çocuğun başı çocuk koltuğunu geçer geçmez değiştiriniz.

Yüzü yola dönük çocuk koltukları

18 kg veya 4 yaşına kadar, çocuk yüzü yola dönük bir koltukta seyahat edebilir.

Koltuğunuzu çocuğun boyuna göre seçiniz: Korunması en gerekli bölgeler baş ve karın bölgeleridir. Araca sağlam bir şekilde yerleştirilmiş yüzü yola dönük bir çocuk koltuğu, başın darbe alma riskini azaltır.

Çocuğunuzu, boyunun el verdiği ölçüde yüzü yola dönük konumda koltuk bağlama kayışlı bir koltukta taşıyınız. En iyi yan korumayı elde etmek için sarmalayan tipte bir çocuk koltuğu seçiniz.

38824



Yükselticiler

15 kg'dan ağır veya 4 yaşından büyük bir çocuk, emniyet kemerini yapısına göre uyarlamasını sağlayan bir yükseltici ile seyahat edebilir. Yükselticinin minderi, emniyet kemerini çocuğun karnı üzerine değil kalçaları üzerine konumlandırılan kılavuzlara sahip olmalıdır. Emniyet kemerini omuzun ortasına yerleştirmek için yüksekliği ayarlanabilen bir koltuk sırtlığı kullanmanız tavsiye edilir. Hiçbir zaman boyun veya kol üzerine gelmemelidir. En iyi yan korumayı elde etmek için sarmalayan tipte bir çocuk koltuğu seçiniz.

31234



ÇOCUK GÜVENLİĞİ

Çocuk koltuğu bağlantı seçimi

Çocuk koltuğu bağlamanın iki yolu vardır: Emniyet kemerini veya ISOFIX sistemini kullanmak.

Emniyet kemeriyle bağlama

Ani bir fren veya darbe durumunda işlevsel olabilmesi için emniyet kemeri ayarlanmalıdır.

Kayışı, çocuk koltuğu üreticisinin önerdiği kısımlardan geçirmeye dikkat ediniz.

Emniyet kemerinin kilittendiğini her zaman üzerinden çekerek kontrol ediniz ve sonra kemeri çocuk koltuğuna bastırırken olabildiğince geriniz.

Koltuğun iyice yerine oturduğunu sol/ sağ ve ön/arka hareketlerini uygulayarak kontrol ediniz: Koltuk sağlam bir şekilde sabitlenmelidir.

Çocuk koltuğunun ters yerleştirilmemiş olduğunu ve bir cama dayanmadığını kontrol ediniz.



Çocuk koltuğunu, onu tutan emniyet kemerinin çözülmesi riski varsa kullanmayın: koltuğun tabanı, emniyet kemerinin tokası ve/veya mandalı üzerinde durmamalıdır.



Emniyet kemeri asla serbest veya kıvrılmış olmamalıdır. Kemeri kolun altından veya sırtın arkasından kesinlikle geçirmeyiniz. Emniyet kemerinin keskin nesnelere tarafında zarar görmediğini kontrol ediniz. Emniyet kemeri normal şekilde çalışmıyorsa, çocuğu koruyamaz. Yetkili Servis'e başvurunuz. Emniyet kemeri onarılan kadar bu koltuğu kullanmayınız.

ISOFIX sistemiyle bağlama

İzin verilmiş ISOFIX çocuk koltukları, aşağıdaki üç durumdan birinde geçerli mevzuatlara göre onaylanır.

- üniversal ISOFIX 3 noktalı yüzü yola dönük çocuk koltuğu;
- yarı üniversal ISOFIX 2 noktalı çocuk koltuğu;
- özel.

Bu son iki durum için, uygun araçlar listesine bakarak yerleştirebileceğiniz çocuk koltuğunu kontrol ediniz.



Başka bir araç için satın aldığınız ISOFIX çocuk koltuğunu kullanmadan önce, yerleştirilmesine izin verildiğinden emin olunuz. Koltuğun uygun olduğu araçlar için, ekipman üreticisinden elde edilecek araçlar listesine bakınız.

Çocuk koltuğunu varsa ISOFIX kilitlerini kullanarak takınız. ISOFIX sistemi kolay, hızlı ve güvenli bir montaj sağlar.

ISOFIX sistemi, 2 halka ve bazı durumlarda üçüncü bir halkadan oluşmaktadır.

ÇOCUK GÜVENLİĞİ



Yüzü yola dönük çocuk koltuğu sırtlığının araç koltuğunun sırtlığına dayandığından emin olunuz. Bu durumda, çocuk koltuğu her zaman araç koltuğu minderine üzerine yerleştirilmez.

49272

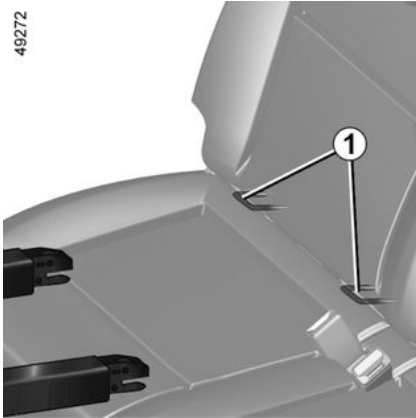

İki halka **1** ISOFIX, koltuk sırtlığı ve koltuk minderleri arasında bulunur ve bir



işareti ile belirtilmiştir.



Araçın üretimi sırasında takılan emniyet sistemi bileşenlerinde (emniyet kemerleri, ISOFIX, koltuklar ve bunların bağlantıları) hiçbir değişiklik yapılmamalıdır.

49131

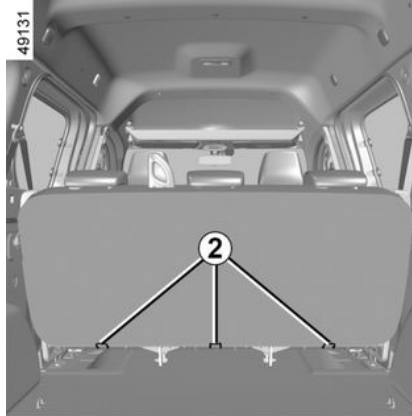

Her yan koltuktaki üçüncü halka **2** bazı çocuk koltukların üst kayışını bağlamak için kullanılır.

Kayışın kancasını, arka koltukların arkasında her sırtlığın aşağı kısmında

yer alan halkalardan birine **2**  işaretiyle belirttiği gibi takınız.

Kayışı, çocuk koltuğu sırtlığı araç koltuğu sırtlığına dayanacak şekilde geriniz.



Çocuk koltuğunun üst kayışını bağlamak için bağlantı noktaları **2** kullanılmalıdır.

Bu kemeri bağlamak için başka bağlantı noktalarının kullanılması yasaktır.



ISOFIX bağlantı noktaları, özellikle ISOFIX sistemiyle donatılmış çocuk

koltukları için tasarlanmıştır. Bu gözlere asla farklı türde bir çocuk koltuğu, emniyet kemeri veya başka nesnelere takmayınız. Emniyet kemeri bağlantı noktaları hizasında engel olacak hiçbir madde bulunmadığından emin olunuz.

Araç trafik kazası geçirmişse ISOFIX bağlantı noktalarını kontrol ettiriniz ve çocuk koltuğunu değiştiriniz.

2

ÇOCUK KOLTUKLARI

Çocuk koltuğunun yerleştirilmesi, genel bilgiler

Bazı koltuklara çocuk koltukları yerleştirilmesi yasaktır. İleri sayfalarda bulunan şemalar, çocuk koltuğunun nereye yerleştirilebileceğini gösterir.



Çocuk koltuğunu tercihen arka koltuk üzerine monte ediniz.

Çocuk koltuğunun veya çocuğun ayaklarının, ön koltuğun düzgün şekilde kilitlemesine engel olmadığından emin olunuz → 33.

Araca yerleştirilen çocuk koltuğunu kaideye sabitleyen kilidin açılma riski taşımadığından emin olunuz.

Baş dayanağını çıkarmanız gerekiyorsa, ani bir fren veya darbe anında yerinden fırlamaması için doğru yerleştirildiğinden emin olunuz.

Ani bir fren veya darbe anında yerinden fırlamasını önlemek için çocuk koltuğu kullanılmıyorsa bile araca sabitleyiniz.

Belirtilen çocuk koltuğu tipleri mevcut olmayabilir. Başka bir çocuk koltuğu kullanmadan önce, üreticisinden monte edilebildiğini kontrol ediniz.

Ön koltukta

Ön yolcu koltuğunda çocuğun taşınması her ülkeye özgüdür. Yürürlükteki kanunlara bakınız ve ilerideki sayfada şemasındaki talimatları izleyiniz.

Bu koltuğa bir çocuk koltuğu yerleştirmeden önce (izin veriliyorsa):

- ön yolcu airbag ögesini devre dışı bırakınız;
- emniyet kemerini maksimum ölçüde indiriniz;
- koltuğu mümkün olduğu kadar geriye çekiniz;
- sırtlığı dikey konuma göre hafifçe yatırınız (yaklaşık 25°);
- bu donanıma sahip araçlarda, koltuğun minderini mümkün olduğunca kaldırınız.

Koltuk baş dayanağını daima çocuk koltuğuna değmeyecek biçimde yükseltiniz → 33.

Bu mümkün olduğunda çocuk koltuğunun yerleştirilmesinden sonra araç koltuğunu gerekiyorsa ileri çekebilirsiniz (arka koltuklarda yolcu veya diğer çocuk koltuklarına ekstra yer bırakmak için). Yola ters şekilde kurulmuş bir çocuk koltuğu için ön

koltuğu gösterge paneline yakın veya maksimum ön pozisyona getirmeyiniz.

Çocuk koltuğunun yerleştirilmesinden sonra diğer ayarları artık değiştirmeyiniz.



ÖLÜM VEYA AĞIR YARALANMA TEHLİKESİ:

Ön yolcu koltuğuna sırtı yola dönük bir çocuk koltuğu yerleştirmeden önce, airbag ögesinin devre dışı bırakıldığını kontrol ediniz → 57.

Yan arka koltukta

Bir port-bebe tipi çocuk koltuğu, araç koltuğuna enlemesine yerleştirilebilir ve minimum iki kişilik yer kaplar. Çocuğun başını, aracın iç tarafına bakacak şekilde yerleştiriniz.

Sırtı yola dönük konumda çocuk koltuğu yerleştirmek için aracın ön koltuğunu mümkün olduğu kadar ileri alınız, sonra çocuk koltuğuna temas etmeyecek şekilde olabildiğince geri çekiniz.

Yüzü yola dönük konumda çocuk güvenliği için:

ÇOCUK KOLTUKLARI

- çocuğun oturacağı koltuğu mümkün olduğunca geriye doğru hareket ettiriniz;
- Çocuğun önündeki koltuğu ileri alınız ve çocuğun ayaklarının koltuğa temas etmesini önlemek için koltuk arkalığının konumunu ayarlayınız.



Çocuk koltuğunun veya çocuğun ayaklarının, ön koltuğun düzgün şekilde kilitlemesine engel olmadığından emin olunuz → 33.

Her durumda çocuk koltuğunun konumlandığı arka koltuğun baş dayanağını çıkarınız → 39. Bunun çocuk koltuğunu yerleştirmeden önce yapılması gerekir. Çocuk koltuğunun, arka koltuğun arkasına dayandığından emin olunuz.



Arka orta koltuğa hiçbir zaman yer desteği olan bir çocuk koltuğu takılmamalıdır.
ÖLÜM VEYA AĞIR YARALANMA RİSKİ.

Arka orta koltukta

(araca bağlı olarak)

Bu koltuğa bir çocuk koltuğu yerleştirmesine ancak bu koltukta sargı mekanizması makaralı emniyet kemeri olması halinde izin verilir.

Emniyet kemerinin, çocuk koltuğunuzun bağlantısına uygun olduğunu kontrol ediniz. Yetkili Servis'e başvurunuz.



Yükseltici yerleştirme (grup 2 veya 3)

Emniyet kemerinin → 44 doğru çalışıp

çalışmadığını (katlanma) kontrol ediniz.

Aşağıdakileri yaparak emniyet kemerini ayarlayınız:

- Göğüs kayışını çocuğun boynuna dokunmayacak şekilde omzuna konumlandırınız;
- Kemerin alt kısmını kalça ve karnın üzerinden düz şekilde geçmesi için konumlandırınız.

Gerekliyse araç koltuğunun konumunu uyarlayınız.

ÇOCUK KOLTUKLARI

Emniyet kemeriyle bağlama

2

Beş koltuklu station wagon modelde yerleştirme görünümü

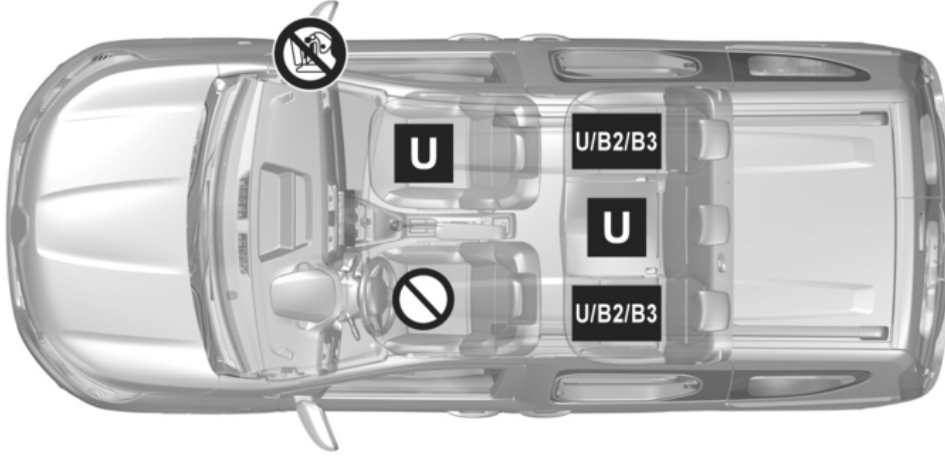

59784

ÇOCUK KOLTUKLARI

 Bir yolcunun oturmasından veya bir çocuk koltuğunun yerleştirilmesinden önce airbag durumunu kontrol ediniz.

 Çocuk koltuğunun yerleştirilmesi için uygun olmayan koltuk.

 Emniyet kemeri kullanarak "Üniversal" olarak onaylanmış bir koltuk takmak üzere donatılmış koltuk.

B2: "B2" onaylı çocuk koltuğunun emniyet kemeriyle takılmasını sağlayan koltuk.

B3: "B3" onayına sahip bir çocuk koltuğunun emniyet kemeriyle bağlanmasına izin veren koltuk.



ÖLÜM VEYA AĞIR YARALANMA TEHLİKESİ: Ön yolcu koltuğuna sırtı yola dönük bir çocuk koltuğu yerleştirmeden önce, airbag ögesinin devre dışı bırakıldığını kontrol ediniz → 57.



Çocuğunuzun her zaman bağlı olduğundan ve koltuk bağlama kayışının veya emniyet kemerinin doğru şekilde ayarlandığından emin olunuz → 44.
Gerekirse koltuk konumunu uygun şekilde ayarlayınız.



Bu araca uygun olmayan çocukların güvenliği sisteminin kullanılması, bebeği veya çocuğu doğru şekilde korumayacaktır. Ağır veya ölümcül yaralanmalara yol açabilir.

ÇOCUK KOLTUKLARI

Dört koltuklu station wagon modelde yerleştirme görünümü

2

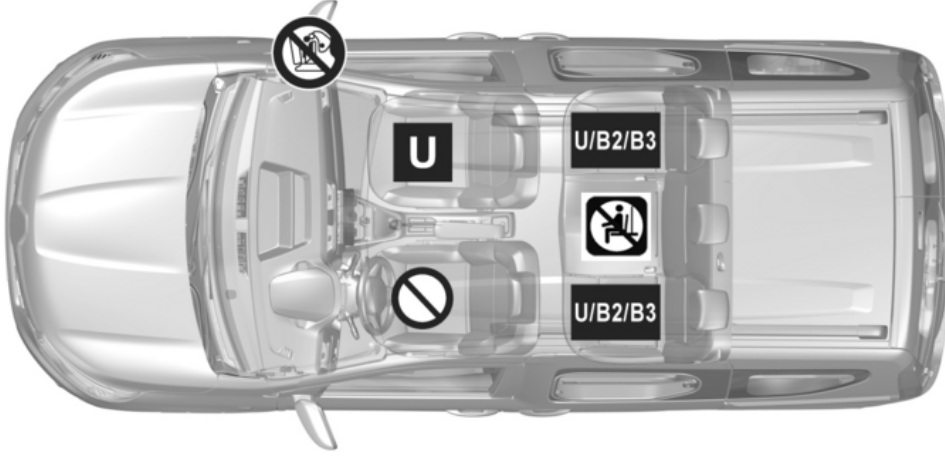

59785

ÇOCUK KOLTUKLARI

 Bir yolcunun oturmasından veya bir çocuk koltuğunun yerleştirilmesinden önce airbag durumunu kontrol ediniz.

 Çocuk koltuğunun yerleştirilmesi için uygun olmayan koltuk.

 Yolcu taşımak KESİNLİKLE YASAKTIR.

 Emniyet kemeri kullanarak "Üniversal" olarak onaylanmış bir koltuk takmak üzere donatılmış koltuk.

B2: "B2" onaylı çocuk koltuğunun emniyet kemeriyle takılmasını sağlayan koltuk.

B3: "B3" onayına sahip bir çocuk koltuğunun emniyet kemeriyle bağlanmasına izin veren koltuk.



ÖLÜM VEYA AĞIR YARALANMA TEHLİKESİ: Ön yolcu koltuğuna sırtı yola dönük bir çocuk koltuğu yerleştirmeden önce, airbag ögesinin devre dışı bırakıldığını kontrol ediniz → 57.



Çocuğunuzun her zaman bağlı olduğundan ve koltuk bağlama kayışının veya emniyet kemerinin doğru şekilde ayarlandığından emin olunuz → 44.
Gerekirse koltuk konumunu uygun şekilde ayarlayınız.



Bu araca uygun olmayan çocukların güvenliği sisteminin kullanılması, bebeği veya çocuğu doğru şekilde korumayacaktır. Ağır veya ölümcül yaralanmalara yol açabilir.

ÇOCUK KOLTUKLARI

Estate modeli yerleştirme tablosu

Aşağıdaki tablo, yürürlükteki yönetmeliğe uymak amacıyla önceki sayfalarda görünen aynı bilgileri ele alır.

2

Station wagon modeli					
Çocuk koltuğu tipi	Çocuğun ağırlığı	Ön yolcu koltuğu		Arka koltuklar	
		devre dışı bırakılmayan airbag ile	airbag olmadan veya devre dışı airbag ile	Yan koltuklar	Orta koltuk SADECE beş koltuklu model
Enine port-bebe tipi çocuk koltuğu Grup 0 için onaylıdır	< 10 kg	X	X	U (4)	X
Sırtı yola dönük çocuk koltuğu Grup 0 veya 0+ için onaylıdır	< 13 kg	X	U (2) (3)	U (5)	U (5) (7)
Sırtı yola dönük koltuk Grup 0+ veya 1 için onaylıdır	< 13 kg ve 9 -18 kg	X	U (2) (3)	U (5)	U (5) (7)
Yüzü yola dönük koltuk Grup 1 için onaylıdır	9 kg - 18 kg	U (1) (3)	X	U (6)	U (6) (7)
Yükseltici Grup 2 veya 3+ için onaylıdır	15 kg - 25 kg ve 22 kg - 36 kg	U (1) (3)	X	U/B2/B3 (6)	U (6)

ÇOCUK KOLTUKLARI



- (1) **ÖLÜM VEYA AĞIR YARALANMA TEHLİKESİ:** Araçta devre dışı bırakılmayan bir yolcu airbag ögesi varsa ön koltuğa asla sırtı yola dönük bir çocuk koltuğu yerleştirmeyiniz.
- (2) **ÖLÜM VEYA AĞIR YARALANMA TEHLİKESİ:** Ön yolcu koltuğuna sırtı yola dönük bir çocuk koltuğu takmadan önce ön yolcu airbag ögesinin devre dışı bırakıldığından emin olunuz → 57.

Çocuğunuza uygun olan ve aracınız için önerilen çocuk koltuğunu seçmek için Yetkili Servislerde bulunan "Çocuk emniyet ekipmanları" broşürüne başvurunuz.

X = Çocuk koltuğunun yerleştirilmesi için uygun olmayan koltuk.

U = Emniyet kemeriyle bağlanabilen "evrensel" olarak onaylanmış bir çocuk koltuğu yerleştirilebilen koltuk; koltuğun monte edilebildiğini kontrol ediniz.

B2 / B3 = Grup 2 veya 3 (15-25 kg ve 22-36 kg) yükseltici.

(3) Araç koltuğunu en geriye ve en yükseğe çekiniz ve sırtlığı hafifçe eğiniz (yaklaşık 25°).

(4) Port-bebe tipi bir çocuk koltuğu, araç koltuğuna enlemesine yerleştirilebilir ve en az iki kişilik yer kaplar. Çocuğun başını, aracın iç tarafına bakacak şekilde yerleştiriniz.

(5) Sırtı yola dönük bir çocuk koltuğu takmadan önce ön koltuğu mümkün olduğunca ileriye doğru hareket ettiriniz, ardından çocuk koltuğu takıldıktan sonra ön koltuğu, koltuk çocuk koltuğuna temas etmeyecek şekilde mümkün olduğunca geriye doğru hareket ettiriniz.

(6) Her durumda çocuk koltuğunun konumlandığı arka koltuğun baş dayanağını çıkarınız. Bu eylemin çocuk koltuğunu yerleştirilmeden önce gerçekleştirilmesi gerekir → 39. Çocuğun önündeki koltuğu ileri alınız, çocuğun ayaklarının koltuğa temas etmesini önlemek için arka kısmı geri çekiniz.



- (7) **ÖLÜM VEYA AĞIR YARALANMA TEHLİKESİ:** Arka orta koltuğa hiçbir zaman yer desteği ile donatılmış bir çocuk koltuğu takılmamalıdır.

ÇOCUK KOLTUKLARI

Kapalı kasa modelin yerleştirme görünümü

2

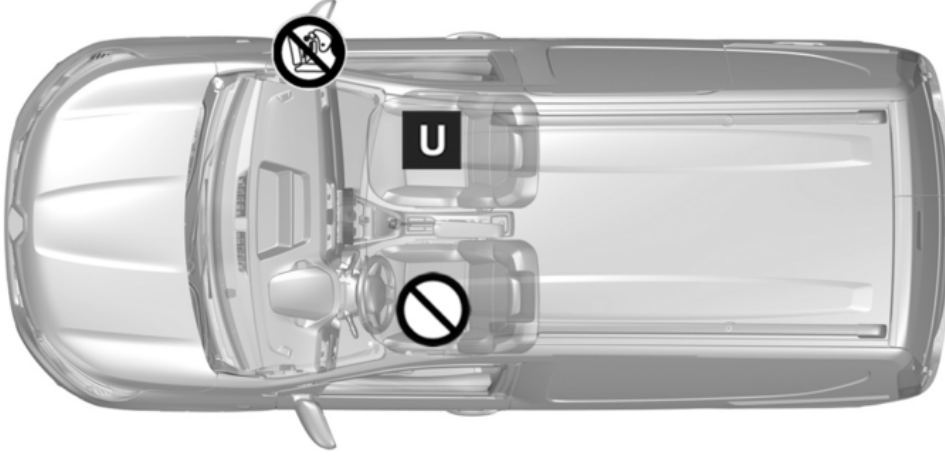

49014

ÇOCUK KOLTUKLARI



Bir yolcunun oturmasından veya bir çocuk koltuğunun yerleştirilmesinden önce airbag durumunu kontrol ediniz.



Çocuk koltuğunun yerleştirilmesi için uygun olmayan koltuk.



Emniyet kemeri kullanarak "Üniversal" olarak onaylanmış bir koltuk takmak üzere donatılmış koltuk.



ÖLÜM VEYA AĞIR YARALANMA TEHLİKESİ: Ön yolcu koltuğuna sırtı yola dönük bir çocuk koltuğu yerleştirmeden önce, airbag öğesinin devre dışı bırakıldığını kontrol ediniz → 57.



Bu araca uygun olmayan çocukların güvenliği sisteminin kullanılması, bebeği veya çocuğu doğru şekilde korumayacaktır. Ağır veya ölümcül yaralanmalara yol açabilir.



Çocuğunuzun her zaman bağlı olduğundan ve koltuk bağlama kayışının veya emniyet kemerinin doğru şekilde ayarlandığından emin olunuz → 44.
Gerekirse koltuk konumunu uygun şekilde ayarlayınız.

ÇOCUK KOLTUKLARI

Van modeli yerleştirme tablosu

Aşağıdaki tablo, yürürlükteki yönetmeliğe uymak amacıyla sonraki sayfada görünen aynı bilgileri ele alır.

Çocuk koltuğu tipi	Çocuğun ağırlığı	Kapalı kasa modeli	
		Ön yolcu koltuğu	
		devre dışı bırakılmayan airbag ile	yolcu olmadan airbag veya yolcuyla hava yastığı devre dışı bırakılmış
Enine port-bebe tipi çocuk koltuğu Grup 0 için onaylıdır	< 10 kg	X	X
Sırtı yola dönük koruyucu gövdeler Grup 0 veya 0+ için onaylıdır	< 13 kg	X	U (2) (3)
Sırtı yola dönük koltuklar Grup 0+ ve 1 için onaylıdır	< 13 kg ve 9 -18 kg	X	U (2) (3)
Yüzü yola dönük koltuk Grup 1 için onaylıdır	9 kg - 18 kg	U (1) (3)	X
Yükseltici Grup 2 veya 3+ için onaylıdır	15 25 kg ve 22 36 kg	U (1) (3)	X

Çocuğunuza uygun olan ve aracınız için önerilen çocuk koltuğunu seçmek için Yetkili Servislerde bulunan "Çocuk emniyet ekipmanları" broşürüne başvurunuz.

X= Çocuk koltuğunun yerleştirilmesi için uygun olmayan koltuk.

ÇOCUK KOLTUKLARI

U = Emniyet kemeriyle bağlanabilen "evrensel" olarak onaylanmış bir çocuk koltuğu yerleştirilebilen koltuk; koltuğun monte edilebildiğini kontrol ediniz.

(3) Araç koltuğunu en geriye ve en yükseğe çekiniz ve sırtlığı hafifçe eğiniz (yaklaşık 25°).



(1) **ÖLÜM VEYA AĞIR YARALANMA TEHLİKESİ:** Araçta devre dışı bırakılmayan bir yolcu airbag ögesi varsa ön koltuğa asla sırtı yola dönük bir çocuk koltuğu yerleştirmeyiniz.

(2) **ÖLÜM VEYA AĞIR YARALANMA TEHLİKESİ:** Ön yolcu koltuğuna sırtı yola dönük bir çocuk koltuğu takmadan önce ön yolcu airbag ögesinin devre dışı bırakıldığından emin olunuz → 57.

ÇOCUK KOLTUKLARI

ISOFIX sistemiyle bağlama

2

Beş koltuklu station wagon modelde yerleştirme görünümü

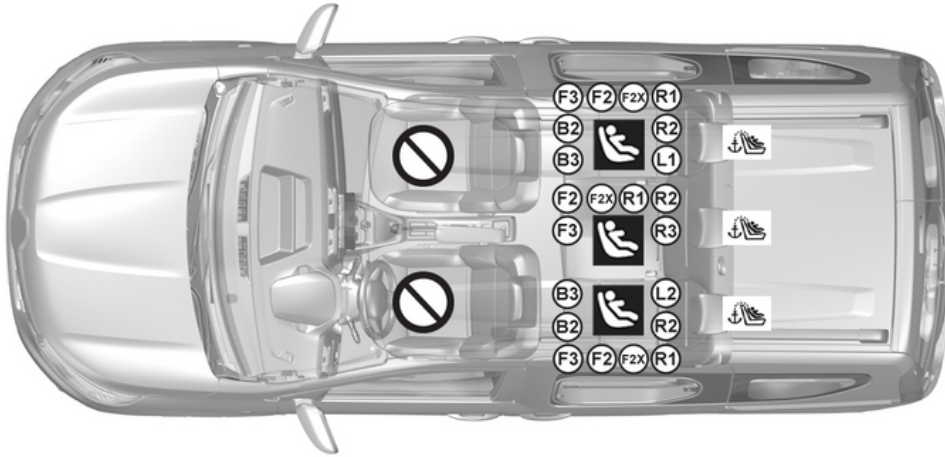

67334

ÇOCUK KOLTUKLARI

 Çocuk koltuğunun yerleştirilmesi için uygun olmayan koltuk.

Bir ISOFIX çocuk koltuğunun takılmasına olanak tanıyan  koltuğu.

Arka koltuklar,  sembolü ile işaretlenmiş, evrensel bir ISOFIX yüzü yola dönük çocuk koltuğunun yerleştirilmesini sağlayan bir bağlantı noktası ile donatılmıştır. Bağlantı noktaları, arka koltukta her sırtlığın altında yer alır.



Bu araca uygun olmayan çocukların güvenliği sisteminin kullanılması, bebeği veya çocuğu doğru şekilde korumayacaktır. Ağır veya ölümcül yaralanmalara yol açabilir.



Çocuğunuzun her zaman bağlı olduğundan ve koltuk bağlama kayışının veya emniyet kemerinin doğru şekilde ayarlandığından emin olunuz → 44.
Gerekirse koltuk konumunu uygun şekilde ayarlayınız.

ÇOCUK KOLTUKLARI

Dört koltuklu station wagon modelde yerleştirme görünümü

2

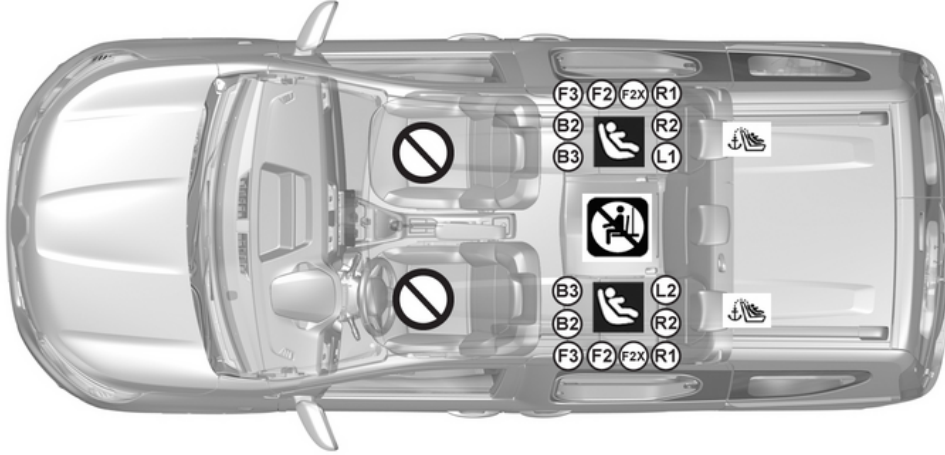



67335

ÇOCUK KOLTUKLARI

 Çocuk koltuğunun yerleştirilmesi için uygun olmayan koltuk.

 Yolcu taşımak KESİNLİKLE YASAKTIR.

Bir ISOFIX çocuk koltuğunun takılmasına olanak tanıyan  koltuğu.

Arka koltuklar,  sembolü ile işaretlenmiş, evrensel bir ISOFIX yüzü yola dönük çocuk koltuğunun yerleştirilmesini sağlayan bir bağlantı noktası ile takılmıştır. Bağlantı noktaları, arka koltuğun arkasında her sırtlığın yan tarafında alt kısımda yer alır.



Bu araca uygun olmayan çocukların güvenliği sisteminin kullanılması, bebeği veya çocuğu doğru şekilde korumayacaktır. Ağır veya ölümcül yaralanmalara yol açabilir.



Çocuğunuzun her zaman bağlı olduğundan ve koltuk bağlama kayışının veya emniyet kemerinin doğru şekilde ayarlandığından emin olunuz → 44.
Gerekirse koltuk konumunu uygun şekilde ayarlayınız.

ÇOCUK KOLTUKLARI

Estate modeli yerleştirme tablosu

2

Station wagon modeli						
Çocuk koltuğu tipi	Çocuğun ağırlığı	koltuk boyutu [Yükseklik]	Ön yolcu koltuğu		Arka koltuklar	
			devre dışı bırakılmayan airbag ile	airbag olmadan veya devre dışı airbag ile	Yan koltuklar	Orta koltuk SADECE beş koltuklu model
Enine port-bebe tipi çocuk koltuğu Grup 0 için onaylıdır	< 10 kg	L1 [F] L2 [G]	X	X	IL (1)	X
Sırtı yola dönük çocuk koltuğu Onaylandı grup 0 veya 0+	< 13 kg	R1 [E]	X	X	IL (2)	IL (2) (4)
Sırtı yola dönük koltuk Grup 0+ veya 1 için onaylıdır	< 13 kg	R2 [D]	X	X	IL (2)	IL (2)(4)
	9 - 18 kg	R3 [C]	X	X	X	IL (2)(4)
Yüzü yola dönük koltuk Grup 1 için onaylıdır	9 kg - 18 kg	F3 [A], F2 [B], F2X [B1]	X	X	IUF-IL (3)	IUF-IL (3)(4)
Yükseltici Grup 2 veya 3+ için onaylıdır	15 kg - 25 kg ve 22 kg - 36 kg	B2/B3	X	X	IUF-IL (3)	X

ÇOCUK KOLTUKLARI

I-Boyut koltuk			X	X	X	X
----------------	--	--	---	---	---	---

Yukarıdaki tablo, yürürlükteki yönetmeliğe uymak amacıyla önceki sayfalarda görünen aynı bilgileri ele alır.

Çocuğunuza uygun olan ve aracınız için önerilen çocuk koltuğunu seçmek için Yetkili Servislerde bulunan "Çocuk emniyet ekipmanları" broşürüne başvurunuz.

X = Çocuk koltuğunun yerleştirilmesi için uygun olmayan koltuk.

IUF = ISOFIX bağlantıları kullanılarak "evrensel" olarak onaylanmış yüzü yola dönük çocuk koltuklarının takılabildiğini sağlayan koltuk: Bunun takılabildiğini kontrol ediniz.

IL = ISOFIX bağlantıları kullanılarak "yarı evrensel" veya "araca özel" olarak onaylanmış çocuk koltuklarının takılabildiğini sağlayan koltuk: Bunun takılabildiğini kontrol ediniz.

(1) Port-bebe tipi bir çocuk koltuğu, araç koltuğuna enlemesine yerleştirilebilir ve en az iki kişilik yer kaplar. Çocuğun başını, aracın iç tarafına bakacak şekilde yerleştiriniz.

(2) Sırtı yola dönük bir çocuk koltuğu takmadan önce ön koltuğu mümkün olduğunca ileriye doğru hareket ettiriniz, ardından çocuk koltuğu takıldıktan sonra ön koltuğu, koltuk çocuk koltuğuna temas etmeyecek şekilde mümkün olduğunca geriye doğru hareket ettiriniz.

(3) Her durumda çocuk koltuğunun konumlandığı arka koltuğun baş dayanağını çıkarınız. Bu eylemin çocuk koltuğunu yerleştirilmeden önce gerçekleştirilmesi gerekir → **39**. Çocuğun önündeki koltuğu ileri alınız, çocuğun ayaklarının koltuğa temas etmesini önlemek için arka kısmı geri çekiniz.

ISOFIX çocuk koltuğunun boyutu bir harf ile belirtilmiştir:

- F3 [A], F2 [B], F2X [B1]: Grup 1'deki (9 ila 18 kg) yüzü yola dönük koltuklar için;
- R3 [C]: Grup 1'deki (9 ila 18 kg) sırtı yola dönük koltuklar;
- R1 [E], R2 [D]: Grup 0 veya 0+'daki (13 kg altı) sırtı yola dönük koltuklar veya koruyucu tertibatlar;
- L1 [F], L2 [G]: Grup 0'daki (10 kg altı) port-bebe tipi çocuk koltukları;
- B2, B3: Grup 2'deki ve 3'teki (15 ila 25 kg ve 22 ila 36 kg) yükselticiler;



(4) ÖLÜM VEYA AĞIR YARALANMA TEHLİKESİ: Arka orta koltuğa hiçbir zaman yer desteği ile donatılmış bir çocuk koltuğu takılmamalıdır.

ÇOCUKLARIN GÜVENLİĞİ: ÖN YOLCU KOLTUĞU HAVA YASTIĞININ DEVRE DIŞI BIRAKILMASI, DEVREYE ALINMASI

2 çocukların güvenliği: Ön yolcu koltuğu hava yastığının devre dışı bırakılması, devreye alınması

Ön yolcu koltuğu hava yastığının devre dışı bırakılması

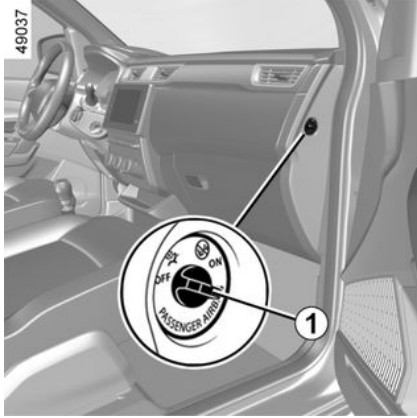

Ön yolcu koltuğuna bir çocuk koltuğu yerleştirmeden önce:

- çocuk koltuğunun bu koltuğa takılabileceğini kontrol ediniz;
- sırtı yola dönük çocuk koltuğu kullanırken airbag ögesini **mutlaka** devre dışı bırakmalısınız.





airbag ögesini devre dışı bırakmak için: araç sabit ve kontak kapalıyken, kilidi 1 itip çevirerek OFF konumuna getiriniz.

Kontak açıkken, ikaz ışığının düzgün yandığını **mutlaka** kontrol ediniz 2

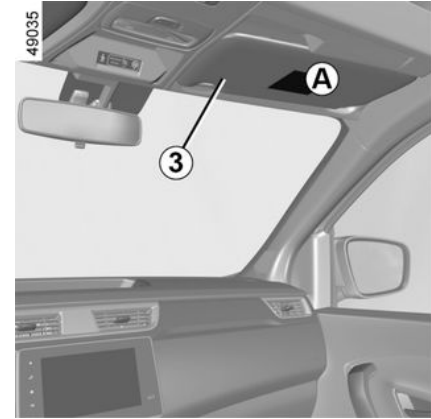

Bu ikaz ışığı, bir çocuk koltuğu yerleştirebileceğinizi göstermek için sürekli yanık kalır.



Yolcu airbag ögesi, yalnızca araç hareketsiz haldeyken ve kontak kapalıyken etkinleştirilmelidir veya devre dışı bırakılmamalıdır. İşlemin kontak açıkken yapılmaya çalışılması hâlinde  ikaz ışığı yanar. airbag ögesini kilitleme konumuna göre sıfırlamak için kontağı kapatınız ve ardından tekrar açınız.

ÇOCUKLARIN GÜVENLİĞİ: ÖN YOLCU KOLTUĞU HAVA YASTIĞININ DEVRE DIŞI BIRAKILMASI, DEVREYE ALINMASI

58034



Torpido üzerindeki işaretler ve yolcu tarafındaki güneşliğin **3** her iki tarafındaki etiketler **A** (yukarıdaki etiket örneğine bakınız) size bu talimatları hatırlatmak için yerleştirilmiştir.

Ön yolcu hava yastığının devreye sokulması

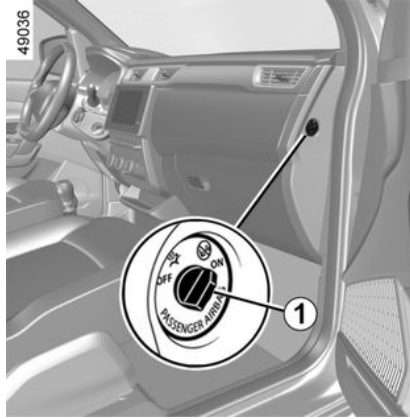

Ön yolcu koltuğuna yerleştirdiğiniz çocuk koltuğunu çıkarır çıkarmaz, darbe hâlinde ön taraftaki yolcunun güvenliğini sağlamak için airbag öğesini tekrar devreye alınız.

airbag öğesini tekrar devreye almak için: araç sabit ve kontak kapalıyken, kilidi **1** itip çevirerek **ON** konumuna getiriniz.

Kontak açıldığında, ikaz ışığının sönük olduğunu **mutlaka** kontrol ediniz **2**



Ön yolcu koltuğu airbag etkinleştirilmiştir.

Çalışma arızaları



Ön yolcu airbag sistemini etkinleştirme/devre dışı bırakma sistemi arızalıysa ön koltuğa yüzü arkaya dönük olarak bir çocuk koltuğu yerleştirmek yasaktır.

Başka bir yolcunun oturtulması da önerilmez.

Vakit geçirmeden Marka Yetkili Servisi'ne başvurunuz;

2

ÇOCUKLARIN GÜVENLİĞİ: ÖN YOLCU KOLTUĞU HAVA YASTIĞININ DEVRE DIŐI BIRAKILMASI, DEVREYE ALINMASI

2



TEHLİKE

Ön yolcu airbag ögesinin açılması sırtı yola dönük bir çocuk koltuğunun konumuyla uyumlu olmadığından, ETKİN bir ön **AIRBAG** tarafından korunan bir koltuğa **ASLA** sırtı yola dönük bir çocuk emniyet sistemi takmayınız. Bu, **ÇOCUĞUN ÖLÜMÜNE** veya **AĞIR YARALANMASINA** yol açabilir.



Yolcu airbag ögesi, yalnızca **araç hareketsiz haldeyken ve kontak kapalıyken**

etkinleştirilmelidir veya devre dışı bırakılmalıdır.

İşlemin kontak açıkken yapılmaya

çalışılması hâlinde  ikaz

işığı yanar.

airbag ögesini kilitleme konumuna göre sıfırlamak için kontağı kapatınız ve ardından tekrar açınız.

SÜRÜŞ POZISYONU

Soldan DİREKSİYONLU SÜRÜCÜ MAHALLİ

2

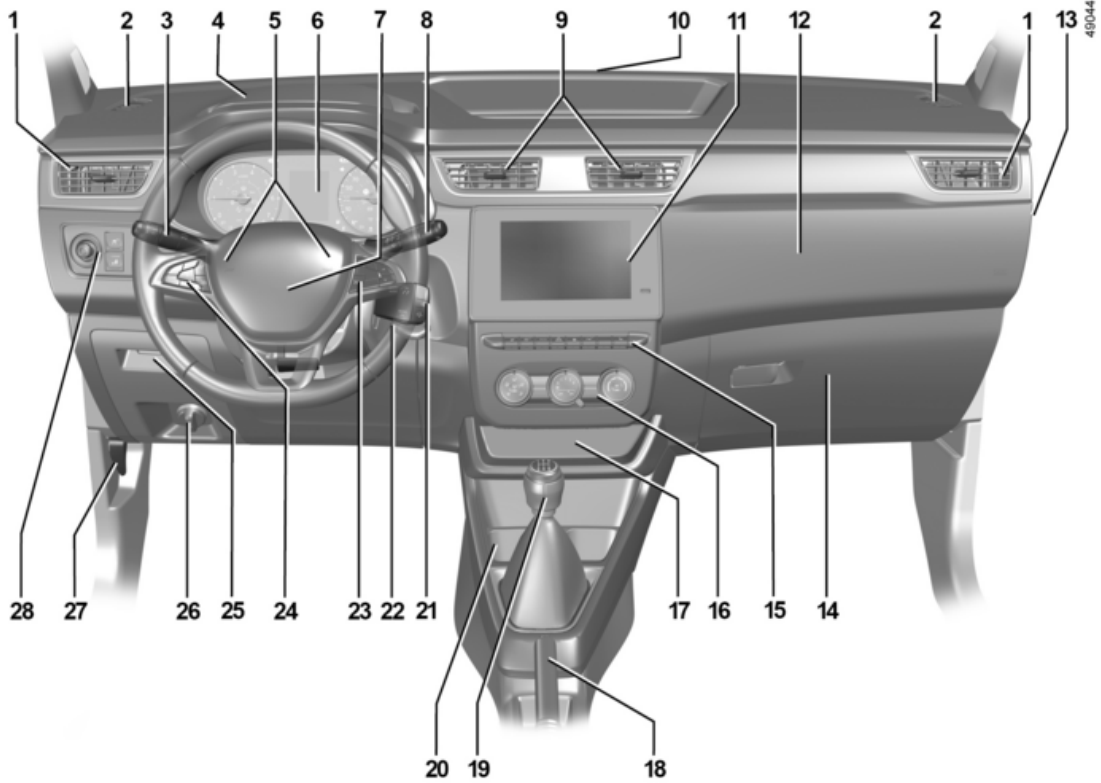

SÜRÜŞ POZİSYONU

Ekipmanların varlığı ARAÇ TİPİNE VE ÜLKEYE BAĞLI OLARAK DEĞİŞİKLİKLER GÖSTEREBİLİR.

1. Yan havalandırma çıkışı.
2. Yan cam buğu giderme.
3. Kumanda kolu:
 - sinyal lambaları,
 - dış lambalar,
 - ön sis farları,
 - arka sis lambası.
4. USB yuvaları ve aksesuar prizi için torpido eşya gözü.
5. Korna.
6. Gösterge tablosu.
7. Sürücü airbag ögesinin yeri.
8. Ön ve arka cam silecek/yıkayıcı kumanda kolu.
9. Orta havalandırma çıkışları
10. Orta cam buğu giderme.
11. Radyo bölmesi, seyir yardımı sistemi veya eşya gözleri.
12. Yolcu airbag veya eşya gözü konumu.
13. Yolcu airbag etkinleştirme/devre dışı bırakma kontaktörü.
14. Yolcu torpido gözü veya eşya gözü.
15. Kumandalar:

- park yardımının etkinleştirilmesi/ devre dışı bırakılması,
- merkezi kapı kilitlemenin etkinleştirilmesi/devre dışı bırakılması,
- dörtlü flaşörlerin etkinleştirilmesi/ devre dışı bırakılması,
- ısıtmalı ön koltuklar,
- ECO modu devreye alma/devre dışı bırakma,
- Stop and Start işlevinin devre dışı bırakılması/etkinleştirilmesi.

16. Kumandalar:

- Isıtma veya klima,
- arka cam ve yan aynalarda buz giderme.

17. Eşya gözleri.

18. El freni.

19. Vites kolu.

20. Küllük veya bardak tutucusu ve çakmak veya aksesuar soketi için yer.

21. Radyo uzaktan kumandası.

22. Kontak mekanizması.

23. Kumandalar:

- yol bilgisayarı ve uyarı sistemi bilgi akışı.
- multimedya sistemi sesli kumandası.

24. Hız regülatörü/hız limitörü kumandaları ve ana buton.

25. Sürücü torpido gözü ve sigorta kutusu.

26. Far ayarı kumandası.

27. Motor kaputu kilidini açma kumandası.

28. Kumandalar:

- dış dikiz aynalarının ayarlanması,
- aderans kontrolünün etkinleştirilmesi/devre dışı bırakılması,
- ESC ögesinin etkinleştirilmesi/devre dışı bırakılması,
- kör nokta uyarı işlevinin etkinleştirilmesi/devre dışı bırakılması.

YOL BILGISAYARI

Genel bilgiler

2

Yol bilgisayarı 1

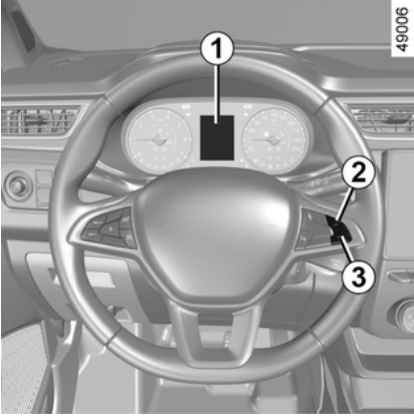

Araca göre, aşağıdaki fonksiyonları ifade eder:

- kilometre;
- yolculuk ayarları;
- bilgi mesajları;

– çalışma arızası mesajları ( ikaz ışığıyla birlikte);

– uyarı mesajları (**STOP** ikaz ışığıyla birlikte).

Bütün bu fonksiyonlar ileriki sayfalarda açıklanmıştır.

Gösterim seçme tuşları 2 veya 3

2 veya **3** düğmesine arka arkaya kısa sürelerle basarak şu bilgilerde gezininiz (ekran görüntüsü, araçtaki ekipmana ve ülkeye göre değişir):

- a) toplam ve günlük kilometre sayacı;
- b) yolculuk ayarları:
 - ortalama yakıt tüketimi;
 - geçerli yakıt tüketimi;
 - depodaki yakıtla gidilebilecek tahmini mesafe;
 - kilometre;
 - ortalama hız;
- c) mevcut hız;
- d) bakıma kadar gidilebilecek mesafe;
- e) lastik basınçlarının sıfırlanması;
- f) yol güncesi, bilgi mesajlarının ve çalışma arızalarının gösterilmesi;
- g) depoda kalan reaktifte katedilebilecek tahmini mesafe;
- h) motor soğutma sıvısı sıcaklığı;
- i) saat ve dış hava sıcaklığı;
- j) genel ayarlar.

Günlük kilometre sayacının sıfırlanması

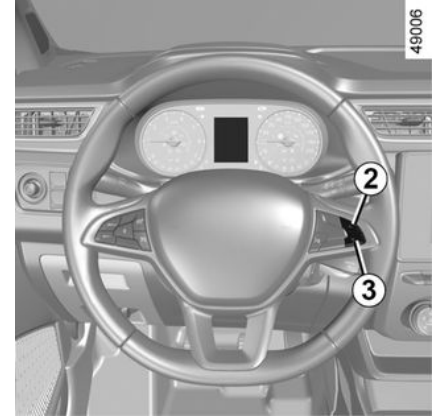

Ekranı "günlük kilometre sayacı" seçiliyken, günlük kilometre sayacı sıfırlanana kadar **2** veya **3** düğmesine basınız.

Seyir parametrelerinin sıfırlanması (Sıfırlama işlemi)

Ekranı seyahat parametrelerinden biri seçiliyken ekran sıfırlanana kadar **2** veya **3** düğmesine basınız.

Bir sıfırlama işleminden sonra gösterge değerlerinin yorumlanması

Ortalama yakıt tüketimi ve ortalama hız değerleri, en son Sıfırlama

YOL BILGISAYARI

düğmesine basılmasından sonra katedilen mesafeye bağılı olarak daha sabit ve belirgin hâle gelir.

Ortalama yakıt tüketimi aşağıdaki durumlarda azalabilir:

- araç hızlanmayı durdurduğunda;
- motor ideal çalışma sıcaklığına ulaştığında (motor soğukken sıfırlama tuşuna basıldıysa);
- Şehir içi trafikten otoyola çıktığınızda.





Yolculuk parametrelerinin otomatik olarak sıfırlanması

Parametrelerden birinin hafızası dolduğunda otomatik olarak sıfırlanır.



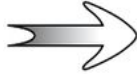

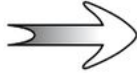

YOL BILGISAYARI





Seyir ayarları



2 Aşağıda tanımlanan bilgilerin gösterilmesi ARACIN EKİPMANINA VE ÜLKEYE BAĞLI OLARAK DEĞİŞİKLİKLER GÖSTEREBİLİR.



Seçim örnekleri	Seçilen gösterimin yorumlanması
<p>101778 km 112.4 km</p>	<p> a) Toplam ve günlük kilometre sayacı.</p>
<p>Ortalama</p> <p> 5.8 L/100</p>	<p> b) Yolculuk ayarları: Ortalama yakıt tüketimi. Değer, son sıfırlama işleminden itibaren en az 400 metre katedildikten sonra gösterilir.</p>
<p>Anlık</p> <p> 7.4 L/100</p>	<p> Mevcut yakıt tüketimi. Araca bağlı olarak, değer 20 km/sa değerine ulaştıktan sonra gösterilir</p>



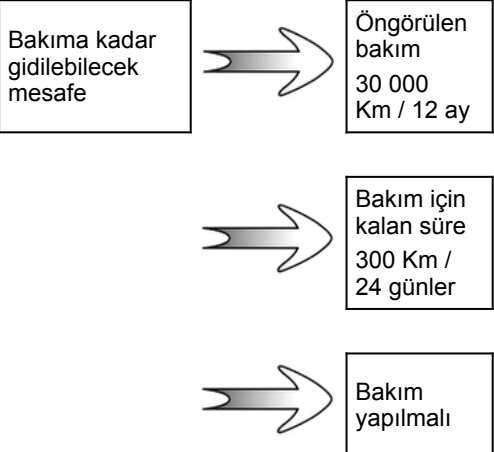



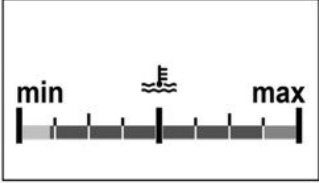

YOL BİLGİSAYARI

Seçim örnekleri	Seçilen gösterimin yorumlanması
<p>Aralık</p>  <p>541 km</p>	 <p>Depodaki yakıtla gidilebilecek tahmini mesafe. 400 metre katettikten sonra göstergede görünen değer</p>
<p>Mesafe</p>  <p>522 km</p>	 <p>Son sıfırlama işleminden itibaren katedilen mesafe.</p>
<p>Ortalama</p>  <p>123.4 km/h</p>	 <p>Son sıfırlama işleminden itibaren ortalama hız. 400 metre katettikten sonra göstergede görünen değer</p>
<p>90 km/sa.</p>	 <p>c) Geçerli hız (araca bağlı olarak).</p>

Seçim örnekleri	Seçilen gösterimin yorumlanması
<p data-bbox="83 166 627 226">Bakıma kadar gidilebilecek mesafe mesajı gösteren yol bilgisayarı</p> <div data-bbox="99 273 610 729"><p data-bbox="105 300 300 406">Bakıma kadar gidilebilecek mesafe</p><p data-bbox="459 273 610 406">Öngörülen bakım 30 000 Km / 12 ay</p> <p data-bbox="314 479 447 549"></p><p data-bbox="459 452 610 583">Bakım için kalan süre 300 Km / 24 günler</p> <p data-bbox="314 636 447 706"></p><p data-bbox="459 624 610 729">Bakım yapılmalı</p></div>	<p data-bbox="645 239 1075 266">d) Bakıma kadar gidilebilecek mesafe.</p> <p data-bbox="645 273 1422 434">Kontak açık ve motor çalışmıyorken ve gösterge "Bakıma kadar gidilebilecek mesafe" şeklinde ayarlanmışken, bakıma kadar gidilebilecek mesafeyi görüntülemek için 2 veya 3 düğmelerinden birine yaklaşık beş saniye boyunca basınız (sonraki bakıma kadar gidilebilecek mesafe veya süre). Bakıma kadar gidilebilecek mesafe veya süre en yakın limit değere geldiğinde aşağıdaki durumlar ortaya çıkar:</p> <ul data-bbox="645 441 1422 524" style="list-style-type: none">– mesafe veya süre 1.500 km'den veya bir aydan az ise: "Öngörülen bakım" mesajı en yakın değer ile birlikte gösterilir (mesafe veya süre);– bakıma kadar gidilebilecek mesafe 0 km veya bakım tarihi gelmişse: <p data-bbox="645 542 1316 598">"Mutlaka bakım yaptırınız" mesajı,  ikaz ışığıyla birlikte görüntülenir.</p> <p data-bbox="645 609 1115 636">Aracın en kısa sürede bakıma ihtiyacı vardır.</p>
<p data-bbox="83 782 1384 838">Sıfırlama: bakıma kadar gidilebilecek mesafeyi sıfırlamak için, bakıma kadar gidilebilecek mesafe gösterimi sabitleninceye kadar 2 veya 3 düğmesini yaklaşık 10 saniye basılı tutunuz.</p> <p data-bbox="83 844 1392 900">Not: yağ değiştirilmeden bakım yapılmışsa sadece bakıma kadar gidilecek mesafeyi sıfırlayınız. Yağ değiştirildiyse, bakıma kadar gidilebilecek mesafeyi de yağ değişimine kadar kalan mesafeyi de sıfırlayın.</p>	

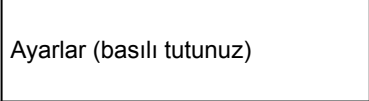
Seçim örnekleri	Seçilen gösterimin yorumlanması
<p data-bbox="77 162 616 229">Bakıma kadar gidilebilecek mesafe mesajı gösteren yol bilgisayarı</p> <div data-bbox="102 273 595 725">  </div>	<p data-bbox="622 162 1430 229">d) Yağ değişiminden önceki pil ömrü</p> <p data-bbox="622 234 1430 456">Kontak açık durumda, motor çalışmıyorken ve ekranda "Bakıma kadar gidilebilecek mesafe" mesajı gösteriliyorken, bakıma kadar gidilebilecek mesafenin görüntülenmesi için 2 veya 3 düğmesine yaklaşık beş saniye basınız, ardından yağ değişimine kadar gidilebilecek mesafeyi görüntülemek için 2 düğmesine basınız (bir sonraki bakıma kadar gidilebilecek mesafe veya süre). Bakıma kadar gidilebilecek mesafe veya süre en yakın limit değere geldiğinde aşağıdaki durumlar ortaya çıkar:</p> <ul data-bbox="622 461 1430 576" style="list-style-type: none"> – bakıma kadar gidilebilecek mesafe veya süre 1.500 km'den veya bir aydan az ise: "Öngörülen bakım" mesajı en yakın değer ile birlikte gösterilir (mesafe veya süre); – bakıma kadar gidilebilecek mesafe 0 km ise veya yağ değişim tarihi gelmişse: "Mutlaka bakım yaptırınız" mesajı,  ikaz ışığıyla birlikte görüntülenir. <p data-bbox="622 655 1430 683">Aracın en kısa sürede yağ değişimine ihtiyacı vardır.</p>
<p data-bbox="77 733 1430 817">Araca göre, yağ değişimine kadar katedilebilecek mesafe sürüş biçimine bağlıdır (sık sık düşük hızla sürüş, kısa mesafeler, uzun süre rölantide çalıştırma, römork çekme...). Bir sonraki yağ değişimine kadar katedilebilecek mesafe, bazı durumlarda katedilen gerçek mesafeden daha hızlı şekilde azalabilir.</p>	
<p data-bbox="77 823 1430 879">Sıfırlama: bakıma kadar gidilebilecek mesafeyi sıfırlamak için, yağ değişimine kadar gidilebilecek mesafe gösterimi sabitleninceye kadar 2 veya 3 düğmesine yaklaşık 10 saniye basılı tutunuz.</p>	
<p data-bbox="77 884 1430 948">Not: yağ değiştirilmeden bakım yapılmışsa sadece bakıma kadar gidilecek mesafeyi sıfırlayınız. Yağ değiştirildiyse, bakıma kadar gidilebilecek mesafeyi de yağ değişimine kadar kalan mesafeyi de sıfırlayın.</p>	

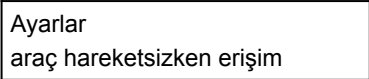
Seçim örnekleri	Seçilen gösterimin yorumlanması
<p data-bbox="148 228 618 320">Lastik basıncını sıfırlayınız, basılı tutunuz</p> 	<p data-bbox="1059 210 1316 262">e) Lastik basınçlarının sıfırlanması.</p> <p data-bbox="1059 269 1135 295">➔ 142.</p>
<p data-bbox="148 412 618 598">Hafızaya alınmış mesaj yok</p> 	<p data-bbox="1059 331 1226 357">f) Yol güncesi.</p> <p data-bbox="1059 365 1381 390">Aşağıdakiler art arda görünür:</p> <ul data-bbox="1059 398 1412 583" style="list-style-type: none">- bilgi mesajları (ESC devre dışı bırakıldı/etkinleştirildi, STOP and START etkinleştirildi vb.);- çalışma arızası mesajları (enjeksiyon sistemini kontrol ediniz, airbag ögesini kontrol ediniz vb.).
<p data-bbox="148 642 618 734">2.400 km'den ÖNCE ADBLUE DOLDURUNUZ</p> 	<p data-bbox="1059 628 1422 679">g) Depoda kalan reaktifle katedilebilecek tahmini mesafe.</p> <p data-bbox="1059 687 1135 713">➔ 120.</p>

Seçim örnekleri	Seçilen gösterimin yorumlanması
	 h) Motor soğutma sıvısı sıcaklığı.
	 i) Saat ve dış hava sıcaklığı.
	 j) Genel ayarlar. Ekran dilini seçmek için 2 veya 3 düğmesine yaklaşık 5 saniye basınız.
	 "Genel ayarlar" menüsüne erişmek için aracı durdurmanız gerektiğini gösterir.

YOL BILGISAYARI

Bilgi mesajları

Bunlar gerek aracın çalıştırılması aşamasında yardımcı olur, gerekse bir sürüş biçimi seçimi veya durumu hakkında bilgi verir. Bilgi mesajları ile ilgili örnekler aşağıda verilmiştir.

Mesaj örneği	Seçilen gösterimin yorumlanması
"Akü şarjı zayıf motoru çalıştırınız"	Aküyü yeniden şarj etmek için aracın çalıştırılması gerektiğini belirtir (örneğin araç uzun süre duruyorken radyo dinlenmesi).
"İşlev testi kontrolde"	Kontak açıkken, araç otomatik kontrolünü gerçekleştirirken görüntülenir.
"Otomatik kapı kilitleme devre dışı bırakıldı"	Otomatik kapı kilitlemenin seyir hâlindeyken devre dışı olduğunu gösterir → 31.
"Yağ seviyesini tamamlayınız"	Yağ seviyesinin tamamlanması gerektiğini gösterir → 202.

Çalışma arızaları mesajları

Bunlar, mümkün olan en kısa sürede yetkili servise çok dikkatli bir şekilde sürmeniz gerektiği anlamına gelen bir



ikaz ışığıyla birlikte görünür. Bu uyarının dikkate alınmaması, aracın hasar görmesine yol açabilir.

Gösterim seçme tuşuna basıldığında veya birkaç saniye sonra kendiliğinden kaybolur ve yol güncesine kaydedilir.



ikaz ışığı yanık kalır. Çalışma arızası mesajları ile ilgili örnekler aşağıda verilmiştir.

Mesaj örneği	Seçilen gösterimin yorumlanması
"Yakıt filtresini temizleyiniz"	Motorin filtresinde su bulunduğunu belirtir, vakit geçirmeden Marka Yetkili Servisi'ne başvurunuz.
"Aracı kontrol ediniz"	Pedal kaptörlerinden birinin, akü kumanda sisteminin veya yağ seviyesi kaptörünün arızasını gösterir.
"Hava yastığını kontrol ediniz"	Emniyet kemerlerini tamamlayıcı sistemlerin arızasını gösterir. Kaza olması durumunda, devreye girmeme riski taşır.
"Egzoz emisyonunu kontrol ediniz"	– Aracın partikül filtresi sisteminde arıza olduğunu gösterir. –  → 120 ikaz ışığı ile birlikte görüntülendiğinde, emisyon azaltma sisteminde bir arıza olduğunu gösterir.
"SOS çağrısını kontrol ediniz"	Acil çağrı sisteminde bir arıza olduğunu gösterir.

Uyarı mesajları

2

Bu uyarı, **STOP** ikaz ışığı ile birlikte belirir ve güvenliğinizi için trafik kurallarına uygun olarak derhal durulmasını zorunlu kılar. Motoru durdurunuz ve yeniden çalıştırmayınız. Marka Yetkili Servisi'ne danışınız.

Aşağıda uyarı mesajlarıyla ilgili örnekler verilmektedir. **Not:** Mesajlar, göstergede tek başına ya da art arda (görüntülenecek birçok mesaj varsa) belirir, mesajlarla birlikte bir ikaz ışığı ve/veya bir bip sesi de olabilir.

Mesaj örneği	Seçilen gösterimin yorumlanması
"Motor arızası riski"	Enjeksiyon, araç motorunun aşırı ısınma arızasını veya motor seviyesinde ciddi bir sorunu gösterir.
"Direksiyon arızası"	Aracın direksiyonunda sorun olduğunu belirtir.
"Fren sistemi arızası"	Frenin sisteminde bir arıza olduğunu gösterir. Otomatik park frenini elle çekiniz ve takoz ile aracın durduğundan emin olunuz.
"Lastik patlaması"	En az bir lastiğin patlamış veya aşırı derecede inmiş olduğunu gösterir.
"TEHLİKE elektrik arızası"	Aracın akü şarj devresinde (alternatör...) bir sorun olduğunu belirtir.

YOL BILGISAYARI

Ekranlar ve göstergeler

Yakıt seviye göstergesi 1 veya 4



Yanan seviye belirten kare sembollerin sayısı yakıt seviyesini gösterir.

Yakıt seviyesi minimuma geldiğinde

 gösterge tablosundaki ikaz ışığı yanar ve bip sesi duyulur. Hemen depoyu doldurunuz.

Yol bilgisayarı A veya B



→ 86

Hız göstergeleri 2 ve araca bağlı olarak 3

(km/h veya mil/h)

Hız göstergesi 2 veya 3'e göre hızınızı kontrol ediniz. Hız göstergeleri arasında bir fark olması durumunda, onaylı hız göstergesine 2 bakınız ve Yetkili Servis'e danışınız.

Devir göstergesi 5 (dev/dk. × 1000)

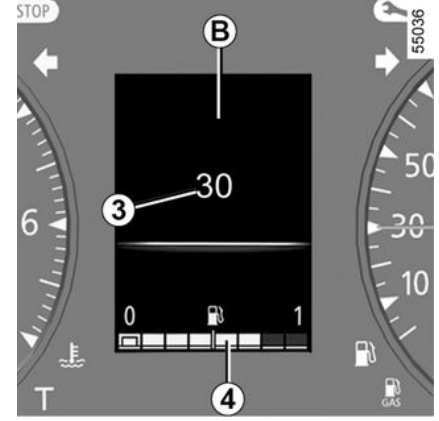

49042

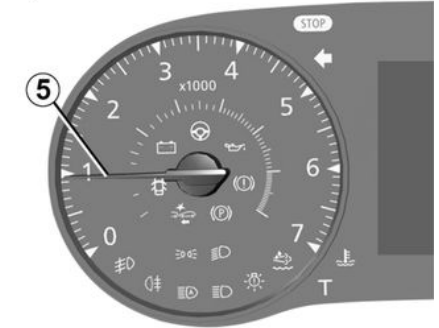

2

YOL BILGISAYARI

Saat ve dış hava sıcaklığı

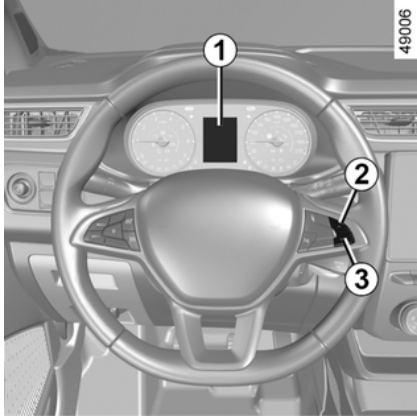

Multimedya ekranı bulunmayan araçlar

Saati ayarlamak için **1** ekranına erişmek istiyorsanız **2** veya **3** butonuna birkaç saniye basılı tutunuz.

Saat değeri yanıp söner. Ayar modundayken saati ayarlamak için **2** veya **3** butonuna basınız.

Birkaç dakika bekleyiniz, dakikalar yanıp söner: ayarlarını yapmak için **2** veya **3** butonuna tekrarlı basınız.

Ayarlama tamamlandıktan sonra, ekranı değiştirmek için birkaç saniye bekleyiniz.



Multimedya ekranı bulunan araçlar **A**

Saat ve dış hava sıcaklığı multimedya ekranında **A** görüntülenir.

Multimedya talimatlarına bakınız.



Araca göre, elektrik beslemesinin kesilmesi (akünün sökülmesi, besleme kablosunun kopması vb.) durumunda, sistem GPS bilgilerini almaya başladıktan birkaç dakika sonra saat otomatik olarak yeniden ayarlanır.

Dış sıcaklık göstergesi

Özellik:

Dış sıcaklık -3°C ile $+3^{\circ}\text{C}$ arasında ise $^{\circ}\text{C}$ karakterleri yanıp söner (buz oluşumu tehlikesini gösterir).



Dış sıcaklık göstergesi

Buzlanmanın oluşumu iklim koşullarına maruz kalma derecesine, yerel neme ve hava sıcaklığına bağlı olduğundan sadece dış sıcaklık değeri buzlanmanın saptanması için yeterli değildir.

İKAZ IŞIKLARI

Aşağıda tanımlanan bilgilerin gösterilmesi ARACIN EKİPMANINA VE ÜLKEYE BAĞLI OLARAK DEĞİŞİKLİKLER GÖSTEREBİLİR.

Gösterge tablosu A



Görsel veya sesli bir uyarının olmaması, gösterge tablosunun arızalı olduğunu gösterir.

Derhal durmak gerekir (trafik durumu dikkate alınmalıdır). Aracınızın doğru şekilde durduğundan emin olunuz ve bir yetkili Servise başvurunuz.



ikaz ışığının

yandığını görmeniz **dikkatli**

bir şekilde en kısa süre içinde

Marka Yetkili Servisi'ne

götmenizi gerektirir. Bu uyarının dikkate alınmaması, aracın hasar görmesine yol açabilir.



Güvenliğiniz için,

STOP

ikaz ışığı trafik kurallarına uygun olarak derhal durulmasını zorunlu kılar. Motoru durdurun ve yeniden çalıştırmayın. Yetkili Servis'e danışınız.



Park lambaları ikaz ışığı



Uzun farlar ikaz ışığı



Kısa farlar ikaz ışığı



Ön sis farları ikaz ışığı



Arka sis lambası ikaz ışığı



Sol sinyal lambası ikaz ışığı



Sağ sinyal lambaları ikaz ışığı



Hava kirliliğini önleyici sistem kontrolü ikaz ışığı

Bu donanımına sahip araçlarda bu ışık, motor çalıştırıldığında ve araca bağlı olarak, motor beklemeye alınma

İKAZ IŞIKLARI

aşamasındayken → 0 kontak kapatıldığında yanar sonra söner.

– Sürekli yanmaya devam ederse en kısa sürede bir yetkili servise başvurunuz;
– Yanıp sönerse, motor devrini yanıp sönmeye kesilene dek düşürünüz. Vakit geçirmeden bir Marka Yetkili Servisi'ne başvurunuz → 137.



Değişken takviyeli direksiyon ikaz ışığı

Kontakt açıldığında veya motor çalıştırıldığında ışık yanar ve birkaç saniye sonra söner.

Sürüş esnasında **STOP** ikaz ışığıyla birlikte yanarsa bu, sistemde bir arıza olduğunu gösterir.

Yetkili Servis'e danışınız.



Partikül filtresi sistemi ikaz ışığı → 133 → 131.



Fren devresinde arıza ikaz ışığı

Kontakt açıldığında veya motor çalıştırıldığında ışık yanar ve birkaç saniye sonra söner.

Fren yapıldığında **STOP** ikaz ışığıyla birlikte yanar ve aynı zamanda

bir bip sesi duyulursa, bu, fren hidroliği seviyesinin düştüğünü ya da fren sisteminde bir arıza olduğunu gösterir. Aracınızı güvenli bir yerde durdurun ve bir Marka Yetkili Servisi'ni arayın.

STOP Zorunlu duruş ikazı

Kontakt açıldığında veya motor çalıştırıldığında yanar ve motor çalışmaz söner. Diğer ikaz ışıkları ve/veya mesajlarla birlikte yanar ve aynı anda bir bip sesi duyulur.

Güvenliğiniz için trafik kurallarına uygun olarak derhal durmanızı zorunlu kılar. Motoru durdurun ve yeniden çalıştırmayın.

Yetkili Servis'e danışınız.



Motor yağının değiştirme ikaz ışığı

Kontakt açıldığında yanar ve motor çalışmaya başladığında söner. Diğer ikaz ışıkları ve/veya mesajlarla birlikte gösterge tablosunda yanar.

Dikkatli bir şekilde sürmeye devam ederek en kısa süre içinde Marka Yetkili Servisine gitmeniz gerektiği anlamına gelir. Bu uyarının dikkate alınmaması, aracın hasar görmesine yol açabilir.



Soğutma sıvısı sıcaklığı ikaz ışığı

Kontağı açtığınızda veya motoru çalıştırdığınızda bu ışık mavi yanar. Kırmızı yanması halinde durunuz ve motoru bir veya iki dakika rölantide çalıştırınız.

Sıcaklık düşmelidir ve ikaz ışığı sönmeli veya tekrar mavi olmalıdır. Aksi halde motoru durdurunuz. Soğutma sıvısını kontrol etmeden önce motoru soğumaya bırakınız. Yetkili Servis'e danışınız.



Yağ basıncı ikaz ışığı

Kontakt açıldığında veya motor çalıştırıldığında ışık yanar ve birkaç saniye sonra söner.

Seyir halindeyken **STOP** ikaz ışığıyla birlikte yanar ve aynı zamanda sinyal sesi duyulursa, mutlaka aracı durdurunuz ve kontağı kapatınız.

Yağ seviyesini kontrol ediniz → 202. Seviye normale ikaz ışığı başka bir şeyle ilgilidir.

Yetkili Servis'e danışınız.



Ön ısıtma ikaz ışığı (dizel model)

Kontakt açıkken, yanar. Bu, ön ısıtma bujilerinin çalışmakta olduğunu gösterir. Ön ısıtma tamamlandığında söner. Motor çalıştırılabilir.

İKAZ IŞIKLARI



Şunun için ikaz ışığı Airbag

Kontak açıldığında veya motor çalıştırıldığında ışık yanar ve birkaç saniye sonra söner.

Kontağın açılmasıyla yanmazsa veya motor çalışırken yanarsa bu durum, sistemdeki bir arızayı bildirir.

Vakit geçirmeden Marka Yetkili Servisi'ne başvurunuz;



Yakıt minimum seviyesi ikazı

Kontağın veya motorun çalıştırılmasıyla turuncu renkte yanar ve araca göre bir kaç saniye sonra söner veya beyaz renkte görüntülenir. Sürüş esnasında bir sesli sinyalle birlikte turuncu yanarsa, en kısa sürede seviyeyi tamamlayınız. Yaklaşık 50 km'lik yakıt kaldı.



ABS fren sistemi ikaz ışığı

Kontak açıldığında veya motor çalıştırıldığında ışık yanar ve birkaç saniye sonra söner.

Araç seyir halindeyken yanması, ABS sisteminde bir arıza olduğuna işaret eder.

ABS olmadığında, fren sistemi normal olacaktır. En kısa sürede Marka Yetkili Servisi'ne başvurunuz.



Egzoz gazı azaltma sisteminde reaktif seviyesi ve arızalar için ikaz lambası → 120.



Vites değiştirme göstergesi

Bu ışık, araca göre bir üst (ok yukarı doğru) veya bir alt vitese (ok aşağı doğru) geçmenizi önermek için yanar → 138.



Akümülatör şarj ikaz ışığı

Kontak açıldığında veya motor çalıştırıldığında ışık yanar ve birkaç saniye sonra söner.

Seyir halindeyken **STOP** ikaz ışığıyla birlikte yanar ve aynı zamanda bir sinyal sesi duyulursa, bu elektrik devresinde aşırı şarj ya da düşük şarj olduğunu gösterir.

Aracınızı güvenli bir yerde durdurun ve bir Marka Yetkili Servisi'ni arayın.



ESP (ESC) ve antipatinaj sistemi ikaz ışığı

Kontak açıldığında yanar ve birkaç saniye içinde söner.

→ 145 ikaz ışığı birkaç nedenden dolayı belirebilir.



Dinamik sürüş kontrolü (ESC) ve antipatinaj sistemi → 145 kullanılamıyor ikaz ışığı.



Kapı açık ikaz ışığı.

→ 25.



Mod ikaz ışığı ECO

Bu, ECO modu etkinleştirildiğinde yanar → 138.



Park freni çekili ikaz ışığı

→ 135.



Lastik havası düşük ikaz ışığı

Kontak açıldığında veya motor çalıştırıldığında bu ışık yanar, ardından birkaç saniye sonra kaybolur → 142.



Hız regülatörü ikaz ışıkları → 159.



Hız limitörü ikaz ışığı → 156.



Aşırı hız ikaz ışığı

Araca ve ülkeye bağlı olarak yanar ve bir bip sesi duyulur. Bu bip sesi araç 75 km/sa hızı aştığı anda duyulur. Araç 120 km/sa. üzerinde bir hızla gitmeye devam ettiği sürece bu ikaz ışığı yanık kalır.

İKAZ IŞIKLARI

2  Motorun beklemeye alınması
ikaz ışığı → 0.

 Motorun rölantiye alınmasının mümkün olmadığını gösteren ikaz ışığı
→ 0.

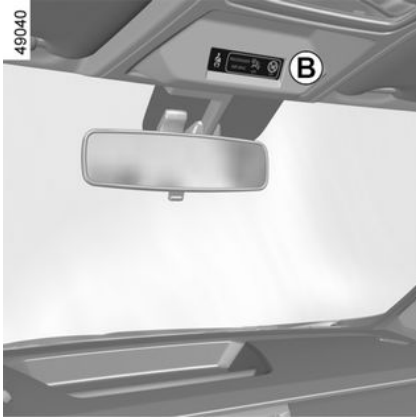

Ekran *B* üzerinde

 Yolcu Airbag ON → 57.

 Yolcu Airbag OFF → 57.

 Emniyet kemeri takılı değil
ikaz ışığı → 44.

DIREKSİYON

DİREKSİYON SİMİDİ

Direksiyon yükseklik ayarı

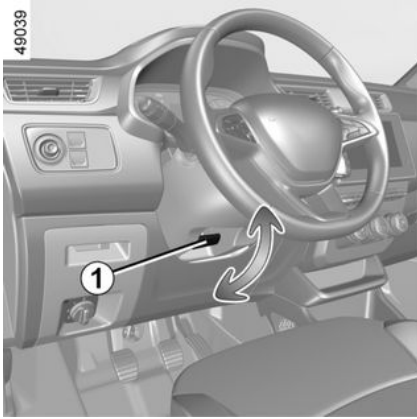

Araca göre, direksiyon simidi konumunun yüksekliği ayarlanabilir.

Mandalı **1** indiriniz ve direksiyon simidini istediğiniz konuma ayarlayınız.

Ardından, direksiyon simidini sabitlemek için kolu sonuna kadar ve direnç noktasının ötesine geçecek şekilde kaldırınız.

Direksiyon simidinin düzgün şekilde kilitlendiğinden emin olunuz.



Güvenlik nedeniyle bu ayarları araç duruyorken yapın.

Takviyeli direksiyon

Asla şarjı az olan bir akü ile yolculuk yapmayınız.

Değişken takviyeli direksiyon

Değişken takviyeli direksiyonda araç hızına göre takviye derecesini ayarlayan elektronik kumanda sistemi bulunur.

Direksiyon park etme manevrası sırasında daha yumuşaktır (daha fazla konfor için) ve hız arttıkça direksiyon sertleşir (yüksek hızda daha iyi bir güvenlik sağlamak için).

Stop and Start özelliği

Motor beklemeye alınmış durumdaysa, takviyeli direksiyon sistemi çalışmaz. Bu durumda, motor yeniden çalıştırıldığında veya hız yaklaşık 1 km/sa. değerinin (rampa, eğim vs.) üzerine çıktığında eski konumuna gelir.



Araç duruyorken, direksiyonu tam sağ veya tam sol konumunda sonuna kadar çevrilmiş durumda bırakmayınız.



Motor çalışmıyorken veya sistem arızası durumunda, direksiyonu çevirmek hala mümkündür. Sağlanması gereken güç artacaktır.



Araç aküsünün araçla bağlantısının kesilmesi sırasında asla direksiyonu çevirmeyiniz.



Yokuş aşağı seyahat ederken asla kontağı kapatmayın ve normal sürüşte de bunu yapmaktan kaçınınız (takviyeli direksiyon ve fren takviyesi çalışmaz).

ARKA GÖRÜNTÜ

Dikiz aynaları

İç dikiz aynası



İç dikiz aynasının yönü ayarlanabilir.



Güvenlik nedeniyle bu ayarları araç duruyorken yapınız.

Mandalı 1 dikiz aynası

Gece yolculuğu sırasında arkadan gelen aracın farlarından gözlerinizin kamaşmaması için dikiz aynasının arkasındaki mandalı 1 yatırınız.

Mandalsız 1 dikiz aynası

104 - Otomobilinizle tanışınız

Arkanızdan farları yanan bir araç geldiğinde dikiz aynalarının camı kendiliğinden koyulaşır.

Sabit dış dikiz aynaları



Ayarlamak için aynaya 2 basınız.



Dikiz aynasından görülen nesnelere gerçekte göründüklerinden daha yakındır.

Güvenliğiniz açısından, herhangi bir manevradan önce mesafeyi doğru hesaplamak için bunu dikkate alınız.

Elektrik ayarlı dış dikiz aynaları:



Kontakt açıkken, butonu 3 kullanınız:

- sol dikiz aynasını ayarlamak için **A** konumu;
- sağ dikiz aynasını ayarlamak için **B** konumu;

0 hareketsiz olduğu konumdur.

Isıtmalı dikiz aynaları

(araca bağlı olarak)

Motor çalışırken ayna buz giderme, arka cam buz giderme ile birlikte çalışır
➔ 179.

ARKA GÖRÜNTÜ

Geniş açılı dikiz aynası 5

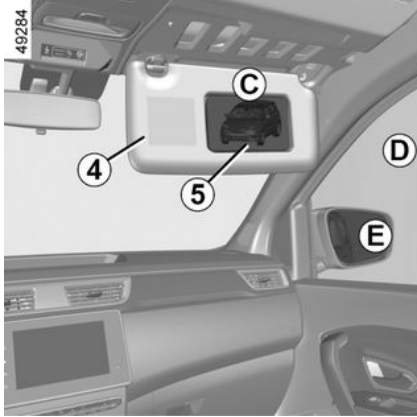

(araca göre)

Güneşliği **4** manevralarda, yan görüşü arttırmak için özel olarak ayna görüşünü sağlamak için indiriniz.

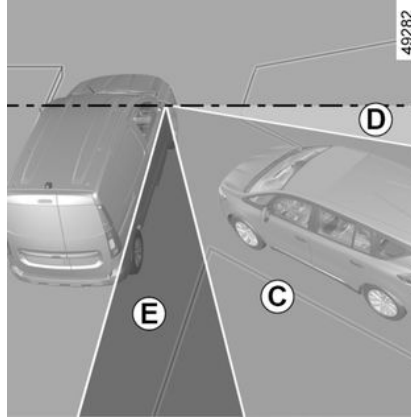

Sürücü tarafından görülen çeşitli bölgeler şunlardır:

- **C** geniş açılı dikiz aynasında;
- **D** yolcu camı ile;
- **E** dış dikiz aynasında.

AYDINLATMA VE SINYALLER

Dış aydınlatma ve sinyaller

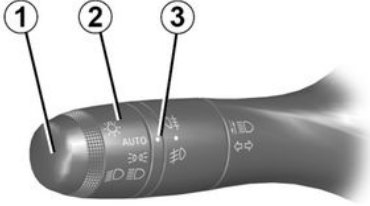

yan sinyaller

 Halkayı **2** sembol, işaretin **3** karşısında kalacak şekilde döndürünüz.

Bu ikaz ışığı gösterge tablosunda yanar.



Soldan direksiyonlu bir araçla yolun sol tarafından gidiliyorsa (ya da tam tersi), farlarınızı kaldığınız süre boyunca ayarlamalısınız → **108**.

Gündüz farları yanma fonksiyonu

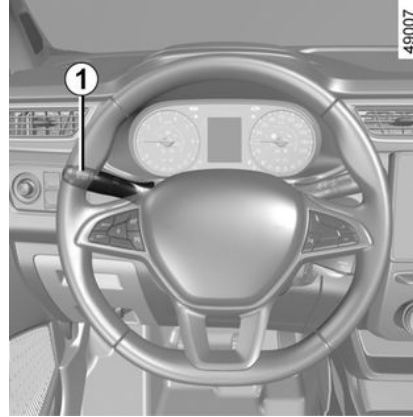

(sadece ön farlar)

Araçta bulunuyorsa, gündüz farları motor çalıştırıldığında kumanda kolunda **1** hiçbir eylem olmadan otomatik olarak yanar ve motor kapatıldığında söner.

Özellik: Gündüz farı, gösterge çalışırken otomatik olarak söner.



Gece yola çıkmadan önce elektrik donanımının düzgün çalıştığını kontrol ediniz ve farlarınızı ayarlayınız (normal yük şartlarında yola çıkmıyorsanız) → **108**. Genel önlem olarak, far ve lambaların camlarının temiz (kirlilik, çamur, kar, eşya taşıma,...) olmasını sağlayınız.

Kısa farlar



Manüel çalışma

Halkayı **2** sembol, işaretin **3** karşısında kalacak şekilde döndürünüz. Bu ikaz ışığı gösterge tablosunda yanar.

Otomatik çalışma

(araca göre)

Döner kumandayı **2**, **AUTO** sembolü **3** işaretinin karşısına gelene kadar çeviriniz: motor çalışırken, araç dışındaki aydınlığa bağlı olarak, kol **1** hareket ettirilmemiş olmasına rağmen kısa farlar otomatik olarak yanar ya da söner.

AYDINLATMA VE SINYALLER

Kısa farların söndürülmesi için:

– Halkayı **2** konumuna döndürünüz



veya

– araca bağlı olarak, 0 konumuna döndürünüz;

Gösterge tablosundaki  ikaz ışığı sönüyor.

Söndürme

Motor durdurulduğunda sürücü kapısının açılması veya aracın kilitlemesiyle farlar otomatik olarak söner. Bu durumda, motoru çalıştırdığınızda, kumanda kolu **1** üzerinde bir işlem gerekmeden, dış mekan ışığına göre farlar halkasının **2** konumuna göre yeniden yanar.

Uzun farlar



Motor çalışırken ve kısa farlar yanıyorken **1** kumanda kolunu itiniz. Bu ikaz ışığı gösterge tablosunda yanar.

Kısa far konumuna geçmek için kumanda kolunu **1** tekrar kendinize doğru çekiniz.

Far açık ikazı

Motor durdurulduktan sonra farların açık kalması halinde, farların açık unutulduğunu bildiren sesli ikaz sürücüyü kapısı açıldığı anda devreye girer (akünün boşalmasını önlemek için).

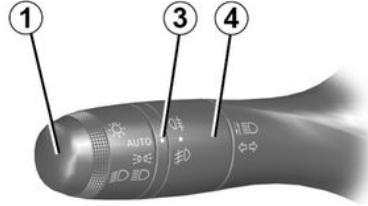

Ön sis farları

 Kumanda kolunun **1** orta halkasını **4** sembol, işaretin **3** karşısına gelene kadar döndürünüz, sonra serbest bırakınız.

Ön sis farlarının yanması, dış aydınlatmada seçilen konuma bağlıdır ve yanması durumunda gösterge tablosunda bir ikaz ışığı yanar.

Arka sis lambası



Kumanda kolunun orta halkasını **4** sembol, işaretin **3** karşısına gelene kadar döndürünüz, sonra serbest bırakınız.

Araca göre, kumanda kolu başlangıç konumuna gelir veya aynı pozisyona gelir.

Ön sis farlarının yanması, dış aydınlatmada seçilen konuma bağlıdır ve yanması durumunda gösterge tablosunda bir ikaz ışığı yanar.

Diğer sürücüleri rahatsız etmemek için, gerekmediği sürece bu işlevi kullanmamaya özen gösteriniz.



Sisli, karlı havalarda veya tavanı aşan nesnelere taşındığında, farların otomatik olarak yanması düzenli değildir.

Sis farları sürücü tarafından kontrol edilir: gösterge tablosundaki sinyal lambaları, farların açık (sinyal lambası açık) veya kapalı (sinyal lambası kapalı) olduğunu size bildirir.

AYDINLATMA VE SINYALLER

Söndürme

Söndürmek istediğiniz sis lambasına ait sembolle, **3** işareti aynı hizaya getirmek için orta halkayı **4** yeniden çeviriniz. İlgili ikaz ışığı gösterge tablosunda söner;

Dış aydınlatmanın söndürülmesi, ön sis farlarının ve arka sis lambalarının sönmemesine neden olur.

"Park sonrası yol aydınlatma" işlevi

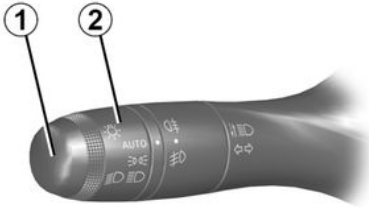

49028

(araca göre)

Bu fonksiyon, kısa farların geçici bir süre için yanmasını sağlar (bir kapının açılması sırasında yanar...).

Motor durdurulmuş ve ışıklar kapatılmış durumdayken, 2 halkası

AUTO konumundayken kumanda kolunu **1** kendinize doğru çekiniz: Park lambaları ve kısa farlar, gösterge

tablosundaki  ve  ikaz ışıkları ile birlikte yaklaşık 30 saniye boyunca yanar.

Bu süreyi uzatmak için kolu dört kere çekebilirsiniz (toplam sınırlı zamanlama iki dakika).

Bunu doğrulayacak şekilde gösterge tablosunda "Park sonrası yol aydınlatma: ___" mesajı ve kalan süre görüntülenir. Ardından aracınızı kilitleyebilirsiniz.

Işıklar otomatik olarak sönmeye başlameden önce söndürmek için **2** halkasını herhangi bir konuma getirip ardından **AUTO** konumuna geri alınız.

Farların ayarlanması



Kumanda **A** araç yüküne göre farların yükseklik ayarının yapılmasını sağlar. Farları indirmek için kumandayı **A** saat yönünün tersinde ve kaldırmak için saat yönünde çeviriniz.

 Soldan direksiyonlu bir araçla sol taraftan gidiliyorsa (ya da tam tersi), aracın kullanılmadığı bir zaman diliminde farlar bir Marka Yetkili Servisi'ne mutlaka ayarlatılmalıdır.

AYDINLATMA VE SINYALLER

Ayar konumu örnekleri tablosu

	Yük durumuna göre A kumandasının ayar konumlarına ilişkin örnekler
Tek başına veya önde bir yolcuyla birlikte sürücü	0
Önde bir yolcuyla birlikte sürücü ve arkada bir yolcu	1
Önde bir yolcu ve arkada iki yolcuyla birlikte sürücü	2
Önde bir yolcuyla birlikte sürücü ve arkada iki veya üç yolcu	3
Önde bir yolcu ile sürücü, arkada üç yolcuyla birlikte yüklü bagaj	3

Aşağıdaki tabloda bazı örnekler verilmektedir. Her durumda, yolun görünebilmesi ve diğer sürücülerin gözlerinin kamaşmaması için **A** kumandasını aracın yüküne göre ayarlayınız.

SESLİ VE İŞIKLI İKAZLAR

Korna

2

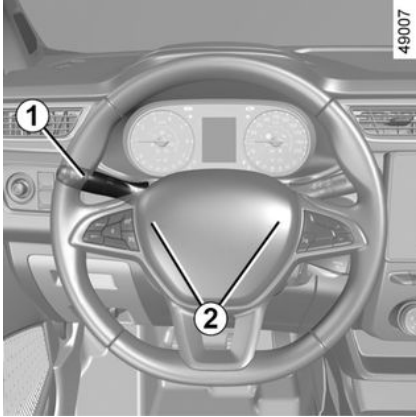

Kornayı etkinleştirmek için **2** konumlarından birine basınız.

İşıklı ikaz (selektör yapma)

Farları yakıp söndürmek için kolu **1** kendinize doğru çekip bırakınız.



Dörtlü flaşör

 Düğmeye **3** basınız.

Bu düğme, dört sinyal lambasını ve yan sinyal lambalarını aynı anda etkinleştirir.

Yalnızca durmanın yasak veya beklenmedik olduğu bir alanda durmanız gerektiğinde ya da özel koşullar altında sürmek zorunda kaldığınızda, diğer araçların sürücülerini uyarmak üzere acil durumlarda kullanılmalıdır.

Sinyal lambaları

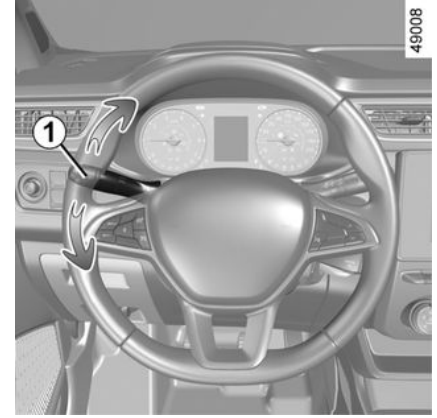

Kolu **1** direksiyon simidi düzleminde ve direksiyonu çevirmek istediğiniz yöne doğru hareket ettiriniz.

Dokunmalı mod

Kolu **1** hafifçe direnç noktasını geçmeyecek şekilde yukarıya veya aşağıya doğru çekip ardından bırakınız: Kumanda kolu orijinal konumuna döner ve ilgili sinyal lambası üç kez yanıp söner.

CAM SILECEĞİ

Cam sileceği, cam yıkayıcısı

Fasıllı cam silecekleri bulunan araç

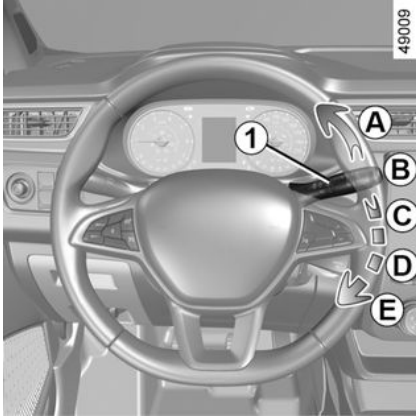

A. cam sileceklerinin bir tur gidip gelmesi

Kısa bir dokunma, cam sileceklerinin bir tur gidip gelmesini sağlar.

B. durduruluyor

C. aralıklı silme

İki silme arasında silecekler birkaç saniye süresince durur. Araca göre, halkayı 2 çevirerek silmeler arasındaki zaman aralığını değiştirebilirsiniz.

D. yavaş sürekli silme

E. hızlı sürekli silme

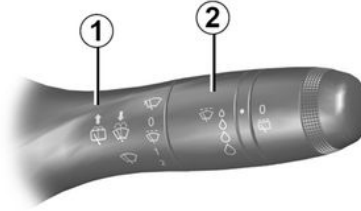

Özel nitelik

Sürüş sırasında, aracın her duruşu silme hızını yavaşlatır. Hızlı sürekli silme şekline yavaş sürekli silme şekline geçer. Araç hareket ettiği anda silme işlemi başlangıçta seçilmiş hıza döner.

Kumanda kolu 1 üzerindeki herhangi bir işlem otomatik işlevi devre dışı bırakır ve iptal eder.

Yağmur kaptörlü ön cam sileceklili araç

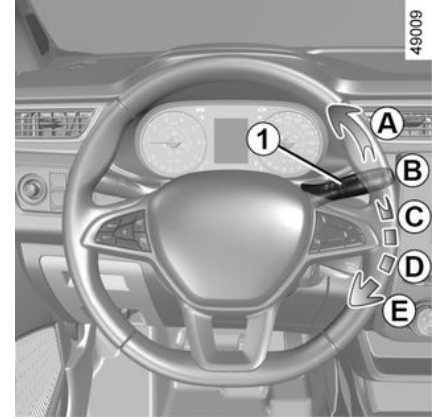

Yağmur sensörü ön camda, iç dikiz aynasının önünde yer alır.

A. cam sileceklerinin bir tur gidip gelmesi

Kısa bir dokunma, cam sileceklerinin bir tur gidip gelmesini sağlar.

B. durduruluyor

CAM SILECEĞİ

2

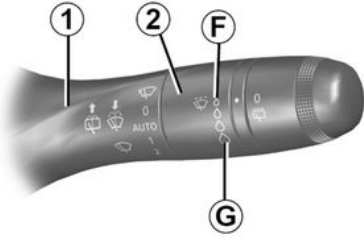

C. otomatik cam silme fonksiyonu

Bu konum seçilince, sistem ön cama su geldiğini algılar ve uygun silme hızıyla silme işlemini başlatır. Halkayı **2** döndürerek devreye alma eşliğini ve iki silme arasındaki süreyi değiştirmek mümkündür:

- **F**: minimum hassasiyet;
- **G**: maksimum hassasiyet.

Hassasiyet arttıkça, silecekler daha hızlı tepki verir ve silme frekansı artar. Otomatik cam silme devreye alınırken veya hassasiyet artırılırken bir gidiş geliş gerçekleşir.

Not:

- Yağmur sensörünün sadece bir yardım fonksiyonu vardır. Görüş

azaldığında, sürücü cam sileceğini manuel olarak etkinleştirmelidir. Sis olduğunda veya kar yağdığında, otomatik silme işlemi düzenli değildir ve sürücünün kontrolindedir;

- Negatif sıcaklık durumunda, otomatik cam silme araç çalıştırıldığında etkinleşmez. Araç bir hız eşliğini (yaklaşık 8 km/h) aştığında otomatik olarak etkinleştirilir;
- otomatik cam silmeyi kuru havalarda etkinleştirmeyin;
- otomatik cam silmeyi etkinleştirmeden önce ön camın buzunu tamamen çözün;
- araç otomatik yıkamadan geçerken otomatik cam silmeyi devre dışı bırakmak için kumanda kolunu **1 B** konumuna ayarlayınız.

Çalışma arızaları

Otomatik cam silmenin devre dışı kalması durumunda, cam sileceği fasıllı olarak çalışır. Yetkili Servis'e danışınız.

Yağmur kaptörünün çalışması şu koşullarda kesintiye uğrayabilir:

- hasarlı cam silecekleri: Silecek fırçalarının biri tarafından kaptörün algılama bölgesinde bırakılan bir miktar su veya iz, otomatik sileceğin yanıt süresini veya silme sıklığını artırabilir;
- Ön cam sensörü yakınlarında bir parçacık veya çatlak varsa veya ön

cam toz, kirlilik, böcekler, buzlanma, temizlik maddeleri veya hidrofobik ürünler tarafından kirletilmişse. Bu durumda ön cam sileceği daha az duyarlı olabilir, hatta hiç tepki veremeyebilir.

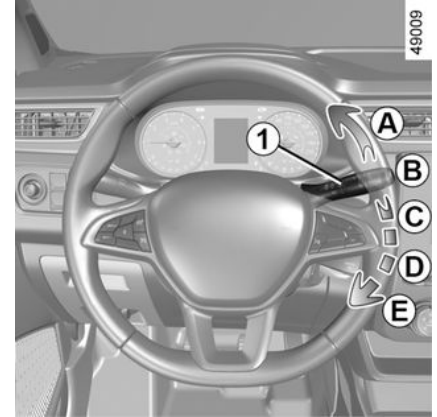

D. yavaş sürekli silme

E. hızlı sürekli silme

Özel nitelik

Sürüş sırasında, aracın her duruşu silme hızını yavaşlatır. Hızlı sürekli silme şekline geçiş yavaş sürekli silme şekline geçer. Araç hareket ettiği anda silme işlemi başlangıçta seçilmiş hıza döner.

Kumanda kolu **1** üzerindeki herhangi bir işlem otomatik işlevi devre dışı bırakır ve iptal eder.

CAM SILECEĞİ

Önlemler

- Buzlanma durumunda, cam sileceği ilk olarak çalıştırılmadan önce, sileceklerin yapışmadığından emin olun. Silecekler buz tarafından bloke edilmişken çalıştırılırsa, sileceklerin yanı sıra silecek motorunun da hasar görme riski oluşur.
- Kuru bir cam üzerinde cam sileceklerini çalıştırmayınız. Aksi takdirde fırçalar vaktinden evvel aşınabilir veya hasar görebilir.

Ön cam silme özel konumu (servis konumu)

Bu konum, silecekleri ön camdan ayırabilmek amacıyla kaldırma imkanı sunar.

Şunlar için yararlı olabilir:

- fırçaları temizlemek;
- kışın fırçaları ön camdan ayırmak;
- fırçaları değiştiriniz → 244.

Kontak kapalıyken, kolun **1** konumunu **E** (hızlı silme hızı fonksiyonu) olarak ayarlayınız. Fırçalar kaputtan hafif ayrı durur.

Fırçaları indirilmiş konuma geri döndürmek için kontak kapalıyken sileceklerin ön cama doğru katlandığından emin olduktan sonra, kumanda kolunu **1** (kapalı) konumuna **B** getiriniz.

Kontağı açmadan önce cam sileceklerini ön cama yerleştiriniz. Aksi takdirde, kaput veya çalıştırıldıklarında cam silecekleri hasar görebilir.

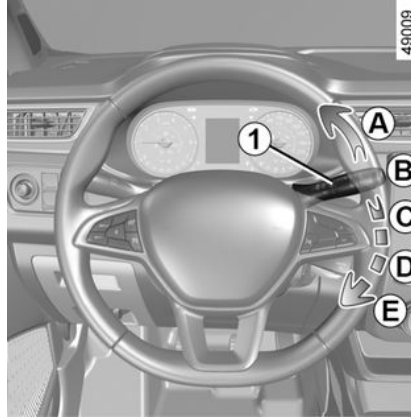

Ön cama yapılacak her türlü işlemden önce (aracın yıkanması, buz giderme, ön camın temizlenmesi vb.) kumanda kolunu **1 B** (kapalı) konumuna getiriniz.

Yaralanma ve/veya hasar görme riski.



Eğer camda engel varsa (kirlilik, kar, buzlanma vs.)

cam sileceklerini

çalıştırmadan önce (silecek motorunun aşırı ısınma riski) camı (iç dikiz aynasının arkasında bulunan orta alan dahil) temizleyiniz.

Bir engel bir silecek fırçasının hareketini engelliyorsa, silecek durabilir. Engeli kaldırın ve cam sileceğini silecek kumanda koluyla yeniden çalıştırın.

Ön cam yıkayıcısı



CAM SILECEĞİ

Kontak açıkken, kumanda kolunu **1** çekiniz, ardından bırakınız.

Uzun bir çekme işlemi, ön cam yıkayıcısının yanı sıra, sileceklerin iki tur çalışmasını ve birkaç saniye sonrasında üçüncü bir turu tetikler.

Not:

Sıfırın altında sıcaklıklarda cam yıkama sıvısı, ön cam üzerinde donabilir ve görüş azalabilir. Temizlemeden önce buğu giderme kumandası yardımıyla ön camı ısıtınız.



Motor bölmesindeki işlemler esnasında, cam sileceği kumanda kolunun **B** (durma) konumunda olduğundan emin olunuz.

Yaralanma tehlikesi.



Cam sileceği fırçasının etkinliğini

Cam sileceği fırçalarının durumunu kontrol ediniz. Kullanım ömrü size bağlıdır:

- temiz kalmalıdır: fırçayı ve camı düzenli olarak sabunlu su ile temizleyiniz;
- cam kuruyken onu kullanmayınız;
- uzun süreden beri kullanılmıyorsa, onu camdan çıkarınız.

Her durumda, etkinlikleri azalır azalmaz değiştiriniz: yaklaşık senede bir kez → **244**.

Cam sileceklerinin kullanımı ile ilgili önlem

- Kar veya buzlanma gibi hava koşullarında, cam sileceklerini çalıştırmadan önce camı temizleyiniz (silecek motorunun aşırı ısınma riski);
- herhangi bir cisimin sileceğin hareketini engellememesine dikkat ediniz.

Arka cam sileceği, cam yıkayıcısı

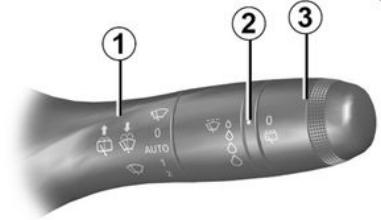

48027

Arka cam sileceği



Kontak açıkken, sembol, işaretin **2** karşısında kalacak şekilde kumanda kolu **1** üzerindeki halkayı **3** çeviriniz.

- **kapalı**;
- **aralıklı silme**.

İki silme arasında silecekler birkaç saniye süresince durur.

İşlemi durdurmak için, halkayı **3** tekrar döndürünüz.

Not:

CAM SİLECEĞİ

Oto yıkama makinesinde yıkama yaparken, otomatik cam silmeyi devre dışı bırakmak için **1** kumanda kolunun **3** halkasını durma konumuna geri getiriniz.

Kullanım talimatlarına uyunuz.



Bagaj kapağını açmak veya kapatmak için cam sileceği kolunu kullanmayınız.



Arka camda herhangi bir işlem yapmadan önce (aracın yıkanması, buz çözme, temizleme vb.)

kumanda kolunu **1** kapalı konumuna getiriniz.

Yaralanma ve/veya hasar görme riski.



Cam sileceği fırçasının etkinliğini

Cam sileceği fırçalarının durumunu kontrol ediniz. Kullanım ömrü size bağlıdır:

- temiz kalmalıdır: fırçayı ve camı düzenli olarak sabunlu su ile temizleyiniz;
- cam kuruyken onu kullanmayınız;
- uzun süreden beri kullanılmıyorsa, onu camdan çıkarınız.

Her durumda, etkinlikleri azalır azalmaz değiştiriniz: yaklaşık senede bir kez → **244**.

Cam sileceklerinin kullanımı ile ilgili önlem

- Kar veya buzlanma gibi hava koşullarında, cam sileceklerini çalıştırmadan önce camı temizleyiniz (silecek motorunun aşırı ısınma riski);
- herhangi bir cisimin sileceğin hareketini engellememesine dikkat ediniz.

temizlemeye çalışır. Bir engel bir fırçanın hareketine engelliyorsa, bu fırça durabilir. Engeli kaldırırsanız, yaklaşık 30 saniye bekleyiniz ve cam sileceğini silecek kumanda koluyla yeniden etkinleştiriniz.

Önlemler

- Buzlanma durumunda, cam sileceklerini çalıştırılmadan önce, fırçanın cama yapışık olmadığından emin olunuz. Cam sileceği buzlanma yüzünden bloke olmuşken cam sileceğini çalıştırsanız, fırçanın yanı sıra cam sileceği motorunun da hasar görme riski vardır.
- Cam sileceklerini cam kuruyken çalıştırmayınız; bu, fırçaların aşınmasına veya hasar görmesine neden olur.

Arka camda engeller varsa (kirlilik, kar vb.) cam sileceği tüm engelleri

CAM SILECEĐİ

2

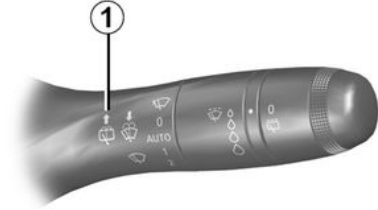

Arka cam sileceđi/yıkayıcısı



Kontak açıkken kumanda kolunu **1** uzun süre itiniz, ardından bırakınız.

Kumanda kolunun daha uzun süre tutulması, sileceklerin iki tur çalışmasını (ön cam yıkayıcısına ek olarak) ve birkaç saniye sonrasında üçüncü bir turu (damlama silme işlevi) tetikler.

Kumanda kolu serbest bırakıldığında, arka cam sileceđi konumuna geri döner.

YAKIT DEPOSU

Benzinli ve dizel model

Deponun kullanılabilir kapasitesi: yaklaşık 50 litre.

Yakıt deposu kapağını açmak için **B** parmağınızı girintiye **C** yerleştiriniz.

Bazı araçlarda kapağın **1** kilidi kontak anahtarı ile açılabilir. Açılmazsa yakıt deposu kapağını döndürerek çıkarınız, araca plastik bir kablo ile bağlıdır.

Dolum sırasında, tapayı **1** asmak için dış kapak **B** üzerindeki tapa askısını **2** kullanınız.

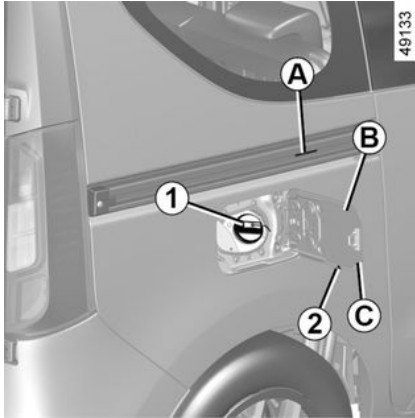

Deponun doldurulması ile ilgili detaylar için "Yakıtla doldurma" kısmına bakınız.

Kapağı **B** kapatmak için sonuna kadar elle itiniz.

Araca bağlı olarak, kanca **A** sürgülü yan kapının tamamen açılmasını engeller.



Dolum işleminden sonra tapanın ve kapağın kapandığını kontrol ediniz.



Yakıt doldurmak için motor kapalı olmalıdır (ve aracın STOP and START işlevi ile

donatılmış olması durumunda araç, yalnızca bekleme modunda olmamalıdır): Kontakı kapatmanız gerekir → 125.

Yangın tehlikesi.



Yakıt doldurma tapası özeldir.

Değiştirmeniz gerektiğinde yenisinin, orijinal tapanın aynı olması dikkat ediniz. Marka Yetkili Servisi'ne danışınız. Ateş veya bir ısı kaynağı yakınında yakıt deposu kapağını açmayınız.

Doldurma bölgesini yüksek basınçlı temizleyici ile yıkamayınız.

Yakıt kalitesi

Her ülkenin yasalarında belirtilen normlara uygun yüksek kalitede yakıt kullanınız. Kapağın iç kısmında bulunan etikette belirtilen talimatlara uygun olmalıdır → 259.

Benzinli modeller

Mutlaka kurşunsuz benzin kullanınız. Oktan oranı (RON) kapağın iç kısmında bulunan etikette **D** belirtilen bilgilere uygun olmalıdır → 259.

Dizel modeller

Şu **çok önemlidir**: Yakıt deposu kapağının iç kısmında bulunan etikette **D** belirtilen bilgilere uygun dizel yakıt kullanmalısınız → 259.

YAKIT DEPOSU

2

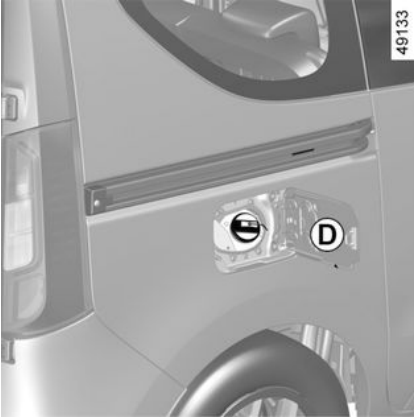

Avrupa'da satılan araçların motorlarıyla uyumlu ve Avrupa standartlarına uygun yakıt türleri için tabloya bakınız → 259.



Düşük miktarda da olsa motorine benzin karıştırmayınız (kurşunsuz veya E85).

Aracınızın uyumlu olmaması durumunda etanol bazlı yakıt kullanmayınız.

Yakıtta reaktif **eklemeyiniz** – aksi halde motor zarar görebilir.

Yakıtta katkı maddesi eklemek istiyorsanız Teknik Departmanımız tarafından onaylanmış bir ürün kullanınız. Yetkili Servis'e başvurunuz.

Yakıt doldurma

Kontak kapalıyken, klapenin açılması için tabancayı yerleştiriniz ve depoyu doldurmak için devreye sokmadan önce tabancayı **sonuna kadar** itiniz (sıçrama tehlikesi).

Dolum işlemi süresince aynı durumda tutmaya devam ediniz. Dolum sonundaki ilk otomatik duruşu takiben, genişleme hacmini muhafaza etmek için pompa azami iki kere daha çalıştırılabilir.

Doldurulması sırasında depoya su kaçmamasına dikkat ediniz. Klapenin ve çevresinin temiz kalması gerekir.

Benzinli modeller

Kurşunlu benzin kullanılması hava kirliliği önleme sistemine zarar verir ve garanti kapsamı dışında kalmasına neden olur.

Kurşunlu benzin doldurulmasını engellemek için, benzin deposunun ağzında **yalnızca kurşunsuz benzin doldurmaya yarayan** bir tabancanın (pompa) kullanılmasına imkan veren bir güvenlik sistemi bulunmaktadır.



Sürekli yakıt kokusu

Sürekli bir yakıt kokusu fark ederseniz:

- aracınızı trafik kurallarına uyarak durdurunuz ve kontağı kapatınız;
- dörtlü flaşörleri çalıştırınız, araçtaki tüm yolcuları indiriniz ve trafiğin olduğu yerden uzaklaşınız;
- bir Marka Yetkili Servisi'ne başvurunuz.

özel durum

Araç yaklaşık üç ay boyunca durduğunda **yakıt deposuna hasar gelmesini önlemek için yakıt eklemeniz gerekir.**

YAKIT DEPOSU

Bunu yapmak için kontak kapalıyken yakıt doldurunuz veya en az yaklaşık olarak **10 litre** yakıt ekleyiniz, ardından pompayı çalıştırmak ve devredeki yakıtı yenilemek için motoru çalıştırınız.

Eğer depodaki yakıt seviyesinden dolayı en az 5 litre yakıt eklemek mümkün değilse, depoda yer açılana kadar aracı sürünüz.

Dizel modellerde yakıtın tamamen bitmesi

Kontak anahtarını "Açık" konumuna C → **124** getiriniz ve yakıt devresinin kullanıma hazır hale gelmesi için başlamadan önce birkaç dakika bekleyiniz.

Motor çalışmazsa, bu prosedürü tekrarlayınız.

Birkaç denemeden sonra motorun çalışmaması halinde bir Marka Yetkili Servisi'ne başvurunuz.



Motor yakınındaki müdahaleler sırasında, motorun sıcak olabileceğini dikkate alınız. Ayrıca, motor soğutma fanı

her an çalışabilir. Motor  bölümündeki ikaz etiketi size bunu hatırlatır.

Yaralanma tehlikesi.



Yakıt besleme sisteminde yapılacak herhangi bir değişiklik veya müdahale (beyin, kablo bağlantıları, yakıt devresi, enjektör, koruma kapağı...) güvenliğinizi açısından oluşturacağı tehlike nedeniyle kesinlikle yasaktır (müdahale ve değişiklik yapmaya sadece bu konuda eğitim görmüş Marka Yetkili Servisi personeli yetkilidir).

REAKTİF DEPOSU

Her zaman bulunduğunuz ülkede yürürlükte olan yasalara uyunuz. Yürürlükteki yasalara uyulmaması araç sahibine adli takibat uygulanmasına neden olabilir.

Çalışma prensibi

Reaktif, SCR (seçici katalitik indirgeme) sistemi takılı dizel motorlar içindir.

Bir reaktifin kullanılması, egzoz gazlarındaki azot oksitlerin miktarını azaltır.

Gerçek reaktif tüketimi araç kullanım şartlarına, bulunan ekipmanlara ve sürüş stiline bağlıdır.

Reaktif kalitesi

Yalnızca **ISO 22241 standardına uygun reaktifleri**, depo kapağı üzerindeki işarete göre kullanınız.



Reaktif, gözlerle veya deriyle temas etmemelidir. Gözlere ve cildinize herhangi bir

biçimde temas ederse bol suyla yıkayınız. Gerekirse bir doktora başvurunuz.

Doldurma

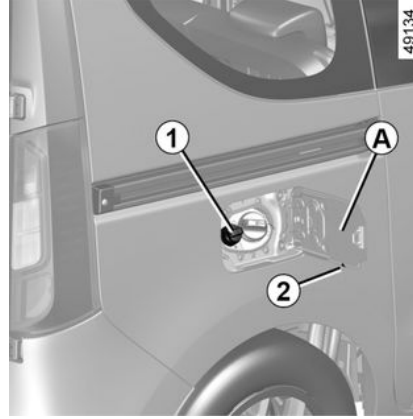

Deponun kullanılabilir kapasitesi: yaklaşık 17 litre.

Kontak kapalıyken, **A** kapağını açınız ve ardından **1** tapasını gevşetiniz.

Doldurma sırasında tapayı, depo kapağı üzerinde tapa için tasarlanan tapa tutucuya **2** takabilirsiniz.

Not: depo sıcaklığı çok yüksek olduğunda, amonyum hidroksit buharı tapa açıklığından dışarı sızabilir.



Reaktif doldurmak için motorun durdurulması gerekir (STOP and START işlevi bulunan araçlarda yalnızca bekleme modunda olmamalıdır). Konağı kapatmanız gerekir
→ 125.



"xxxKM SONRA KİLİTLEME ADBLUE DOLDURUNUZ" mesajı görüntülenirse doldurma

talimatlarına bakınız ve reaktif deposunu doldurunuz.
Aracın hareketsiz kalma riski.



Yakıt doldurma tapası özeldir.

Değiştirmeniz

gerektiğinde yenisinin,

orijinal tapanın aynı olması dikkat ediniz. Marka Yetkili Servisi'ne danışınız. Doldurma bölgesini yüksek basınçlı temizleyici ile yıkamayınız.

REAKTİF DEPOSU

Depo, pompada doldurulabilir. Kontak kapalıyken, tabancayı yerleştiriniz ve depoyu doldurmak için devreye sokmadan önce tabancayı **sonuna kadar** itiniz (sıçrama tehlikesi).

Dolum işlemi süresince aynı durumda tutmaya devam ediniz.

Akış ilk kez otomatik olarak kapandıktan sonra iki taneden fazla dolum işlemi yapılamaz, çünkü tankta genişlemeye yer olması gerekir.

Diğer doldurma durumlarında, reaktif şişesinin (ör. kutu veya şişe) üzerinde belirtilen bilgilerin okunması zorunludur.

Kullanım tedbirleri

Doldururken:

- **Giysilere, ayakkabılara, karoserlere vb. zarar verebileceğinden reaktif dikkatli kullanınız;**
- depoya su kaçmamasına dikkat ediniz.

Reaktif taşarsa veya boyayı kirletirse, etkilenen alanı derhal bir miktar soğuk su ve yumuşak bir bezle siliniz.

Not: Reaktif sıvısı kristalleşirse yumuşak bir sünger kullanınız.

Aşırı soğuk hava şartlarında

Buzlu hava koşullarında reaktif

deposu, gösterge tablosunda  ikaz ışığı ve "1.200 km'den ÖNCE ADBLUE DOLDURUNUZ" mesajı görünür görünmez yeniden doldurulmalıdır.

Özel durumlar

Reaktif sıvısı yaklaşık -10 °C'nin altında donar.

Bu koşullarda, sıvı buzlanması sırasında doldurmaya çalışmayınız.

Depoyu reaktif ile ( açırken) tamamlamanız veya doldurmanız gereken durumlarda, reaktifin yeniden sıvıya dönüşmesi için aracı daha sıcak bir konumda park ediniz. Aksi takdirde, depoyu reaktif sıvısıyla tamamlamak veya doldurmak için profesyonel bir uzmana başvurunuz.



Reaktif deposunu doldurduktan sonra kapak ve muhafazanın kapatıldığından emin olunuz, motoru çalıştırınız ve tekrar yola çıkmadan önce **araç dururken ve motor çalışırken 10 saniye BEKLEYİNİZ.**

Bu işlem yapılmazsa deponun dolumu, birkaç dakikalık sürüş sonrasında kadar otomatik olarak hesaba katılmaz. Dolum, sistem tarafından kaydedilene kadar "ADBLUE DOLDURUNUZ" mesajı ve/veya ikaz ışıkları görünmeye devam eder.





Sistemin herhangi bir parçası üzerinde hiçbir müdahaleye izin verilmez. Sistemin hasar görmemesi için sisteme sadece ağıımızdaki yetkili çalışanlar müdahale edebilir.

REAKTIF DEPOSU

Bakım/Aralık

gösterge tablosunda görüntülenen bilgiye, bir bip sesiyle eşlik edebilir.







2

İkaz ışıkları	Mesaj ()	Ne yapmalı?
-	"2.400 km'den ÖNCE ADBLUE DOLDURUNUZ"	Kontak açıldığında ve mesaj görüntülendiğinde, 2400 km'nin altında bir mesafe kat edilebilir. Reaktif deposunu doldurma veya seviye tamamlama işlemini yapınız veya bir Yetkili Serviste yaptırınız.
 yanar.	"1.200 KM'DEN ÖNCE ADBLUE DOLDURUNUZ"	Kontak açıldığında ve mesaj görüntülendiğinde, 1.200 - 800 km aralığında bir mesafe kat edilebilir. Reaktif deposunu doldurma veya seviye tamamlama işlemini yapınız veya bir Yetkili Serviste yaptırınız.
 yanar.	"XXX miles (XXX km) SONRA KİLİTLEME, ADBLUE DOLDURUNUZ"	Kontak açıldığında mesaj görüntülenir ve tekrarlanır: - yaklaşık her 100 km'de, 200 ve 800 km aralığında bir mesafe katedilebilir; - yaklaşık her 50'de, 200 km'den az bir mesafe kat edilebilir. Her durumda, reaktif deposunu en kısa sürede doldurunuz veya bir Yetkili Servis tarafından doldurtunuz.
 yanıp söner.	"KİLİTLEMeye 0 KM, ADBLUE DOLDURUNUZ"	Motor çalışmıyor. Yeniden başlatmak için, reaktif deposunu doldurmanız gerekir.

REAKTİF DEPOSU

Sistem arızaları

gösterge tablosunda görüntülenen bilgiye, bir bip sesiyle eşlik edebilir.

İkaz ışıkları	Mesaj ()	Değerler
 ve  yanar.	"EGZOS EMİSYONUNU KONTROL EDİNİZ" "ADBLUE KALİTESİNİ KONTROL EDİNİZ" "ADBLUE ENJEKSİYONUNU KONTROL EDİNİZ"	Sistemdeki bir arızayı belirtir. Vakit geçirmeden Marka Yetkili Servisi'ne başvurun.
 ve  yanar.	"EMİSYON KONTROLÜ KİLİTLEMESİNE XXX KM"	Bir sistem arızası bulunduğunu ve aracın 800 km'den daha az mesafede yeniden çalıştırmayacak duruma geleceğini belirtir. Bu ikazlar tekrarlanır: -aracın yeniden başlatılmasının imkansız hâle gelmesine 800 km ve 200 km arası mesafe kalana dek her 100 kilometrede bir; - aracın yeniden başlatılmasının imkansız hale gelmesine 200 km'den az mesafe kaldığında her 50 km'de. Vakit geçirmeden Marka Yetkili Servisi'ne başvurun.
 ve  yanar.	"EMİSYON KONTROLÜ KİLİTLEMESİNE 0 KM"	Kontakt kapatıldıktan sonra aracın tekrar çalışmayacağını belirtir. Marka Yetkili Servisi'ne danışınız.

RODAJ

Benzinli model

Aracınızı ilk **1.000 km** mesafeye kadar en yüksek viteste 130 km/sa. hızı veya 3.000 - 3.500 d/d'yı geçmeyecek şekilde kullanınız.

Aracınız, tüm performanslarını ancak yaklaşık **3000 km**'den sonra gösterecektir.

Servis aralıkları: Aracın bakım belgesine bakınız.

Dizel model

İlk **1.500 km'de**, en yüksek viteste 130 km/sa. hızı veya 2500 dev/dak. değerini geçmeyiniz. Bu kilometreye ulaştığınızda daha hızlı gidebilirsiniz, ancak motorun tüm performansını göstermeye başlaması yaklaşık 6 000 km'den önce gerçekleşmeyecektir.

Rodaj döneminde, motor soğukken çok çabuk hızlanmayınız ve motor devrini de çok yükseltmeyiniz.

Bakım periyodu: aracınızın bakım belgesine bakınız.

Not: Aalışma aşamasındaki yeni bir araçta soğutma sıvısı seviyesi, depo üzerindeki "**MAXI**" işaretinden yüksek olabilir, ardından "**MINI**" ve "**MAXI**" seviyeleri arasında bir değere düşebilir.

Bu bir risk oluşturmaz.

MOTORUN ÇALIŞTIRILMASI, DURDURULMASI

Anahtarlı araçta kontak anahtarı.

"Durdurma/direksiyon kilidi uygulandı" konumu A

Kilitlemek için: **1** anahtarını çıkarınız ve direksiyon simidini kilitleneneye kadar çeviriniz.

Direksiyon kilidini açmak için, anahtarı ve direksiyonu hafifçe hareket ettirin.

"Aksesuarlar" konumu B

Kontak kapalıyken, aksesuarlar (radyo...) çalışmaya devam eder.

"Açık" konumu C

Kontak açık.

- **Benzinli model:** motor çalışmaya hazır.
- **Dizel model:** motor ön ısıtma aşamasında.

"Marş" konumu D

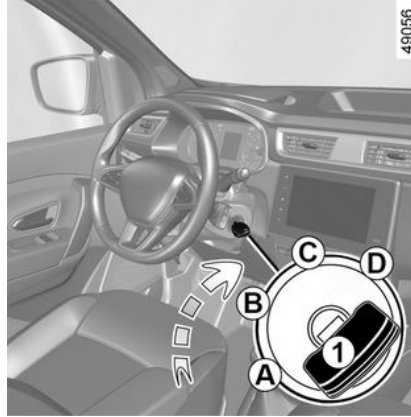

Motorun çalışmaması halinde, marşa yeniden basılmadan önce kontağın kapatılması gerekir.

Motor çalışır çalışmaz anahtarı bırakınız.

Not: Dizel versiyonda, anahtarı çevirdikten sonra motorun çalışması, ön ısıtma işlemi nedeniyle, birkaç saniye alabilir.

Motorun çalıştırılması

Araca bağlı olarak, motor çalışmaya hazır bir vitese takılı durumda ise debriyaj pedalına basmanız veya vitesi boшта konumuna getirmeniz gerekir.

Çok soğuk koşullarda (-20 °C'nin altındaki sıcaklıklar): Motoru çalıştırmayı kolaylaştırmak için motoru çalıştırmadan önce kontağı birkaç saniyeliğine açınız.

Dış hava sıcaklığı çok düşük (-10 °C altında) olduğunda motor çalıştırılacaksa: motor çalışana kadar debriyaj pedalını basılı tutunuz.

Benzinli model

- **Gaz pedalına basmadan** marş motorunu çalıştırınız,
- Motor çalışır çalışmaz anahtarı bırakınız.



Dizel model

- Kontak anahtarını "**AÇIK**" konumuna getiriniz ve motor ön ısıtma ışığı sönmüceye kadar bu konumda tutunuz.
- **gaz pedalına basmadan**, anahtarı marş konumuna getiriniz;
- motor çalışır çalışmaz anahtarı bırakınız.



Eğimli bir yerde serbest sürüş sırasında, aracı kesinlikle çalıştırmayın. Takviyeli direksiyonun etkinleştirilmemesi, çalışmama riski.

Kaza yapma riski vardır.

MOTORUN ÇALIŞTIRILMASI, DURDURULMASI



Sıcak egzoz sistemiyle temas edebilecek ot veya yaprak gibi kolay alev alan yanıcı madde veya malzemelerin bulunduğu yerlere aracınızı park etmeyiniz ve buralarda aracınızı çalıştırmayınız.
Yangın tehlikesi.

Motorun durdurulması

Motor rölanti devrindeyken, anahtarı "Stop" konumuna getiriniz.

Özel nitelik

Araca göre, motor durdurulduğunda ve kapılar kilitlendiğinde ve sürücü kapısı açıldığında aksesuarlar (radyo...) çalışmayı durdurur.



Araç tamamen durmadan asla kontağı kapatmayınız. Kontakın kapatılması fren takviyesi, takviyeli direksiyon vs. ve airbags, ön gergiler, vb. pasif güvenlik cihazlarının işlevlerini yerine getirememesine neden olur.



Park etme veya durdurma sırasında sürücünün sorumluluğu

araç

Araçta bir çocuk, engelli bir kişi veya bir hayvan varken, kısa süreliğine de olsa asla aracınızdan çıkmayınız. Bu tehlikeli olabilir; motoru çalıştırarak örneğin cam krikoları gibi ekipmanları çalıştırarak veya kapıları kilitleyerek kendi veya diğer kişiler için tehlikeli olabilir. Ayrıca sıcak ve/veya güneşli havalarda, araç içindeki sıcaklığın çok hızlı bir şekilde arttığını unutmayınız.
ÖLÜM VEYA AĞIR YARALANMA TEHLİKESİ.

Stop and Start işlevi

Bu sistem, yakıt tüketimini ve gaz emisyonunu azaltmayı sağlar. Aracı çalıştırırken, sistem otomatik olarak devreye alınır. Sürüş sırasında, aracın durması halinde (trafik sıkışıklığı, ışıkta

durma...) sistem motoru durdurur (beklemeye alır).

Motoru beklemeye alma koşulları

Araç son duruşundan beri seyir halindedir.

Mekanik vites kutuları için:

- Vites kutusu boş konumdaysa (ölü nokta);
- ve
- aracın hızı yaklaşık 3 km/h'den düşüktür.
- ve
- debriyaj pedalı boştaysa.



ikaz ışığı yanıp sönerse, size debriyaj pedalının çok gevşek olduğunu bildirmektedir.

Tüm araçlar için:



ikaz ışığı, gösterge tablosunda sabit bir şekilde yanarak motorun beklemeye alındığını size gösterir.

Motorun çalışmadığı süre içinde araç ekipmanları fonksiyonlarına devam eder.

Motor bekleme durumuna geçtiğinde, direksiyon yardımı artık çalışmayabilir.

Bu durumda, motor bekleme durumundan çıktığında veya hız yaklaşık 1 km/sa. değerini aştığında

MOTORUN ÇALIŞTIRILMASI, DURDURULMASI

(yokuş aşağı, eğim vb.) tekrar çalışır duruma geçer.



Motorun stop etmesi halinde, sistem çalışıyorsa, debriyaj pedalına sonuna kadar basılması motoru yeniden çalıştırır.



Aracınızı terk ederseniz, sesli bir sinyal motorun rölantide olduğu, ancak durmadığı hakkında sizi uyarır.



Aracı terk etmeden önce motorun durdurulması gerekir. (beklemeye alınmalıdır) ➔ 125.



Motor rölantideyken (gösterge tablosunda



gösterge ışığı yanar) aracınızın hareket etmesine izin vermeyiniz.

Motorun rölantiye geçmesini önlemek

Kavşağa girmek gibi bazı durumlarda, sistemi etkinleştirerek hızlı çalıştırma amaçlı motorun çalışır hâlde tutulması mümkündür.

Mekanik vites kutusu

Debriyaj pedalını basılı tutunuz.



Mekanik vites kutulu araçlar için

Vites takılı durumdayken debriyaj pedalı çok hızlı bir şekilde serbest bırakılırsa motorun yeniden çalıştırılması kesintiye uğrayabilir.



Yakıt doldurmak için motor kapalı olmalıdır (ve aracın STOP and START işlevi ile donatılmış olması durumunda araç, yalnızca bekleme modunda olmamalıdır): Kontaklı kapatmanız gerekir ➔ 125.

Yangın tehlikesi.

Motorun bekleme modundan çıkarılması

Mekanik vites kutusu için:

– sürücü kapısı açılırken, herhangi bir vites takılı değilken ve debriyaj pedalı serbestken;

veya

– sürücü emniyet kemeri çıkarılırken, herhangi bir vites takılı değilken ve debriyaj pedalı serbestken;

veya

– vites boşa ve debriyaj pedalına hafifçe basılmış durumdadır;

veya

– Vitesdeyken debriyaj pedalına tamamen basılmışsa.

Özel not: araca göre, motor beklemedeyken kontaklı kapatırsanız



ikaz ışığı, bir kaç saniye süreyle gösterge tablosunda görüntülenebilir.



Motor bölmesinde herhangi bir işlem gerçekleştirmeden önce kontaklı kapatmanız gerekir ➔ 125.

MOTORUN ÇALIŞTIRILMASI, DURDURULMASI

Motorun rölantide alınmama koşulları

Bazı durumlar sistemin motorun rölantide işlevini kullanmasını engeller; özellikle de:

- sürücü kapısı kapalı değilse;
- sürücü emniyet kemeri takılı değilken;
- geri vitese alındığında;
- motor kapağı kilitli değilken;
- Dış hava sıcaklığı çok düşük veya çok yüksek;
- akü yeterince şarjlı değilse;
- Park Yardımı işlevi çalışıyorsa;
- rakım çok yüksek;
- motorun sıcaklığı yetersiz olduğunda;
- Kirlilik önleme sistemi yenileniyorsa;
- ...

Motorun bekleme moduna alınamadığını göstermek için gösterge

tablosunda  ikaz ışığı belirir.

Motorun otomatik olarak yeniden çalıştırılma özellikleri

Bazı koşullarda, güvenliğinizi ve konforunuzu garanti etmek için motor müdahale olmaksızın yeniden çalıştırılabilir.

Bu şu durumlarda meydana gelebilir:

- Dış hava sıcaklığı çok düşük veya çok yüksek;
- akü yeterince şarjlı değilse;

- araç hızı 5 km/h'nin üzerindeyken (yokuş aşağı giderken...);
- fren pedalına arka arkaya basıldığında veya bir fren sistemi gerektiğinde;
- ...

Otomatik motorun yeniden başlatıldığını size bildirmek için

gösterge panelinde  ikaz lambası görüntülenir.



Özel not: araca bağlı olarak bu koşulların bazılarında kapılardan biri açıksa motorun otomatik olarak yeniden çalıştırılması engellenir.

İşlevin devre dışı bırakılması, etkinleştirilmesi

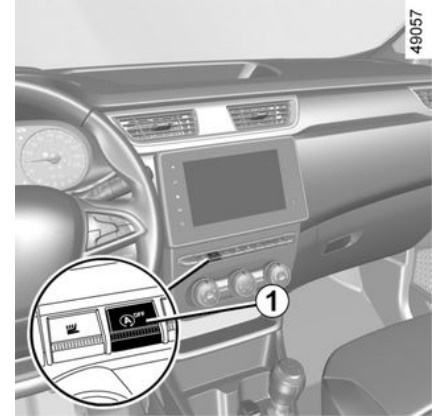

İşlevi devre dışı bırakmak için, düğmeye **1** basınız. İkaz ışığı **1** yanar.

Tekrar basılmasıyla sistem yeniden devreye girer. Butonun **1** gösterge ışığı söner.



Özel not: Motor rölantideyken, motoru otomatik olarak yeniden çalıştırmak için **1** butonuna basınız.

MOTORUN ÇALIŞTIRILMASI, DURDURULMASI

Araç her kasıtlı olarak çalıştırıldığında, sistem otomatik olarak yeniden etkinleştirilir ➔ 125.

Çalışma arızaları

Gösterge tablosunda "Dur ve Başlat fonksiyonu kontrol edilmeli" mesajı ile birlikte anahtara **1** entegre ikaz ışığı belirdiğinde, sistem devreden çıkmıştır. Yetkili Servis'e başvurunuz.



Araçı terk etmeden önce motorun durdurulması gerekir. (beklemeye alınmamalıdır) ➔ 125.

VİTES KUMANDASI

Vites kolu

Geri vitese geçiş

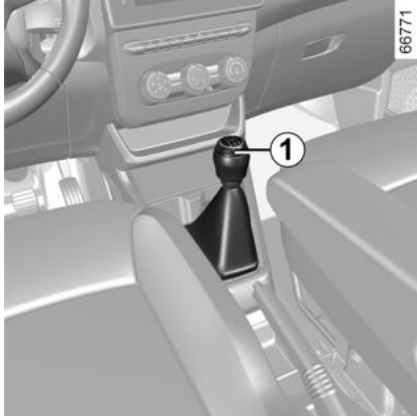

(araç hareketsiz)

Vites kolu topuzu **1** üzerindeki şemaya göre hareket ediniz ve araca göre, halkayı vites kolu topuzuna doğru kaldırarak geri vitese geçiniz.

Kontak açıkken geri vites seçildiğinde geri vites lambaları yanar.





Manevra sırasında aracın alt kısmına bir darbe gelmesi durumunda (örnek: baba, yüksek kaldırım veya başka bir şehir mobilyası ile temas), araca zarar verebilirsiniz (örnek: akslardan birinin deforme olması). Her türlü kaza riskini ortadan kaldırmak için, aracınızı bir Marka Yetkili Servisi'ne kontrol ettiriniz.

DİZEL MODELLERİN ÖZELLİKLERİ

Dizel motor devri

Sürüş sırasında motora zarar vermemek için araç hangi viteste olursa olsun motor devrinin asla 4500 dev/dk'yı geçmesine izin vermeyin.

"Egzoz emisyonunu kontrol ediniz"

mesajı  ve  ikaz ışıkları ile birlikte belirirse hemen Marka Yetkili Servisi'ne başvurunuz.

Araç hareket halindeyken, kullanılan yakıt kalitesine göre beyaz dumanlar görülebilir.

Bu, partikül filtresinin otomatik temizlenmesine bağlıdır ve aracın çalışması üzerinde bir etkisi yoktur.

Yakıt tamamen bittiğinde

Yakıtın tamamen bitmesinin ardından yapılan doldurma işleminden sonra yakıt sistemi → **117**, motoru çalıştırmadan önce yeniden doldurulmalıdır.

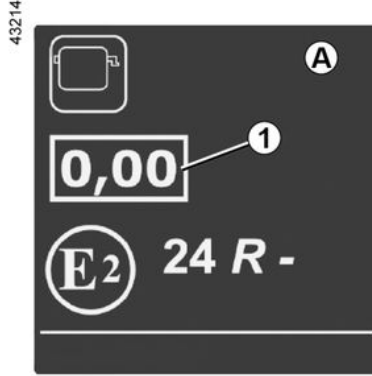

Motor dumanı opaklık etiketi

Bilgileri **1** motor bölümüne yapıştırılmış etikette **A** veya araca bağlı olarak araç tanıtım etiketinde bulabilirsiniz → **256**.

1. Dizel egzoz emisyon.

Kış için önlemler

Buzlanma olduğu zamanlarda olası bir kazayı önlemek için:

- akünün her zaman tamamen dolu olduğundan emin olunuz,
- Su buharının deponun dibinde yoğunlaşarak birikmesini engellemek için depodaki dizel seviyesini sürekli dolu tutun.



Sıcak egzoz sistemiyle temas edebilecek ot veya yaprak gibi kolay alev alan yanıcı madde veya malzemelerin bulunduğu yerlere aracınızı park etmeyiniz ve buralarda aracınızı çalıştırmayınız.

Partikül filtresi

Partikül filtresi, dizel motorlarda egzoz gazlarının arıtılmasında kullanılır.

Araca göre, gösterge tablosunda



uyarı ışığının görüntülenmesi, filtresin tıkanmakta olduğu ve temizlik gerektiği anlamına gelir.

Bunun için,  ikaz ışığı belirdiğinde aracı trafik koşullarına göre sürmeye devam ediniz ve ikaz ışığı kayboluncaya kadar hız sınırlamalarına uyunuz. Mümkünse, motor devrinin 2000 d/dk'nin altına düşmesine izin vermeyiniz.

İkaz ışığı yaklaşık 10 ila 20 dakika sonra sönmelidir → **97**.

Gösterge tablosundaki  ekranına, motor devrinde bir artış ve

DİZEL MODELLERİN ÖZELLİKLERİ

soğutma sisteminin partikül filtresini temizlemek için çalışması eşlik edebilir.

Not: filtrenin temizlenmesine yönelik sürüş koşullarının tamamen yerine getirilmemesi durumunda ikaz ışığı yeniden belirebilir. İkaz ışığı sönmeden önce araç durur veya motor devri 2000 d/d altına inerse, işlemin tekrar uygulanması gerekebilir.

3



Partikül filtresinin temizlenmesini kolaylaştırmak için, ana yollarda her 200 km'de bir uzun sürüş aşaması (en az 20 dakika boyunca) gerçekleştiriniz.

motoru durdurunuz ve bir Yetkili Servisi'ne başvurunuz.



Güvenliğiniz için,

STOP

ikaz ışığı trafik

kurallarına uygun olarak

derhal durulmasını zorunlu kılar.

Motoru durdurun ve yeniden

çalıştırmayın. Yetkili Servis'e

danışınız.

Filtre aşırı tıkalı hâle gelirse



ikaz ışığı ve araca bağlı olarak



ikaz ışığı gösterge tablosunda yanar ve "Ateşlemeyi kontrol ediniz" mesajı gelir. Bu durumda da Marka Yetkili Servisi'ne başvurunuz.

STOP

ikaz ışığı ve araca göre



ikaz ışığı ile birlikte "Motor arızası riski" mesajı belirirse aracı ve

BENZİNLİ MODELLERİN ÖZELLİKLERİ

Aracınızın aşağıdakiler gibi çalışma koşulları:

- yakıt seviyesi minimum ikaz ışığı yanık durumda uzun süre yol alma;
- kurşunlu benzin kullanılması;
- onaylanmamış yakıt veya yağ katkısı kullanılması.

Veya aşağıdakiler gibi çalışma arızaları:

- sürüş sırasında ateşleme sisteminde bir arıza ve sarsıntı ile kendini belli eden ateşleme veya benzin enjeksiyonu arızası ya da buji kablosunun yerinden çıkması;
- güç kaybı,

katalizörün aşırı ısınmasına neden olurlar, etkinliğini azaltarak **tamir edilemeyecek derecede bozulmasına ve araçta termik hasara neden olabilirler.**

Yukarıda belirtilen çalışma bozukluklarını gözlemlerseniz Marka Yetkili Servisi'ne acilen gerekli onarımları yaptırınız.

Bakım belgesinde öngörölmüş sürele göre aracınızı Marka Yetkili Servisi'nize düzenli olarak götürürseniz bu sorunların hiçbiriniyle karşılaşmazsınız.

Çalıştırma sorunları

Katalizör veya marş motoruna zarar vermemek ve akünün erken aşınmasını önlemek için **başlatma arızasının kesin nedenini belirlemeden** aracınızı (marş motorunu kullanarak ya da iterek veya çekerek) çalıştırmaya **uğraşmayınız.**

Aksi halde, motorunuzu çalıştırmaya kalkışmayınız ve Marka Yetkili Servisi'ne başvurunuz.



Sıcak egzoz sistemiyle temas edebilecek ot veya yaprak gibi kolay alev alan yanıcı madde veya malzemelerin bulunduğu yerlere aracınızı park etmeyiniz ve buralarda aracınızı çalıştırmayınız.

Partikül filtresi

Partikül filtresi, benzinli motorlarda egzoz gazlarının arıtılmasında kullanılır.

Araca göre, gösterge tablosunda



uyarı ışığının görüntülenmesi, filtrenin tıkanmakta olduğu ve temizlik gerektiği anlamına gelir. Temizlemek

için  uyarı ışığı görüldüğünde ve trafik koşulları ve hız sınırı izin verdiğinde, ışık sönene kadar yaklaşık 50 km/sa ve 110 km/sa arasındaki hızlarda sürünüz.

Yaklaşık 5 ila 20 dakika sonra ikaz ışığının sönməsi gerekir.

Not: filtrenin temizlenmesi için gerekli sürüş koşulları tamamen karşılanmazsa ikaz ışığı 20 dakika sonra sönebilir.

İkaz ışığı sönmeyen aracın durdurulması, işlemi tekrar yapmanızı gerektirebilir.

Filtre aşırı tıkalı hâle gelirse 

ikaz ışığı ve araca bağlı olarak  ikaz ışığı gösterge tablosunda yanar ve "Ateşlemeyi kontrol ediniz" mesajı gelir. Bu durumda da Marka Yetkili Servisi'ne başvurunuz.

STOP ikaz ışığı ve araca göre



ikaz ışığı ile birlikte "Motor arızası riski" mesajı belirirse aracı ve motoru durdurunuz ve bir Yetkili Servisi'ne başvurunuz.

BENZİNLİ MODELLERİN ÖZELLİKLERİ



Güvenliğiniz için,



ikaz ışığı trafik kurallarına uygun olarak

derhal durulmasını zorunlu kılar.

Motoru durdurun ve yeniden

çalıştırmayın. Marka Yetkili

Servisi'ne danışınız.

3

PARK FRENI

El freni

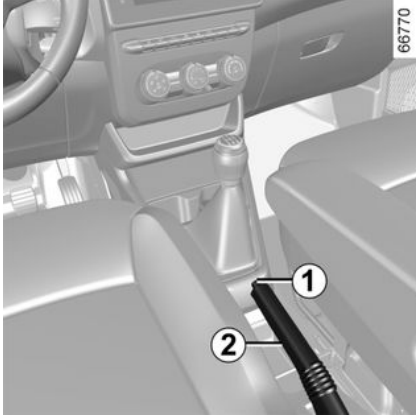

Serbest bırakmak için

Kolu **2** hafifçe yukarı doğru çekiniz, düğmeye **1** basınız ve kolu zemine doğru indiriniz.

Gösterge tablosunda  ikaz ışığı söner.

El freni tam indirilmemiş halde aracı sürerseniz, gösterge tablosunda kırmızı ışıklı ikaz devamlı yanar.

El frenini çekmek için

Kolu **2** yukarı doğru çekiniz, aracın tamamen durduğundan emin olunuz.

 ikaz ışığı gösterge tablosunda yanar.



Manevra sırasında aracın alt kısmına bir darbe gelmesi durumunda (ör. baba, yüksek kaldırım veya başka bir yol düzenleme elemanı ile temas), araca zarar verebilirsiniz (ör. akslardan birinin deforme olması). Her türlü kaza riskini ortadan kaldırmak için, aracınızı bir Marka Yetkili Servisi'ne kontrol ettiriniz.



Araç seyir halindeyken, el freninin tamamen indirilmiş olduğuna (kırmızı ikaz ışığı söner) dikkat ediniz; aksi durumda aşırı ısınma veya hasar görme tehlikesi vardır.



Yolun eğimine ve/veya aracın yüküne göre, hareketsiz durumdayken el freninin en az iki diş daha fazla çekilmesi ve vitese (1. veya geri vites) takılması gerekebilir.

ÇEVRE

Aracınız, kullanım ömrü boyunca **çevreye** duyarlı olacak şekilde tasarlanmıştır: üretimi sırasında, kullanımı süresince ve kullanım ömrünün sonuna kadar.

3

Üretim

Aracınızın üretimi, nehir kıyısında oturanlara ve doğaya karşı çevresel etkilerin azaltılması konusunda gelişme yöntemlerini uygulayan bir endüstriyel site alanında yapılmaktadır (su ve enerji tüketiminin, rahatsız edici görüntü ve seslerin, atmosfer ve su atıklarının azaltılması, atıkların ayrıklaştırılması ve değerlendirilmesi).

Emisyonlar

Aracınız, kullanım sırasında daha az sera gazı (CO₂) yayacak ve böylece daha az yakıt (ör. 100 g/km, benzinli bir araç için 4,2 l/100 km'ye eş değerdir) tüketecek şekilde tasarlanmıştır. Ayrıca araçlarda, katalizör, oksijen sondası ve aktif karbon filtresi (aktif karbon filtresi, depodan gelen benzin buharının havaya karışmasını engeller) gibi elemanları içeren bir emisyon kontrolü sistemine sahiptir.

Bazı dizel araçlarda bu sistem, kurum parçacıklarının emilmesinin minimuma

indirilmesini sağlayan bir partikül filtresi ile tamamlanmıştır.

Lütfen siz de çevrenin korunmasına katkıda bulunun.

- Kullanım ömrünün sonuna gelmiş parçalar ve araçlar atılmamalıdır. Çevre standartlarına uyumlu bir şekilde çalışan yasal bir kuruluşa teslim edilmelidir.
- Rutin araç bakımı sırasında değiştirilen aşınmış parçalar (araç aküsü, yağ filtresi, hava filtresi, aküler vb.) ve yağ bidonları (boş veya kullanılmış yağ dolu), özel toplama noktaları aracılığıyla atılmalıdır.
- Kullanım ömrünün sonuna gelmiş aracınızın geri dönüşümünü optimize etmek için yerel yasalara göre çevre korumasını garanti eden toplama noktalarına yönlendirilmek üzere bir Marka Yetkili Servisi ile iletişime geçebilir veya üreticinin web sitesini ziyaret edebilirsiniz.

Dahil hava sirkülasyonu

Aracınız en az %85 geri dönüştürülebilir ve en az %95 oranında geri kazanılabilir.

Bu amaçlara ulaşmak için aracınızdaki birçok parça, geri dönüşümü sağlanacak şekilde tasarlanmıştır.

Malzemeler ve yapılar aşağıdakiler için özenle tasarlanmıştır:

- bu bileşenlerin uzman şirketler tarafından kolayca çıkarılmasına ve yeniden işlenmesine izin vermek;
- dögüsel bir ekonomiyi teşvik etmek (yeniden kullanım, geri dönüşüm, geri kazanım vb.)

Bu, özellikle elektrikli araç aküleri için geçerlidir.

Hammede kaynaklarını korumak için aracınızda ayrıca geri dönüştürülmüş plastiklerden veya yenilenebilir malzemelerden yapılmış birçok parça bulunur.

BAKIM VE HAVA KİRLİLİĞİNİ ÖNLEMEYLE İLGİLİ ÖNERİLER

Aracınız, 2015 tarihinde yürürlüğe girmiş kullanım dışı araçların geri dönüşüm ve değerlendirme kriterlerine uyar.

Aracınızın bazı parçaları daha sonra geri dönüşümü sağlanacak şekilde tasarlanmıştır.

Bu parçalar kurtarılmak ve yeniden işlenilmek üzere geri dönüşüm esnasında kolayca kaldırılabilir.

Ayrıca bu anlayış doğrultusunda, fabrika ayarlarıyla sınırlanan yakıt tüketimi ile aracınız yürürlükteki hava kirliliğini önlemeyle ilgili yönetmeliklere de uygundur. Aracınız, enerji tasarrufundan ve havayı kirleten gazların yayılmasını önlemekten yanadır. Fakat egzoz gazı emisyonu derecesi ve aracınızın yakıt tüketimi size de bağlıdır. Bakımının yapıldığından ve doğru kullanıldığından emin olunuz.

Bakım

Hava kirliliğini önleme ile ilgili yönetmeliklere uyulmasının, araç sahibi hakkında tahkikat başlatılmasına neden olabileceği önemle dikkate alınmalıdır.

Ayrıca, motor parçaları ile besleme ve egzoz sistemine ait parçaların, üreticinin öngördüğü orijinal parçaların dışında başka parçalarla değiştirilmesi,

aracınızın hava kirliliğini önleme yönetmeliklerine uygun olmayan bir hale gelmesine sebep olabilir.

Bakım programında bulunan talimatlara uygun olarak aracınızın ayarlarını ve kontrollerini marka yetkili servisine yaptırınız: aracınızın orijinal standardında bakımının yapılmasını sağlamak için gerekli tüm ekipmana sahiptirler.

Motor ayarları

– **Bujiler:** bujilerinizden en iyi verimi ve performansı, teknik servislerimiz tarafından belirlenen özelliklere katıyetle uyarak elde edebilirsiniz.

Bujilerin değiştirilmesi gerektiğinde motorunuza uygun marka, tip ve tırnak aralığına sahip bujileri kullanınız. Bunun için Marka Yetkili Servisi'ne başvurunuz.

– **Kontak ve rölanti:** hiçbir ayar gerekmez.

– **Hava filtresi, yakıt filtresi:** tıkanmış filtreler verimi düşürür. Bunun için değiştirilmesi gerekir.

Egzoz gazlarının kontrol sistemi

Egzoz gazlarının kontrol sistemi, hava kirliliği önleme sisteminin çalışma arızalarını belirlemeyi sağlar.

Bu arızalar, zararlı maddelerin açığa çıkmasına veya mekanik hasarlara neden olabilirler.



Gösterge tablosundaki bu göstere ışığı, sistemdeki olası arızaları gösterir:

Kontak açıldığında yanar ve motorun çalıştırılmasıyla söner.

- Sürekli yanmaya devam ederse en kısa sürede bir yetkili servise başvurunuz;
- Yanıp sönerse, motor devrini yanıp sönmeye kesilene dek düşürünüz. Vakit geçirmeden Marka Yetkili Servisi'ne başvurunuz;



→ 120

SÜRÜŞ ÖNERİLERİ, EKO SÜRÜŞ

Yakıt tüketimi standart yöntem ve kurallarla uygulandığında onaylıdır. Tüm üreticiler için aynıdır ve karşılaştırılmasını sağlar. Gerçek tüketim aracın kullanım şartlarına, ekipmanlara ve sürüş stiline bağlıdır. Tüketimi iyileştirmek için belirtilen önerileri inceleyin.

Araca bağlı olarak, yakıt tüketiminizi azaltmanıza yardımcı olacak çeşitli işlevler mevcut olabilir:

- devir göstergesi;
- hız değiştirme ikaz ışığı;
- ECO modu;
- Stop and Start → 0 işlevi.

Vites değiştirme göstergesi 1



Araca göre, tüketimi en iyi duruma getirmek amacıyla, gösterge tablosundaki ikaz ışığı, bir üst veya bir alt vitese geçmeniz için sizlere en uygun zaman hakkında bilgi verir:

 bir üst vitese geçiniz ;

 alt vitese geçiniz.

Bu göstergeyi düzenli olarak izlerseniz, araç yakıt tüketimini azaltırsınız.

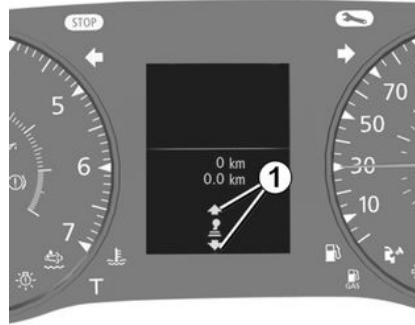

ECO modu

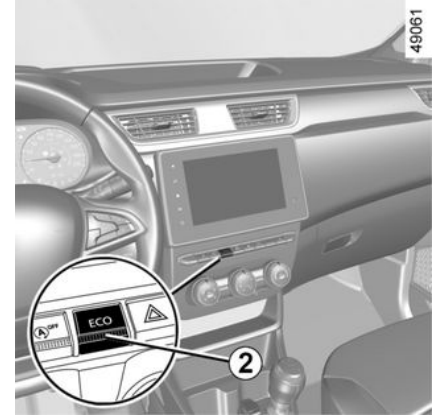

ECO modu yakıt tüketiminizi en uygun duruma getiren bir fonksiyondur. Belirli sürüş hareketlerini (hızlanma, vites değiştirme, hız regülatörü, yavaşlama vb.) etkiler.

Hızlanmanın sınırlanması düşük tüketimli bir şehir içi ve şehirlerarası sürüş sağlar.

SÜRÜŞ ÖNERİLERİ, EKO SÜRÜŞ



FONKSİYONU devreye almak
Düğmeye **2** basınız.

3 **ECO** ikaz ışığı bu fonksiyonun devrede olduğunu teyit için gösterge tablosunda belirir.

Sürüş hâlinde, motor performansını geliştirmek için geçici olarak ECO modundan çıkılabilir.

Bunun için, gaz pedalına tam olarak ve sonuna kadar basınız.

ECOGaz pedalının basıncını düşürdüğünüzde modu devreye girer.

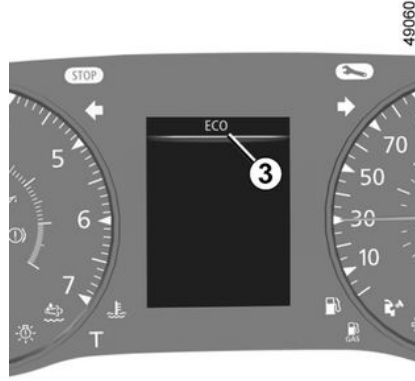

Fonksiyonun devre dışı bırakılması
Düğmeye **2** basınız.

3 **ECO** ikaz ışığı devre dışı olduğunu göstermek için gösterge tablosunda söner.

Sürüş önerileri, Eko sürüş (Eco-driving)

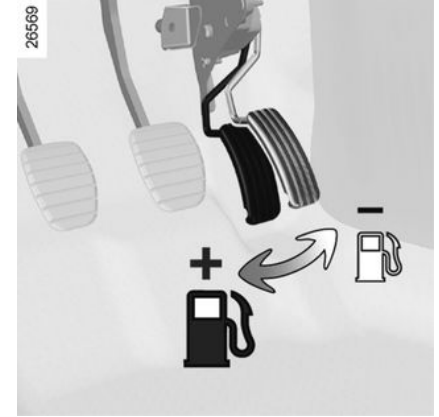

Yol tutuşu

- Motoru araç dururken ısıtmak yerine, motor normal çalışma sıcaklığına ulaşana kadar dikkatli bir şekilde sürün.
- Yüksek hız aracın yakıt tüketimini önemli ölçüde etkiler.

Örnekler (sabit bir hızda):

- hızı 130 km/sa. değerinden 110 km/sa. değerine düşürmek, yaklaşık olarak %20'ye kadar yakıt tasarrufu sağlar;
- hızı 90 km/sa. değerinden 80 km/sa. değerine düşürmek,

SÜRÜŞ ÖNERİLERİ, EKO SÜRÜŞ

yaklaşık olarak %10'a kadar yakıt tasarrufu sağlar;

- Önemli ve sık hızlanma ve yavaşlamaların olduğu dinamik sürüş zaman tasarrufuyla karşılaştırıldığında yakıt tüketimi açısından pahalıdır.
- Ara vitelerde motor devrini çok yükseltmeyiniz. Motorunuzu yormamak için mümkün olduğunca uygun viteste kullanınız.
- Ani hızlanmalardan kaçınınız.
- Az fren yapınız. Önceden bir engel öngörüyorsanız veya viraj alıyorsanız, gaz pedalından ayağınızı çekmeniz yeterlidir.
- Yokuş çıkarken aynı hızı korumaya çalışmayınız, düz yoldakinden daha fazla gaz vermeyiniz. Gaz pedalında ayağınızı tercihen aynı konumda tutunuz.
- Motor durdurulmadan önce çift debriyaj ve gaz verme gibi uygulamalar modern araçlarda gereksizdir.
- Kötü hava şartları, su basmış yollar:



Su derinliğinin jantların alt kenar hizasını aştığı yolda aracınızı sürmeyiniz.

Isıtma seviyeleri

Kalorifer (özellikle dış sıcaklık sıfırın altına düştüğünde) veya klima

kullanılırken aracın yakıt tüketiminde bir artış fark etmeniz normaldir.



Kullanımdaki zorluklar

Sürücü tarafında sadece araca uygun, ön donanımlara yapışan halılar kullanınız ve sık sık sabit olup olmadıklarını kontrol ediniz. Üst üste çok sayıda halı sermeyin.

Pedal sıkışma riski.

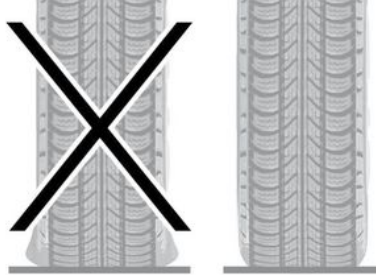

LASTİKLER

– Yetersiz lastik basınçları yakıt tüketimini artırır.

- Yakıt tüketimini iyileştirmek için en yüksek hız lastik basıncını veya sürücü kapısının kenarında gösterilen, önerilen basıncı ayarlayınız → 217.
- Tavsiye edilmeyen lastiklerin kullanılması yakıt tüketimini artırabilir.



Kullanım tavsiyeleri

- ECO modunu tercih edin.
- Elektrik «yakıt» harcatır, gerçekten gerekli olmadığı sürece elektrikli cihazları kullanmayınız. **Ancak** (öncelikle emniyet açısından), görüş şartları gerektirdiğinde ("görmek ve görülmek için") farlarınızı açık bulundurunuz.
- Havalandırmaları kullanmayı tercih ediniz. Aracın 100 km/sa hızda camlar

SÜRÜŞ ÖNERİLERİ, EKO SÜRÜŞ

açık olarak sürülmesi yakıt tüketiminin %4 artmasına neden olur.

– Yakıt taşmasını önlemek için yakıt deposunu asla ağzına kadar doldurmayınız.

– **Otomatik olmayan klima sistemi ile donatılmış araçlarda,** gerekmediğinde klimayı kapatınız.

Yakıt tüketimini ve çevre kirliliğini minimuma indirmek için tavsiyeler:

– Araç, sıcakta ve güneş altında park halinde kalmışsa, aracı çalıştırmadan önce sıcak havayı araçtan atmak için birkaç dakika aracı havalandırınız.

– Boş portbagaj taşımayınız.

– Hacimli yükleri portbagaj yerine bir römorkla taşıyınız.

– Karavan çekerken bir rüzgar saptırıcı taktırınız ve ayarlamayı unutmayınız.

– "Kısa mesafelerde" aracınızı kullanmaktan kaçınınız (uzun süreli molalara sahip kısa mesafeler), çünkü bu tarz durumlarda motor optimum çalışma sıcaklığına erişemez.

LASTİK BASINÇLARI KONTROL SİSTEMİ

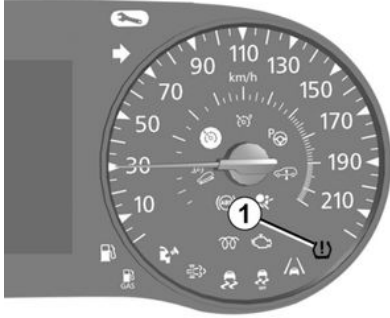

48063

Araç takıldığında, sistem bir veya birden fazla lastikte basınç kaybı olursa sürücüyü uyarır.

Çalışma prensibi

Her tekerlek (stepne hariç), lastik hava basıncını yolculuk esnasında periyodik olarak ölçer ve şişirme supabına yerleştirilmiş bir kaptöre sahiptir.

İkaz ışığı  **1** yetersiz basınç durumlarında sürücüyü ikaz etmek için devamlı yanar (inmiş tekerlek, patlak tekerlek vb.).

Lastik basınç kaybı referans değeri sıfırlanması

Aşağıdakilerin yapılması gerekir:

- lastik referans basınçları kullanım koşullarına bağlı olarak değiştirilmelidir (hız, şarj, otoyol üzerinde sürüş...);
- tekerleklerin yerlerinin değiştirilmesinden sonra (bu işlem önerilmez);
- lastik değiştirilmesinden sonra.

Her zaman kesinlikle şişirme basıncı 4 lastiğin de soğuk olduğundan emin olunduktan sonra yapılmalıdır.

Şişirme basıncı aracın kullanım karşılığına göre belirlenmelidir (hız, şarj, otoyol sürüşü...).



Bu fonksiyon sürüş için ek bir yardımdır.

Fonksiyon sürücünün yerini almaz. Dolayısıyla

bu fonksiyon hiçbir durumda sürücünün gösterdiği özeni ve sorumluluğu üstlenemez. Stepne dahil olmak üzere lastiklerin hava basıncını ayda bir defa kontrol ediniz.

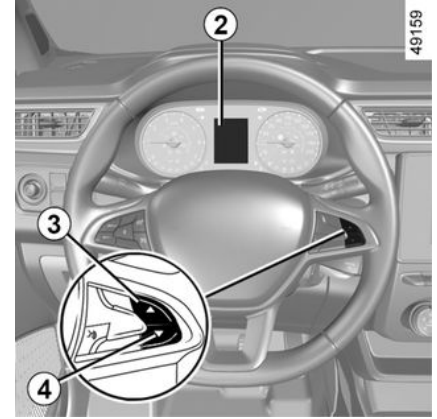

49159

Yeniden başlatma işlemi

Kontak açık, araç hareketsiz haldeyken:

- Ekrandaki **2** "Lastik basıncını sıfırlayınız, basılı tutunuz" işlevini seçmek için **3** veya **4** düğmesine kısa sürelerle basınız;
- başlatmak için **3** veya **4** butonlarına basılı tutunuz (üç saniye kadar). "Lastik Basıncı öğrenmesi başladı" mesajının görüntülenmesi lastik basınçları referans değerinin yeniden başlatılması isteğinin başarıyla başlatıldığını bildirir.

Sıfırlama bir kaç dakikalık sürüşün ardından gerçekleştirilir.

Not: lastik basıncı referans değeri tavsiye edilen ve kapı çerçevesi

LASTİK BASINÇLARI KONTROL SİSTEMİ

üzerinde belirtilen değerden daha az olamaz.

Ekran

Gösterge tablosundaki gösterge 2 herhangi bir lastik basıncı hatasını size bildirir (havasız inmiş lastik, patlamış lastik vb.).

"Lastik basıncını kontrol ediniz"

İkaz ışığı , "Lastik basıncını kontrol ediniz" mesajıyla beraber sabit yanar.

En az bir lastiğin indiğini gösterir.

Dört tekerin basıncının soğuk olup olmadığını kontrol edin ve gerekirse tekrar ayarlayın.

İkaz ışığı  ikaz ışığı bir kaç dakikalık sürüşten sonra söner.



Ani lastik basınç kaybı (lastiğin patlaması...) sistem tarafından tespit edilemeyebilir.

"Lastik patlaması"



İkaz ışığı sürekli yanar ve aynı anda "Lastik Patlaması" mesajı görülür ve bir sinyal sesi duyulur.

Bu mesaj  ikaz ışığı ile birlikte ekranda belirir.

Bunlar en az bir tekerleğin patlamış veya inmiş olduğunu gösterir. Değiştirebilirsiniz veya patlamışsa Marka Yetkili Servisi'ni arayınız. Tekerleğin havasız inmişse lastiklerin basınçlarını ayarlayınız.





Güvenliğiniz için,



ikaz ışığı trafik kurallarına uygun olarak derhal durulmasını zorunlu kılar.

"Tekerlek kaptörlerini kontrol ediniz"

İkaz ışığı  birkaç saniye yanıp söndükten sonra sabitlenir ve araca göre "Tekerlek kaptörlerini kontrol ediniz" mesajı ile birlikte sabit olarak yanık kalır.

Bu mesaj  ikaz ışığı ile birlikte ekranda belirir.

Bu en azından bir tekerleğin sensörünün olmadığını gösterir (örneğin stepne). Diğer durumlarda, marka Yetkilinize başvurun.

Lastik basınç kaybı düzeltilmesi

Lastik basınçları soğukken

ayarlanmalıdır (Sürücü kapısı çerçevesi üzerinde bulunan etikete bakınız).

Basınç kontrolünün soğuk lastiklerde yapılmadığı durumlarda, öngörülen basınçların 0,2 ila 0,3 bar (3 PSI) yükseltilmesi gerekir.

Lastik sıcakken kesinlikle havasını indirmeyiniz.

Lastik / tekerlek değişimi

Bu sistem özel ekipmanlar gerektirir (tekerlekler, lastikler, jantlar vb.) → 215.

Lastikleri değiştirmek ve sistem ile uyumlu ve yetkili servislerinizde bulunan aksesuarları öğrenmek için bir Marka Yetkili Servisine başvurun: başka herhangi bir aksesuar kullanılması, sistemin düzgün çalışmasını olumsuz yönde etkileyebilir.

Stepne

Araçta bu donanım varsa, stepne kaptöre sahip değildir. Araç üzerine

LASTİK BASINÇLARI KONTROL SİSTEMİ

monte edilmiş olduğunda, ikaz ışığı



birkaç saniye yanıp söner, ardından sürekli yanar ve beraberinde



ikaz ışığı ve "Tekerlek kaptörlerini kontrol ediniz" mesajı gösterge tablosunda belirir.

Lastik tamir köpüğü ve lastik şişirme kiti

Supaplar özel olduklarından sadece marka ağı tarafından onaylanmış ekipmanları kullanınız → 219.



Tekerlek değiştirme

sistem, sürüş şekline göre birkaç dakika alabilir, basınçların doğru şekilde dikkate alınması için her türlü müdahaleden önce lastiklerin basınçlarını kontrol ediniz.

SÜRÜŞ DESTEK VE DÜZELTME SİSTEMLERİ

Araca bağlı olarak aşağıdakiler bulunabilir:

- kilitleme engelleyici fren sistemi) (ABS);
- Savrulma kontrollü ve antipatinaj sistemli dinamik sürüş kontrolü (ESC);
- acil fren destek sistemi;
- rampada yokuş kalkış yardımı;
- römork ile sürüş yardımı
- Antipatinaj sistemi - Extended grip.

Kilitleme engelleyici fren sistemi (ABS)

Ani bir fren durumunda ABS, tekerleklerin kilitlemesini önlemeyi yani durma mesafesini kontrol etmeyi ve aracın kontrolünü muhafaza etmeyi sağlar.

Bu şartlarda, frenlemede engelleme manevraları mümkündür. Ayrıca, bu sistem uygun olmayan zeminde bile durma mesafelerini en iyi duruma getirmeyi sağlar (ıslak zemin vb.).

ABS sisteminin devreye girdiği fren pedalında nabız atışı benzeri bir titreşimin oluşmasıyla anlaşılır. ABS, hiçbir durumda yol zemini ve yol tutuşuna bağlı "fiziksel" performansların iyileştirilmesini sağlamaz. Bu yüzden, her zaman doğru sürüş kurallarına (öndeki araçla

aradaki güvenli sürüş mesafesi vb.) uyulması **zorunludur**.



Acil bir durumda, fren pedalına **kuvvetli ve sürekli bir şekilde basılması** önerilir. Fren pedalına art arda basmak (pompalamak) gerekmez. ABS, fren sistemine uygulanan gücü düzenler.

Çalışma arızaları:

- Gösterge tablosunda  ve  yanar, bunlarla beraber araca bağlı olarak "ABS'yi Kontrol Ediniz", "Fren sisteminizi kontrol ediniz" ve "ESC'yi kontrol ediniz" mesajları görülür: ABS, ESC ve Acil Fren Destek Sistemi devre dışıdır. **Frenleme hala sağlanmaktadır**;
- , ,  ve  gösterge tablosunda yanar ve "Fren sistemi arızası" mesajı da çıkar; **bu, fren sisteminin arızasını gösterir**. İki durumda da Marka Yetkili Servisi'ne başvurunuz.



Fren sistemleriniz kısmen çalışmaktadır. Bununla birlikte, **aniden fren yapmak tehlikelidir** ve trafik koşulları uygun olur olmaz hemen durmanız gereklidir. Marka Yetkili Servisi'ne danışınız.

Savrulma kontrollü ve antipatinaj sistemli dinamik sürüş kontrolü (ESC)

Dinamik sürüş kontrolü ESC

Bu sistem, « kritik » sürüş koşullarında (bir engelden kaçma, virajda yere tutunma kaybı...) araç kontrolünü muhafaza etmeyi sağlar.

Çalışma prensibi

Direksiyon simidindeki bir kaptör, sürücü tarafından talep edilen yörengeyi tespit eder.

Araçtaki diğer yerlere yerleştirilmiş algılayıcılar gerçek yörengeyi tespit eder.

Sistem, sürücü talebini aracın yörengesiyle karşılaştırır ve eğer gerekli görürse bazı tekerleklerin fren sistemine ve/veya motor gücüne etki ederek gerçek yörengeyi düzeltir. Sistem devreye alındığında, gösterge

SÜRÜŞ DESTEK VE DÜZELTME SİSTEMLERİ

lambası  gösterge tablosunda yanıp söner.

Savrulma kontrol sistemi

Bu sistem, belirgin bir savrulma (ön aksta yere tutunma kaybı) durumunda ESC ögesinin çalışmasını mümkün olan en iyi duruma getirir.

ANTİPATİNAJ SİSTEMİ

Bu sistem, tahrik tekerleklerinin patinajını sınırlamaya ve ilk harekete geçme, hızlanma veya yavaşlama durumlarında aracı kontrol etmeye yardım eder.



Çalışma prensibi

Tekerleklerdeki kaptörler sayesinde sistem her an tahrik tekerleklerinin hızlarını ölçer bunları karşılaştırır ve dengelemeye çalışır. Eğer bir tekerlek patinaj yapma eğilimi gösterirse sistem, çekiş gücü düşürmek için yere tutunabileceği seviyeye inene kadar tekerleği frenler.

Sistem aynı zamanda, gaz pedali üzerine uygulanan etkiden bağımsız olarak, tekerleklerin yola tutunabilmesini sağlamak için motor devrini ayarlar.

Çalışma arızaları

Sistem bir çalışma arızası algıladığında, "ESC'yi kontrol ediniz"

mesajıyla birlikte  ve  ikaz ışıkları gösterge tablosunda belirir. Bu durumda, ESC ve antipatinaj sistemi devre dışı kalır. Yetkili Servis'e başvurunuz.



Bu fonksiyonlar, aracın tutumunu sürücünün isteğine uygun hale getirmeyi sağlamak için

kritik sürüş koşullarında ilave yardımlardır.

İşlevler, sürücünün yerine müdahalede bulunmaz. **Aracın sınırlarını zorlamaya ve daha hızlı sürmeniz konusunda sizi teşvik etmeye çalışmaz.**

Dolayısıyla, manevra yapıldığı sırada hiçbir durumda sürücünün dikkatini ve sorumluluğunu üstlenemez (sürücü, her zaman sürüş sırasında aniden meydana gelebilecek olaylara karşı dikkatli olmalıdır).

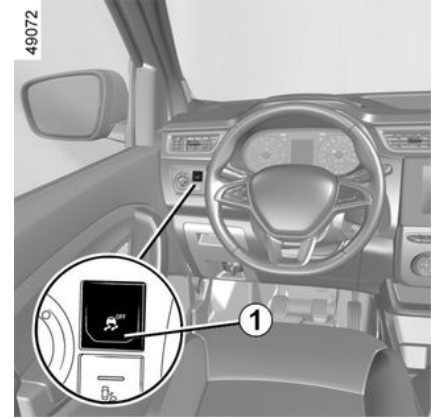

Antipaj fonksiyonunun devre dışı bırakılması

Bazı durumlarda (çok yumuşak zeminde sürüş: kar veya çamur, veya kar zinciri takılmış tekerleklerle sürüş) sistem, patinajı sınırlandırmak için motor gücünü düşürebilir. Bu gerekli değilse **1** düğmeye basarak bu işlevi devre dışı bırakmak mümkündür. Bu

durumda, uyarı ışığı  gösterge tablosunda sabit şekilde yanar ve "ESC devre dışı bırakıldı" mesajı görüntülenir. Bu işlem ESC ögesini devre dışı bırakmaz.

Antipatinaj sistemi ek güvenlik sağlar. İşlev devre dışıyken sürmemeniz tavsiye edilir. **1** Anahtara tekrar

SÜRÜŞ DESTEK VE DÜZELTME SİSTEMLERİ

basarak bu durumdan en kısa sürede kurtulun.

Not: Kontağın açılması ile veya yaklaşık 50 km/sa. hız aşıldığında, işlev otomatik olarak yeniden devreye girer.

Acil fren destek sistemi

Aracın durma mesafesini azaltmaya yardımcı olan, ABS sistemine ilave bir sistemdir.

Çalışma prensibi

Sistem bir acil durum frenlemesi sağlar. Bu durumda, frenleme sistemi anında azami gücünü gösterir ve ABS düzenlemesini devreye sokabilir.

ABS frenleme, fren pedalı serbest bırakılana kadar devam eder.

Dörtlü flaşörlerin yanması

Araca göre, ani yavaşlama durumunda yanabilirler.

Çalışma arızaları

Sistemin bir çalışma arızası algılaması durumunda, gösterge tablosunda "Fren sistemini kontrol ediniz" mesajının görünmesiyle beraber ikaz

ışığı yanar .

Yetkili Servis'e başvurunuz.

Rampada kalkış yardımı

Yokuş eğimine bağlı olarak bu sistem bir rampada kalkış sırasında sürücüyü yardımcı olur. Sürücü, gaz pedalına basmak için ayağını fren pedalından kaldırdığında frenlerin otomatik olarak kilitlemesini sağlayarak aracın geriye kaçmasını engeller.

Sistemin çalışması

Sadece vites kolu, boştan farklı bir konumda ve araç tamamen duruyorken (fren pedalı basılı) devreye girer.

Sistem aracı yaklaşık **2 saniye** hareketsiz tutar. Daha sonra frenler kademeli olarak serbest kalır (araç rampaya göre hareket eder).



Rampada kalkış yardımı sistemi her türlü durumda (aşırı eğimli yollar...) aracı tamamen

hareketsiz kılmayı sağlayamaz. Sürücünün tüm durumlarda fren pedalına basmaya ve aynı şekilde aracın geri kaçmasını önlemeye hazır olması gerekir.

Rampada Kalkış Yardımı işlevi uzun süreli duruşlar için kullanılmamalıdır: fren pedalını kullanınız.

Bu fonksiyon aracın sürekli olarak hareketsiz kılınması için tasarlanmamıştır.

Gerekli olduğunda aracı durdurmak için fren pedalını kullanınız.

Kaygan zeminli veya yol tutuşunun zayıf olduğu yollarda sürücünün özellikle dikkatli olması gerekir.

Ağır yaralanma riski.

Römork yardımıyla sürüş

Bu sistem römorkle kullanım durumunda aracın kontrolünün sağlanmasını korumaya yardımcı olur.

SÜRÜŞ DESTEK VE DÜZELTME SİSTEMLERİ

Belirli sürüş koşullarında remörk izleri için titreşimleri belirler.

Devrede olma koşulları

- Römork bağlantısı, yetkili bir bayi tarafından yapılmalıdır;
- yayma marka Yetkilisi tarafından onaylanmalıdır;
- birleştirme araca bağlanmış olmalıdır.

Çalışma prensibi

fonksiyonun araç için stabilize edilmesi:

- römork için tetkik edilen titreşimlerin teker asimetrik frenaj öncesinde azaltılması için;
- Titreşimler durduruluncaya kadar araç hızının azaltılması için dört teker fren ve çift motor kısıtlaması.

Gösterge  size bilgi vermek için gösterge tablosunda yanıp söner.

Antipatinaj sistemi - Gelişmiş yol tutuşu

Araçta mevcut olması halinde antipatinaj kontrolü düşük aderanslı yollarda aracın kontrolünü kolaylaştırır (dolu zemin...).



Bu fonksiyonlar, aracın tutumunu sürücünün isteğine uygun hale getirmeyi sağlamak için kritik sürüş koşullarında ilave yardımlardır.

İşlevler, sürücünün yerine müdahalede bulunmaz. **Aracın sınırlarını zorlamaya ve daha hızlı sürmenizi teşvik etmeye çalışmaz.**

Dolayısıyla, manevra yapıldığı sırada hiçbir durumda sürücünün dikkatini ve sorumluluğunu üstlenemez (sürücü, her zaman sürüş sırasında aniden meydana gelebilecek olaylara karşı dikkatli olmalıdır).

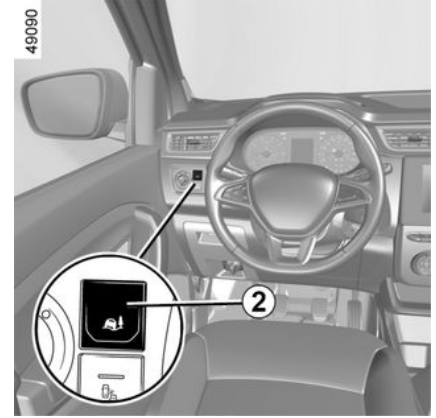

"Yol" modu

Araç çalıştırıldığında, gösterge tablosunda "Yol modu etkin" mesajı görüntülenir.

Varsayılan "Yol" modu, normal yol koşullarında (kuru, ıslak, hafif kar vb.) optimum kullanım sağlar.

"Yol" modu antipatinaj sistemi işlevlerini kullanır.



Motor durdurulduktan sonra araç, yeniden çalıştırıldığında her zaman "Yol" modunda başlar.

"Gevşek zemin" modu

SÜRÜŞ DESTEK VE DÜZELTME SİSTEMLERİ

Düğmeye **2** basın: gösterge tablosunda "Yumuşak zemin modu etkinleştirildi" mesajı görünür.

Bu konum, gevşek zeminde (çamur, kum, kuru yapraklar...) en uygun kullanımı sağlar. Bu konumda, motor rejimi sürücü kontrolündedir.

Yaklaşık 50 km/sa. değerinin üstündeki hızlarda sistem otomatik olarak "Yol" moduna geçer. Sizi uyarmak için "Yol modu etkin" mesajı gösterge tablosunda görüntülenir.



LASTİKLER

Lastiklerinizin değiştirilmesi gerektiğinde mutlaka

aynı marka, ebat, tip ve profilde lastiğin takılması gerekir.

Araca takılan lastikler ya orijinal olarak takılanlarla aynı olmalı ya da marka yetkili servisi tarafından tavsiye edilenlere uygun olmalıdır.

EK SÜRÜŞ YARDIMI FONKSİYONLARI

'Hız Sınır Kilitlemesi' fonksiyonu olan araç

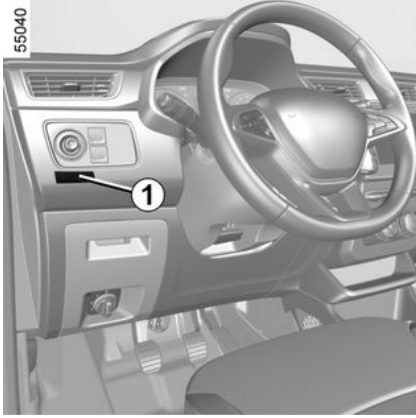

Aracın hızı araca göre veya bulunduğunuz ülkedeki trafik kurallarına göre hız kilitlemesi kalıcı bir şekilde sınırlandırılabilir.

Değeri değiştirmek veya fonksiyonu devreye almak/devre dışı bırakmak için Marka Yetkili Servisi'ne başvurunuz.

Yasal hız sınır kilitlemesi durumunda (araca göre), bu fonksiyon devre dışı bırakılamaz.

Torpido üzerindeki etiket **1** aşırı hız limitini gösterir.

Özel durum: Aracınızda Hız regülatörü-Hız limitörü varsa gaz pedalına sonuna kadar basmak (direnç noktasının ötesinde) aşırı hız sınırını aşmaz → 156.



Özel durumlarda (örneğin, dik bir yokuşta...), hız sınır kilitlemesi çok az geçilebilir çünkü bu sistem, fren sistemine müdahale edemez.



Fonksiyon sürücünün yerini almaz. Dolayısıyla hiçbir durumda, sürücünün hız sınırlarına gösterdiği uyum özen ve sorumluluğu üstlenemez.

Kör nokta uyarısı

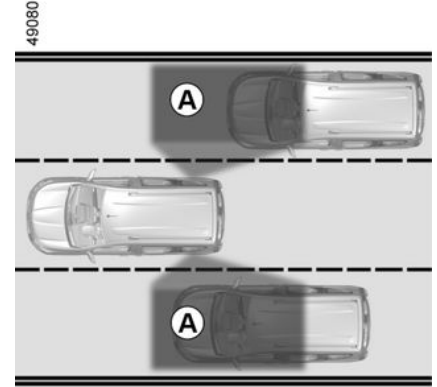

Bu sistem sürücüyü **A** algılama bölgesinde başka araç olduğunda uyarır.

Aracın hızı 30 km/h ile 140 km/h arasındayken sistem devreye girer.

Bu fonksiyon ön ve arka tampon yanlarında bulunan **1** kaptörleri ile çalışır.

EK SÜRÜŞ YARDIMI FONKSİYONLARI

Özel nitelik

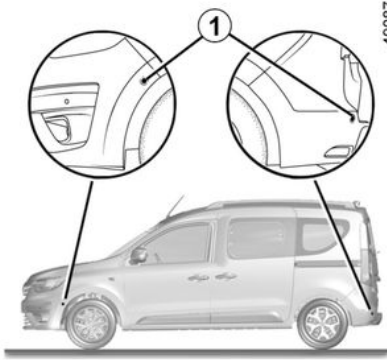

Algılayıcıların temiz (kir, çamur, kar....) olmasına özen gösteriniz.

Bir kaptör engellenmişse, gösterge tablosunda "Kör nokta temizleme kaptörü" mesajı görüntülenir. Algılayıcıları temizleyiniz.



Bu fonksiyon, kör noktada başka bir araç olduğunu belirten ilave bir yardımdır.

Dolayısıyla bu fonksiyon, sürüş sırasında hiçbir durumda sürücünün dikkat ve sorumluluğunun yerine geçemez. Sürücü, sürüş esnasında meydana gelebilecek ani olaylara karşı her zaman hazır olmalıdır: manevra sırasında kör noktada küçük, kısıtlı hareketli engeller (bir çocuk, bir hayvan, çocuk arabası, bisiklet, taş, direk vb.) bulunmadığından her zaman emin olun.

Devreye alma/ devre dışı bırakma

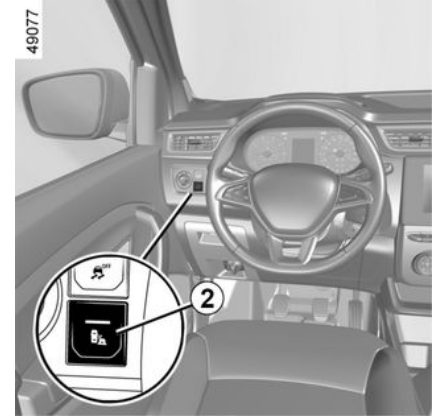

2 butonuna basarsanız sistem etkinleştirilir. Gösterge tablosunda "Kör nokta uyarısı etkin" mesajı görüntülenir ve butonun üzerindeki ikaz ışığı yanar. **2** butonuna tekrar basarsanız sistem devre dışı bırakılır.

EK SÜRÜŞ YARDIMI FONKSİYONLARI

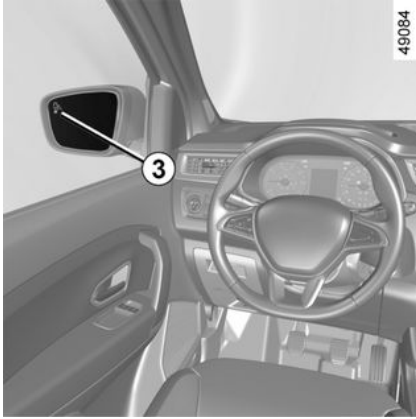

Römork bulunan durumlarda özel koşul

Araçta sistem tarafından algılanan bir römork bağlantısı bulunuyorsa gösterge tablosunda "Römork: kör nokta uyarısı kapalı" mesajı görüntülenerek size işlevin çalışır durumda olmadığını bildirir. Butunun içindeki ışık söner.

Aracınıza uygun ekipman seçimi için Marka Yetkili Servisi'ne başvurmanızı tavsiye ederiz.

Çalışma

Bu fonksiyon uyarı verir:

- aracın hızı yaklaşık 30 km/h ile 140 km/h arasında olduğunda;

– Kör noktada bir araç olduğunda ve aracınızla aynı yöne gittiğinde.

Aracınız başka bir aracı solladığında, **3** göstergesi sollanan aracın bir saniyeden fazla bir süre kör noktada bulunması durumunda etkinleştirilir.



Motor çalıştığında, sistem kontak kapatılmadan önceki konumuna döner.

İkaz ışığı 3

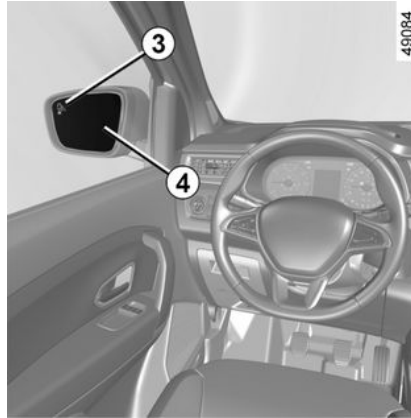

İki dikiz aynasında da **4** bir gösterge lambası **3** bulunur.

Not: İkaz ışıklarının **3** görünür kalması için kapı aynalarını **4** düzenli olarak temizleyiniz.

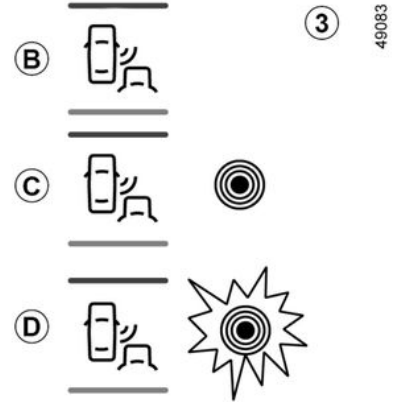

Ekran B

Fonksiyon devrededir ve hiçbir aracı algılamaz.

Ekran C

İlk uyarı: İkaz ışığı **3**, kör nokta alanında bir aracın algılandığını gösterir.

Ekran D

Sinyal lambası devredeyken, direksiyonu çevireceğiniz yöndeki kör noktada bir araç algılandığında ikaz ışığı **3** yanıp söner. Sinyal lambasını

EK SÜRÜŞ YARDIMI FONKSİYONLARI

devre dışı bıraktığınızda işlev ilk uyarıya döner (ekran **C**).



Sistem algılama kapasitesi standart genişlikte bir algılama yolu izler. Dar trafik şeritlerinde sürüyorsanız diğer şeritlerdeki araçları tespit edebilir.

Çalışmama koşulları

B



C



D

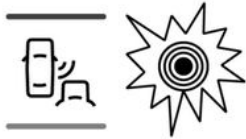

3

480683

- Nesne hareket etmiyorsa;
- Trafik yoğunsa;
- yol virajlıysa;

– ön ve arka kaptörler aynı anda bir nesne algılasa (ör. uzun bir kamyonu geçerken);

– ...

Çalışma arızaları

Sistem bir arıza algılasa gösterge tablosunda "Kör nokta uyarısını kontrol ediniz" mesajı görüntülenir. Yetkili Servis'e danışınız.

Not: Motor çalıştırıldığında ikaz ışığı **3**, **B** ekranında üç kez yanıp söner. Bu normaldir.



Araca römork bağlanmışsa sistem, **2** kontaktörü kullanılarak devre dışı bırakılmalıdır.



Tamponlarda kaptörler bulunduğu için, herhangi bir işlemin (onarım, değişim, boya vb.) nitelikli, uzman bir personel tarafından yapılması önerilir.



– Sistem algılama kapasitesi standart genişlikte bir algılama yolu izler. Geniş bir yolda sürüyorsanız sistem kör noktada aracı algılamayabilir.

– Çok kötü hava koşullarında (şiddetli yağmur, kar vb.) sistem geçici olarak kesintiye uğrayabilir. Trafik koşullarına karşı dikkatli olunuz.

Kaza yapma riski vardır.

Arka kamera



EK SÜRÜŞ YARDIMI FONKSİYONLARI

Araç kontağı açıldığında, ön cama sabitlenen ekranda **2** yaklaşık beş saniye boyunca bir uyarı mesajı görüntülenir, ardından kamera **1** kullanılarak aracın arkasındaki görüntü görüntülenir.

Not: Ekran **2** soldan sağa veya yukarıdan aşağıya konumlandırılabilir.

Özellikler

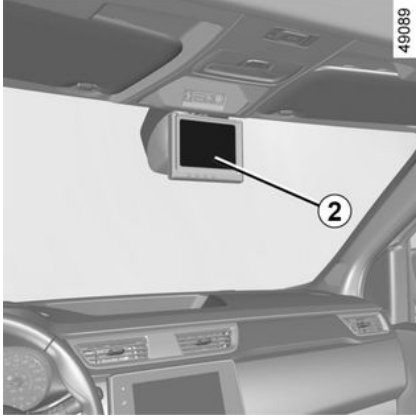

Kamerada, sıcaklık yaklaşık 8 °C'nin altında olduğunda etkinleştirilen otomatik bir buz çözme sistemi bulunur.

Kameranin **1** görüşünün kapatılmamış olmasına dikkat ediniz (kir, çamur, kar, buğu vb. tarafından).



Bu fonksiyon ek bir yardımdır. Dolayısıyla bu fonksiyon hiçbir durumda sürücünün gösterdiği özeni ve sorumluluğu üstlenemez. Sürücü, sürüş esnasında meydana gelebilecek ani olaylara karşı her zaman hazır olmalıdır: manevra sırasında kör noktada küçük, kısıtlı hareketli engeller (bir çocuk, bir hayvan, çocuk arabası, bisiklet, taş, direk vb.) bulunmadığından her zaman emin olun.

Çalışma



Kameranin görüş alanı aracın arkasındaki tüm alanı kapsamaz, özellikle kör nokta bölgesini **A**.

Stop and Start işlevi bulunan araçlarda, motor bekleme modundayken ekran etkin kalmaya devam eder ➔ **0**.

EK SÜRÜŞ YARDIMI FONKSİYONLARI



i Ekranın **2** kenarında beliren nesnelerin görüntüsü deforme olabilir.

Fazla aydınlatma durumunda (kar, araç güneş altında vb.), kamera görünümü kısmen engellenebilir.

Karanlıkta veya kötü hava şartlarında, ekrandaki görüntü bozulabilir.

Fonksiyonun sona erdirilmesi

Ekran şu durumlarda kapanır:
– geri vitese geçilir geçilmez;

– kontak kapatıldıktan 30 saniye sonra.

Ekran ayarı

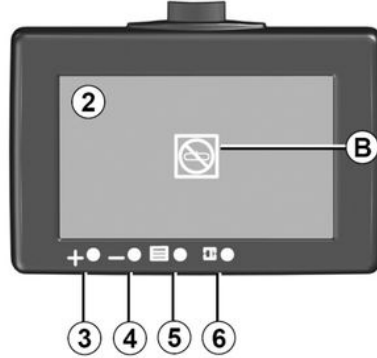

Parlaklık modlarına erişme

Ön ayarlı dört parlaklık modundan birini seçmek için düğmeye **6** art arda basın:

- "gündüz" modu;
- "ara" mod;
- "gece" modu;
- "siyah ekran" modu: ekranın askıya alınmasını sağlar. Ekranda **2** "OFF" mesajıyla birlikte siyah bir görüntü görüntülenir. Bu moddan çıkmak için ilk parlaklık moduna ("gündüz" modu) erişmek üzere düğmeye **6** tekrar basın.

Parlaklık modlarının ayarlanması

Mod seçildikten sonra, değiştirmek istediğiniz ayar türüne erişmek için düğmeye **5** gerektiği kadar basın:

- parlaklık;
- kontrast;
- renk;
- RESET: fabrika ayarlarına dönme.

Ayarı değiştirmek için **3** (+) veya **4** (-) düğmelerine basınız.

Not: Sadece ilk üç mod ("gündüz", "ara" ve "gece") ayarlanabilir.

i Araç her çalıştırıldığında, işlev son motor duruşu sırasında kaydedilen ayarlara geri döner.

Çalışma arızaları

Sistem bir çalışma arızası algıladığında, ekranda **2** geçici olarak ikaz ışığı **B** görüntülenir.

Bu durum, kamera veya ekranı etkileyen geçici bir arızadan kaynaklanabilir (netlik, sabit görüntü, gecikmeli iletişim vb.).

İkaz ışığı yanık kalıyorsa Yetkili Servis'e başvurunuz.

HIZ LIMITÖRÜ

3



Hız limitörü fonksiyonu, **sınırlanmış hız** adı verilen seçeceğiniz sürüş hızı limitini aşmamanıza yardımcı olan bir fonksiyondur.

Kumandalar



1. Ana "Çalıştırma/Durdurma" düğmesi.

2. Hafızaya alınmış sınırlanmış hızın hatırlatılması ve sınırlanmış hızın artırılması (RES/+).

3. Sınırlanmış hızın devreye alınması, hafızaya alınması ve azaltılarak değişmesi düğmesi (SET/-).

4. Hız limitörü işlevine ara verilmesi (sınırlanmış hızın hafızaya alınmasıyla) (0).

Çalıştırılması



Butunun **1**  tarafına basınız. **5** ikaz ışığı turuncu renkte yanar ve araca göre "Limitör AÇIK" veya "Limitör xxx km/sa." mesajı, hız limitörü işlevinin etkinleştirildiğini ve sınırlanmış hızı kaydetmeyi beklediğini göstermek için tireler ile birlikte gösterge tablosunda belirir.

Mevcut hızı hafızaya almak için **3** (SET/-) kontaktörüne basınız: Tireler yerine sınırlandırılmış hız gösterilir.

Kaydedilebilecek minimum hız 30 km/sa. değeridir.

HIZ LIMITÖRÜ

Sürüş



Bir sınırlanmış hız hafızaya alındığında, bu hız ulaşılmadığı sürece sürüş, hız limitörü fonksiyonu olmayan bir araçtaki sürüşe benzer.

Kaydedilen hıza erişilir erişilmez, gaz pedalına uygulanacak herhangi bir etki, acil durum dışında programlanmış hızın aşılmasına izin vermeyecektir ("Sınırlanmış hızın aşılması" paragrafına bakınız).

Sınırlanmış hızın değişimi

Şu tuşlara art arda basarak sınırlanmış hızı değiştirebilirsiniz:

- hızı arttırmak için **2** (RES/+) butonu;
- hızı düşürmek için buton **3** (SET/-).



Hız limitörü fonksiyonunun fren sistemi üzerinde hiçbir etkisi yoktur.



Hız limitörü kullanılabilir değilse (etkinleştirmeyi birkaç kez denedikten sonra), Yetkili Servis'e başvurunuz.

Sınırlanmış hızın aşılması

Her an sınırlanmış hızı aşmak mümkündür. Bunu yapmak için gaz pedalına direnç noktası ötesine kadar **kuvvetlice** basınız.

Hızın aşılma süresi boyunca, sınırlanmış hız bilgisi gösterge tablosunda yanıp söner.

Ardından, gaz pedalını serbest bırakınız: Hız limitörü fonksiyonu, hafızaya alınmış hızın altında bir hız ulaştığınızda yeniden devreye girer.

Fonksiyonun sınırlanmış hızı koruyamaması

Dik bir yokuştan iniş sırasında, sistem hız sınırını muhafaza edemeyebilir: sizi bu durumla ilgili bilgilendirmek için

sınırlanmış hız gösterge tablosunda yanıp söner ve araca bağlı olarak, düzenli aralıklarla bir sesli sinyal duyulur.

Fonksiyonu beklemeye alma



Butona **4** (0) bastığınızda hız limitörü fonksiyonu beklemeye alınır. Sınırlanmış hız hafızada kalır ve araca göre gösterge tablosunda hafızaya alınan hız ile birlikte "Kaydedilen XXX km/sa." mesajı belirir.

Sınırlanmış hızın tekrar devreye alınması

Bir hız hafızaya alınmışsa butona **2** (RES/+) basarak bu hızın devreye alınması mümkündür.

HIZ LIMITÖRÜ



Hız limitörü bekleme konumuna alındığında, **3** (SET/-) kontaktörüne basılması hafızaya alınmış hızı dikkate almadan işlevi yeniden etkinleştirir: Aracın sürüldüğü hız dikkate alınır.

3

Fonksiyonun sona erdirilmesi



Hız limitörü fonksiyonu, kontaktöre **1** bastığınızda devre dışı kalır, bu durumda hafızaya alınmış hız silinir.

Gösterge tablosundaki  turuncu ikaz ışığının sönmesi, fonksiyonun sona erdirildiğini gösterir.

HIZ REGÜLATÖRÜ

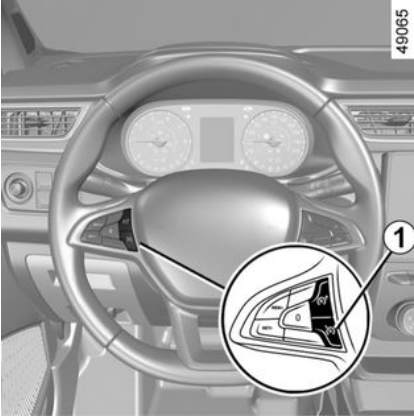

Hız regülatörü, hızınızın seçeceğiniz hızda sabit kalmasına yardımcı olan **ayarlanmış hız** adı verilen bir fonksiyondur.

Seyir hızı, 30 km/sa. hızın üstünde herhangi bir hıza ayarlanabilir.



Hız regülatörü fonksiyonunun fren sistemi üzerinde hiçbir etkisi yoktur.



Bu fonksiyon sürüş için ek bir yardımdır. Sistem hiçbir durumda bir sürücünün hız sınırlarına uyma sorumluluğunun veya sürücü dikkatinin yerine geçemez. Sürücü, her zaman araç kontrolüne sahip olmalıdır. Hız regülatörü, trafik yoğun olduğunda, virajlı veya kaygan (buzlanmış, ıslak, çakıllı) yolda ve hava şartları (sis, yağmur, yandan esen rüzgar...) uygun olmadığında kullanılmamalıdır. **Kaza yapma riski vardır.**

Kumandalar



1. Ana "Çalıştırma/Durdurma" düğmesi.
2. Kayıtlı seyir hızının hatırlatılması ve seyir hızının artırılması (RES/+).
3. Ayarlanmış hızın devreye alınması, hafızaya alınması ve azalarak değişmesine yönelik kontrol (SET/-).
4. Fonksiyona ara verilmesi (seyir hızının hafızaya alınmasıyla) (0).

HIZ REGÜLATÖRÜ

Çalıştırılması

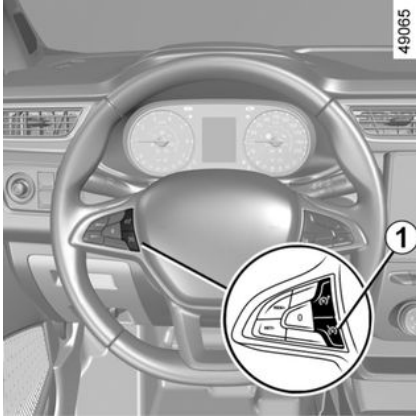

Butonun **1**  tarafına basınız. **6** ikaz ışığı yeşil renkte görünür ve araca göre "Hız regülatörü AÇIK" veya "Hız regülatörü --- km/sa." mesajı, hız regülatörü işlevinin çalışmakta olduğunu ve seyir hızını hafızaya almak üzere beklediğini göstermek için tireler ile birlikte gösterge tablosunda görünür.

Hız regülatörünün devreye alınması



Sabit hızda (yaklaşık 30 km/sa. üzerinde) anahtara **3** (SET/-) basınız: Fonksiyon etkinleşir ve geçerli hız belleğe kaydedilir.

Seyir hızı tirelerin yerini alır ve hız regülatörü işlevi araca göre "Hız regülatörü AÇIK" veya "Hız regülatörü XXX km/sa." mesajının ve **6**  ikaz

ışığına ek olarak **5**  ikaz ışığının yeşil renginde görünmesiyle teyit edilir.

Sürüş



Bir ayarlanmış hız hafızaya alındığında ve işlem devreye girdiğinde, ayağınızı gaz pedalından çekebilirsiniz.



Dikkat; acil durumda müdahale edebilmek için ayaklarınızı pedallara yakın tutmalısınız.

HIZ REGÜLATÖRÜ

Ayarlanmış hızın değiştirilmesi



Şu tuşlara art arda basarak seyir hızını değiştirebilirsiniz:

- hızı arttırmak için **2** (RES/+) butonu,
- hızı düşürmek için buton **3** (SET/-).



Hız regülatörü fonksiyonunun fren sistemi üzerinde hiçbir etkisi yoktur.

Ayarlanmış hızın aşılması

Her an, gaz pedalına basarak ayarlanmış hızı aşmak olasıdır.

Hız aşımı süresi boyunca, ayarlanmış hız gösterge tablosunda yanıp söner.

Ardından, gaz pedalını serbest bırakınız: Birkaç saniye sonra aracınız, başlangıçta ayarlanmış olan hız otomatik olarak geri döner.

Fonksiyonun ayarlanmış hızı koruyamaması

Dik bir yokuşta, ayarlanmış hız sistem tarafından muhafaza edilemeyebilir: hafızaya alınmış hız, size bilgi vermek için gösterge tablosunda yanıp söner.



Hız regülatörü artık kullanılmıyorsa (etkinleştirmek için birkaç kez denedikten sonra), Yetkili Servis'e başvurunuz.

Fonksiyonu beklemeye alma



Aşağıdakilere müdahale edildiğinde fonksiyon beklemeye alınır:

- **4** düğmesinin kullanılması (0);
- fren pedalı;
- debriyaj pedalı;

Her üç durumda da seyir hızı hafızaya alınmış olarak kalır ve araca göre, gösterge tablosunda "Kaydedilen XXX km/sa." mesajı belirir.

Çalıştırma işlemi  ikaz ışığının sönmesiyle teyit edilir.

Ayarlanmış hızın tekrar devreye alınması

Bir hız hafızaya alınmışsa, sürüş şartlarının uygun olduğundan emin

HIZ REGÜLATÖRÜ

olduktan sonra bunu tekrar çağırıp devreye alabilirsiniz (trafik, yol durumu, hava şartları...). Araç hızı 30 km/sa. üzerindeyse **2** butonuna (RES/+) basınız.

Hafızaya alınmış hızın geri çağırılması sırasında regülatörün devreye

alınması,  ikaz ışığının yanması ile teyit edilir.

Not: Önceden kaydedilen hız kullanılan hızdan daha yüksekse, araç hızlı bir şekilde bu eşiğe kadar hızlanır.

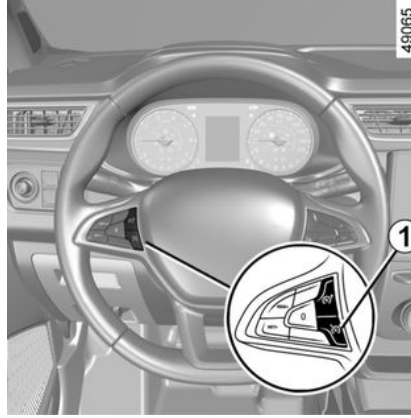

Regülatör beklemeye alındığında **3** (SET/-) butonuna basılması, hafızaya alınmış hızı dikkate almadan regülatör fonksiyonunu yeniden devreye alır: Aracın sürüldüğü hız dikkate alınır.

Fonksiyonun sona erdirilmesi



Hız regülatör fonksiyonu, butona **1**

 bastığınızda devre dışı kalır, bu durumda hafızaya alınmış hız silinir.

Gösterge tablosundaki  ve  ikaz ışıklarının sönmesi, fonksiyonun sona erdirildiğini gösterir.



Hız regülatörü fonksiyonuna ara verilmesi veya işlevin devreden çıkarılması, hızın hemen azalmasına neden olmaz: Fren pedalına basarak fren yapmanız gerekir.

PARK YARDIMI

Park etme yardımı

Çalışma prensibi

Oklarla **1** gösterilen ultrasonik kaptörler, araçla bir engel arasındaki mesafeyi ölçmek üzere tamponlara takılıdır.

Bu ölçüm, engele yaklaşıldıkça frekansı yükselen ve engelle araç arasında yaklaşık 20 ila 30 santimetre mesafe kaldığında sürekli hale gelen sinyal sesleriyle gerçekleşir.

Sistem aracın önündeki, arkasındaki ve yan taraflarındaki engelleri algılar.

Park Yardımı sistemi yalnızca araç yaklaşık 10 km/sa. değerinin altında bir hızdayken devreye alınır.

Park yardımı sistemi, çekme veya yük taşıma sistemlerini, vb. hesaba katmaz.

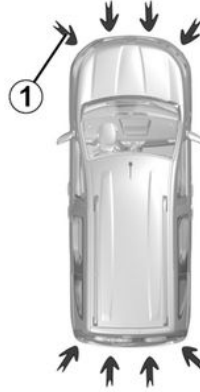

49078

Ultrasonik kaptörlerin konumu

Oklarla **1** gösterilen ultrasonik kaptörlerin önünün kapanmadığından (kir, çamur, kar, kötü takılmış/bağlanmış bir plaka tarafından, vb.), darbe almadığından, modifiye edilmediğinden (boya dahil) veya aracınızın arkasına ve/veya araca bağlı olarak önüne takılan herhangi bir aksesuar tarafından engellenmemiş olduğundan emin olunuz.



Bu fonksiyon sürüş için ek bir yardımdır. Dolayısıyla hiçbir durumda, bu fonksiyon

geri manevralar sırasında sürücünün dikkatinin ve sorumluluğunun yerini alamaz. Sürücü, sürüş esnasında meydana gelebilecek ani olaylara karşı her zaman hazır olmalıdır: manevra sırasında kör noktada küçük, kısıtlı hareketli engeller (bir çocuk, bir hayvan, çocuk arabası, bisiklet, taş, direk vb.) bulunmadığından her zaman emin olun.

3

PARK YARDIMI

57152

②



Not: gösterge 2, araç çevresini gösterir ve bip sesleri çıkarır.

Çalışma

Arka ve ön ucun (araca göre) yakınındaki çoğu nesne algılanır.

Araca bağlı olarak, alanlar ekranda 2 görüntülenir.

Not: Bir manevra sırasında gidiş yönünün değişmesi durumunda, bir engele çarpma riski için geç sinyal verilebilir.



Manevra sırasında aracın alt kısmına bir darbe gelmesi durumunda (örnek: baba, yüksek kaldırım veya başka bir yol düzenleme elemanı ile temas), araca zarar verebilirsiniz (örnek: akslardan birinin deforme olması). Her türlü kaza riskini ortadan kaldırmak için, aracınızı bir Marka Yetkili Servisi'ne kontrol ettiriniz.

Sistemin devre dışı bırakılması

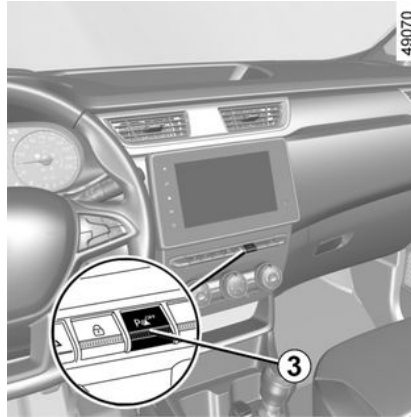

Park yardımını manuel olarak devre dışı bırakma

Sistemi devre dışı bırakmak için butona 3 basınız.

Sistemin devre dışı olduğunu göstermek için buton ikaz ışığı 3 belirir.

Butona tekrar basılmasıyla sistem yeniden devreye girerken ışık da söner.

İşlevi devre dışı bırakmanız gerekir:

- Ultrasonik dedektörlerin önünde çekme, taşıma veya römork ekipmanı bulunuyorsa;
- Ultrasonik sensörlerde hasar olması durumunda.

Park yardımının otomatik devre dışı kalması

Sistem devre dışı:

- aracın hızı yaklaşık 10 km/h'den fazla olduğunda;
- araca bağlı olarak, araç yaklaşık beş saniyeden daha uzun bir süre durduğunda ve bir engel algılandığında (örneğin trafiğin sıkışık olması vb.);
- vitesi boş konumuna aldığınızda;
- bir çalışma arızası tespit edildiğinde.

Çalışma arızaları

Araca göre sistem bir çalışma arızası algılandığında gösterge tablosunda,

PARK YARDIMI

"Park yardımını kontrol ediniz" mesajı

ile  ikaz ışığıyla birlikte yaklaşık 5 saniye boyunca bir sesli ikaz duyulur. Yetkili Servis'e başvurunuz.



Manevra sırasında aracın alt kısmına bir darbe gelmesi durumunda (örnek:

baba, yüksek kaldırım veya başka bir yol düzenleme elemanı ile temas), araca zarar verebilirsiniz (örnek: akslardan birinin deforme olması).

Her türlü kaza riskini ortadan kaldırmak için, aracınızı bir Marka Yetkili Servisi'ne kontrol ettiriniz.

Tavsiye



Sistemin müdahaleleri, onarımları

– Darbe durumunda, kaptörlerin hizalaması değişebilir ve bu nedenle çalışmaları da etkilenebilir. İşlevi devre dışı bırakınız ve bir Marka Yetkili Servisi'ne başvurunuz.

– Kaptörlerin bulunduğu alandaki işlemler (onarımlar, değiştirmeler vb.) uzman biri tarafından gerçekleştirilmelidir.

Sadece bir Marka Yetkilisi sisteme müdahale etme yetkisine sahiptir.

Sistem bozukluğu

Örneğin, şu gibi koşullar sistemin çalışmasını bozabilir veya olumsuz etkileyebilir:

- olumsuz hava koşulları (kar, dolu, buzlanma, yağmur vs.);
- Güçlü elektromanyetik dalgalara maruz kalma durumunda (yüksek gerilimli hatlar altında vb.);
- bazı gürültü türleri (motosiklet, kamyon, pnömatik deliciler vb.);
- uygun olmayan bir römork bağlantı topuzunun veya kancasının takılması;
- ...

Yanlış alarm veya alarm verilmemesi riski

Sistemin anormal davrandığı durumlarda, sistemi devre dışı bırakınız ve bir Marka Yetkili Servisi'ne başvurunuz.



Sistemin çalışmasıyla ilgili kısıtlamalar

- Sistemin doğru şekilde çalışmasını garanti altına almak için, kaptör bölgesi temiz olmalı ve bu bölgede hiçbir değişiklik yapılmamalıdır.
- araca yakın hareket eden küçük nesnelere (motosikletler, bisikletler, yayalar vb.) sistem tarafından tanınmayabilir.
- Sistem, araca çok yakın olan nesnelere algılamayabilir.
- Diğer araçların veya nesnelere ilerleme hızı önemli oranda farklıysa, sistem uyarı vermeyebilir.
- Manevra sırasında yörüngede bir değişiklik olduğunda sistem engelleri bildirmede yavaş olabilir.
- Araç bir römork çekerken arka Park Yardım Sistemi devre dışı bırakılmalıdır.

Fonksiyonun devre dışı bırakılması

Sensör alanı hasar görmüşse, işlevi devre dışı bırakmanız gerekir.

PARK YARDIMI

Geri görüş kamerası

Çalışma

3

49074



Geri vitese geçerken, arka sürgülü kapı üzerindeki kamera **1**, dikiz aynasında **2** veya araca göre multimedya ekranında **3** bir veya iki (hareketli ve sabit) kılavuz çizgisiyle **4** ve **5** birlikte aracın arkasındaki alanın bir görüntüsünü verir.



Bu fonksiyon ek bir yardımdır. Dolayısıyla bu fonksiyon hiçbir durumda sürücünün gösterdiği özeni ve sorumluluğu üstlenemez. Sürücü, sürüş esnasında meydana gelebilecek ani olaylara karşı her zaman hazır olmalıdır: manevra sırasında kör noktada küçük, kısıtlı hareketli engeller (bir çocuk, bir hayvan, çocuk arabası, bisiklet, taş, direk vb.) bulunmadığından her zaman emin olun.

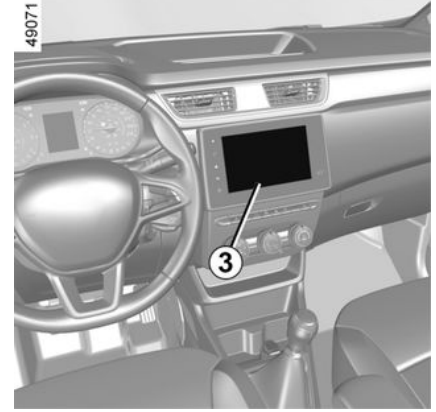

Not: Araca göre, bazı parametreleri multimedya ekrandan **3** ayarlayabilirsiniz. Ekipman kılavuzuna bakınız.

PARK YARDIMI

39009

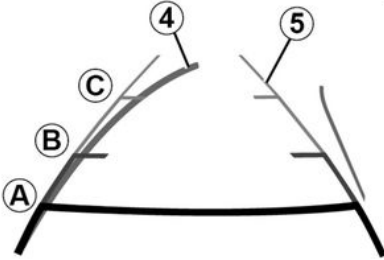

Hareketli kılavuz çizgisi 4 (araca bağlı olarak)

Bu, multimedya ekranında 3 mavi olarak gösterilir. Direksiyon simidi konumuna göre aracın yörüngesini gösterir.

Sabit kılavuz çizgileri 5

Sabit gabari, aracın arkasındaki mesafeyi belirten renkli işaretlerden oluşur: **A**, **B**, ve **C**

- **A** (kırmızı) araca yaklaşık 30 santimetre mesafede;
- **B** (sarı) araca yaklaşık 70 santimetre mesafede;
- **C** (yeşil) araca yaklaşık 150 santimetre mesafede.

Bu gabari sabittir ve tekerlekler araç ile birlikte düzse aracın yörüngesini gösterir.

Bu sistem öncelikle gabarilerle kullanılır (yörünge için hareketli ve mesafe için sabit). Kırmızı bölgeye erişildiğinde en iyi şekilde park etmek için tampon görüntüsünden yararlanınız.

Özel nitelik

Geri vites kamerasının temiz olmasına dikkat ediniz (kirlilik, çamur, kar, yoğunlaşma vb.).

Çalışma arızaları

Geri vites geçildiğinde sistem bir çalışma arızası algılasa multimedya ekranında 3 geçici olarak siyah bir ekran görüntülenir.

Bu durum, kamera veya ekranı etkileyen bir arızadan kaynaklanabilir (netlik, sabit görüntü, gecikmeli iletişim vb.).

Siyah ekranın geçici olarak görüntülenmesi sürerse lütfen yetkili bir bayiye danışınız.



Ekran ters bir resim gösterir.

Gabariler düz bir zemine projekte edilen bir gösterimdir. Bu bilgiler, dikey bir nesneyle veya zemindeki bir nesneyle üst üste geldiğinde dikkate alınmamalıdır. Gösterge tablosu ekranında beliren nesnelere deforme olabilir. Fazla aydınlatma durumunda (kar, araç güneş altında vb.), kamera vizyonu hasar görebilir. Arka kapılar açıkken veya tam kapalı değilken "bagaj bölmesi açık" mesajı belirir ve araca göre kamera ekranı kapanır.

PARK YARDIMI

Tahmini mesafe ile gerçek mesafe arasındaki fark

3

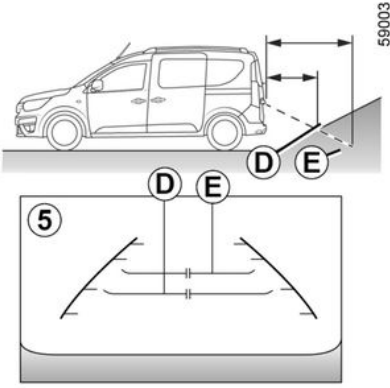

Dik bir rampada geri vitesle yukarı aşağı gitme

Sabit kılavuz çizgileri **5**, mesafeyi gerçekte olduklarından daha yakında gösterir.

Ekranда görüntülenen nesnelere gerçekte rampa üzerinde daha uzaktır.

Örneğin, ekranda **D** noktasında bir nesne gösteriliyorsa, nesnenin gerçek uzaklığı **E** noktası üzerindedir.

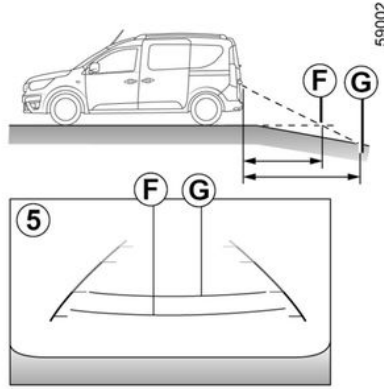

Dik bir rampada geri vitesle yukarı aşağı gitme

Sabit kılavuz çizgileri **5** mesafeleri gerçekte olduklarından daha uzakta gösterir.

Dolayısıyla, ekranda görüntülenen nesnelere gerçekte rampa üzerinde daha yakındır.

Örneğin, ekranda **G** noktasında bir nesne gösteriliyorsa, nesnenin gerçek uzaklığı **F** noktası üzerindedir.

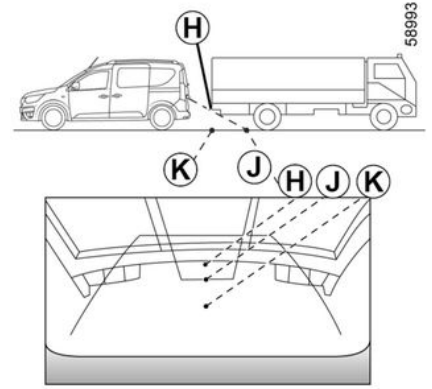

Çıkıntılı bir nesne üzerinden geri vitesle geçme

Ekranда **H** konumu, **J** konumundan daha uzakta gibi görünür. Ancak, **H** konumu, **K** konumu ile aynı mesafededir.

Sabit ve mobil bilgiler ile belirtilen yöre, nesne yüksekliğini hesaba katmaz. Yani, aracın **K** konumuna doğru geri vitesle ilerlerken nesneye çarpma riski vardır.

ACIL ÇAĞRI

Eğer araçta bulunuyorsa, acil çağrı işlevi, acil durum hizmetlerinin bir kaza veya hastalık durumunda olay yerine varış süresini azaltmak üzere otomatik ya da manuel olarak aranmasını (ücretsiz olarak) sağlar.

Not: Acil durum çağrısı işlevi şu koşullarda çalışır durumdadır:

- ilgili ve sistemle uyumlu telematik hizmetleri ve altyapı kapsamındaki ülkelerde;
- aracın sürüldüğü coğrafi bölgedeki ağ kapsamına bağlı olarak.

Tanık olduğunuz bir kazayı bildirmek için acil çağrı işlevini kullanırsanız, bu durum acil servislerin aracınızı ve dolayısıyla da bildirilen kazanın konumunu bulmasına yardımcı olmak üzere trafik koşullarının uygun olduğu yerde durmanızı gerektirir.

Her koşulda yerel yasalara uyunuz.



Acil çağrıyı yalnızca bir acil durumda dahil olmanız durumunda, bir kazaya tanık olursanız veya hastalanırsanız kullanınız.

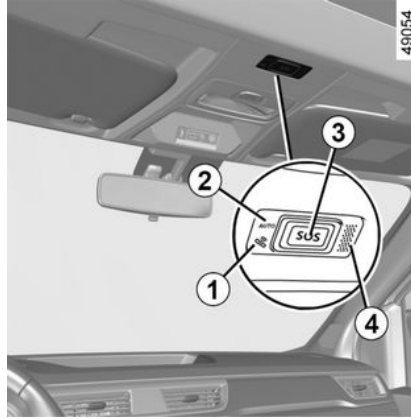

1. Sistem çalışması ikaz ışığı:

- yeşil: çalışır durumda (ağ mevcut);
- kapalı: çalışmaz durumda (ağ mevcut değil);
- kırmızı: çalışıyor arıza;
- yanıp sönen yeşil: devam eden çağrı.

2. Otomatik mod uyarı ışığı;

3. Düşme SOS;

4. Mikrofon;

5. Hoparlör.

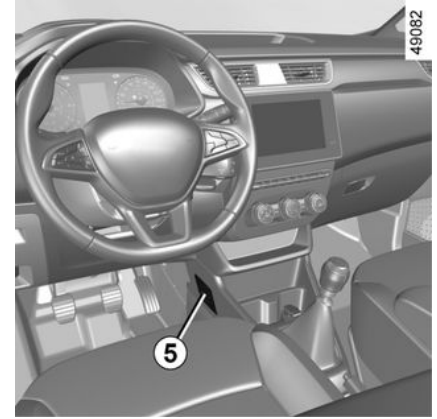

Bir çağrı her zaman aşağıdaki gibi gerçekleşir:

- acil durum servisleri aranır;
- olayla ilgili veriler (üreticinin plakası, çağrının zamanı, son konumlar, araç yönü vb.) gönderilir;
- acil durum servisleri ile sesli iletişim kurulur;
- gerekiyorsa, acil yardım aranır.

İki acil durum çağrısı modu vardır:

- otomatik mod;
- Manuel mod.

Otomatik Mod

Otomatik mod ikaz ışığı **2** yeşil renkte yanarsa, bu otomatik sistemin etkinleştirildiğini doğrular.

ACIL ÇAĞRI

Kaza durumunda acil durum çağrısı, koruyucu ekipmanın (emniyet kemeri öngergileri, airbag...) etkinleştirilmesiyle otomatik olarak başlatılır.

3



Bir kaza olması durumunda eğer konum ve trafik koşulları uygunsa, gerektiğinde çağrı merkezine hızlıca yanıt verebilmek için aracın yakınında kalınız.

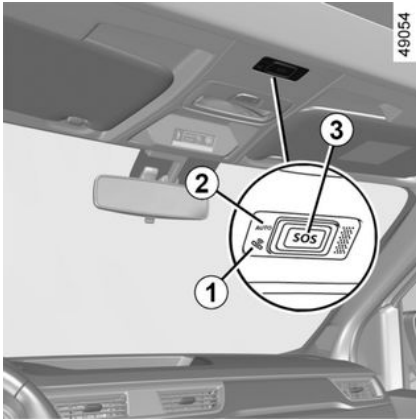

Manüel Mod

Acil durum çağrısı şu şekilde başlatılabilir:

– düğmeyi **3** en az üç saniye basılı tutarak;

veya

– düğmeye **3** on saniye içinde beş kez basarak.

Düğmeye yanlışlıkla basıldıysa çağrı merkezine bağlanmadan önce düğmeyi **3** yaklaşık iki saniye basılı tutarak çağrıyı iptal etmek mümkündür.

Çağrı bağlantısı kurulduktan sonra çağrıyı ancak çağrı merkezi sonlandırabilir.

Çalışma arızaları



Bazı durumlarda acil durum çağrısı çalışmayabilir (ör. akünün zayıf olması vb.).

Sistem bir çalışma arızası algıladığında, ikaz ışığı **1** 30 dakikadan fazla süreyle kırmızı renkte yanar. Vakit geçirmeden Marka Yetkili Servisi'ne başvurunuz;



Sistem amaca uygun onaylı bir akü ile çalışır. Akünün kullanım ömrü yaklaşık dört yıldır (ikaz ışığı **1** kırmızı renkte yanarak sizi uyarır). Yetkili Servis'e başvurunuz.

ACIL AĐRI



GüvenliĐinizi ve sistemin düzgün çalışmasını garantiye almak

açısından, akü üzerinde yapılacak olan tüm işlemler (sökme, bağlantısının kesilmesi vb.) kesinlikle yetkili bir uzman tarafından yapılmalıdır.

Elektrik çarpması ve ciddi yanık riski.

Bakım belgesinde belirtilen zorunlu deĐiştirme periyodlarına, belirtilen süreyi aşmadan, mutlaka uyunuz.

Akü özeldir. Lütfen aynı türde bir aküyle deĐiştirildiĐinden emin olunuz.

Marka Yetkili Servisi'ne danışınız.



Acil durum çağrısı özelliĐi yoksa, sistem takip edilemez ve sürekli gözetim altında olmaz. Veriler sürekli ve otomatik olarak silinir ve sistem sadece aracın son üç konumunu saklar.

Ülkeye ilişkin mevzuata göre, veriler yalnızca bir acil arama durumunda gönderilir. ÇaĐrı merkezine gönderilen verilere, bulunduĐunuz ülkenin kişisel verilerin korunması ile ilgili yasalarına göre muamele edilir. Sistem yalnızca 13 saatlik etkinlik geçmişı verisi tutar.

Araç sahibi, verilerine erişme hakkına sahiptir. Verilerin düzeltilmesini, silinmesini veya engellenmesini talep edebilirler.

HAVALANDIRMA, ISITMA VE KLIMA SISTEMI

Havalandırmalar: hava çıkışları

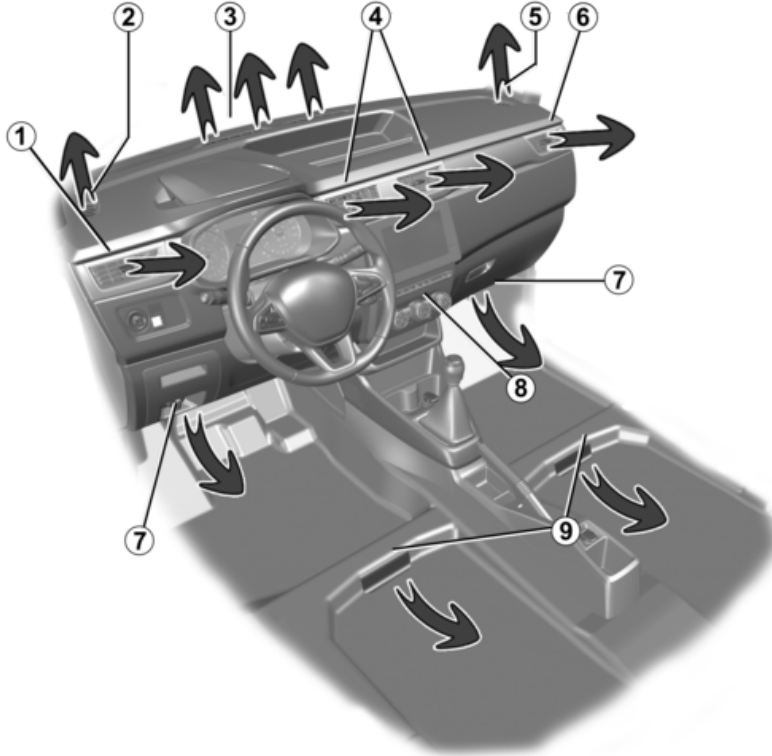

49137

4

HAVALANDIRMA, ISITMA VE KLIMA SISTEMI

- 1** Sol yan havalandırma çıkışı
- 2** Sol cam buğu giderme çıkışı
- 3** Ön cam buğu giderme çıkışları
- 4** Orta havalandırma çıkışları
- 5** Sağ yan cam buğu giderme çıkışları
- 6** Sağ yan havalandırma çıkışı
- 7** Yolcu tarafı ayak bölmesi kalorifer çıkışları
- 8** Kumanda tablosu
- 9** Yolcu tarafı ayak bölmesi kalorifer çıkışları
arka (araca bağlı olarak)

HAVALANDIRMA, ISITMA VE KLIMA SİSTEMİ

Merkezi havalandırma 4 ve yan havalandırmalar 1 ve 6

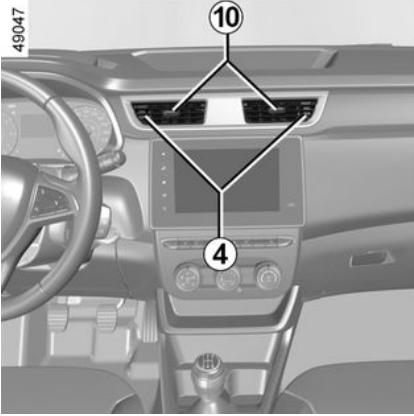

Debi

Kapatmak için: Dili **10** aracın dışına doğru, sert noktayı geçecek şekilde hareket ettiriniz.

Açmak için: Dili **10** aracın içine doğru hareket ettiriniz.

Yönlendirme

Sürgüyü **10** istenilen konuma hareket ettiriniz.

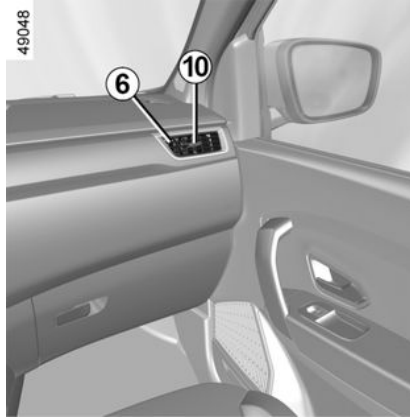

Havalandırma çıkışlarına herhangi bir nesne takmayınız (ör. telefon bağlantısı).

Hasar tehlikeleri.

Arka koltuklar

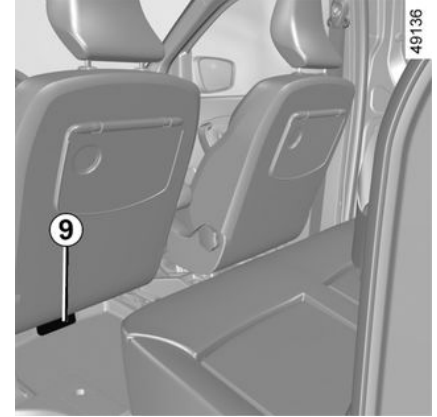

(araca göre)

Yolcu tarafı ayak bölmesi kaloriferi çıkışları **9**.



Aracın havalandırma devresine hiçbir şey koymayınız (örneğin kötü koku durumunda...).

Hasar veya yangın riski vardır.

HAVALANDIRMA, ISITMA VE KLİMA SİSTEMİ

Isıtma, havalandırma, klima

Kumandalar

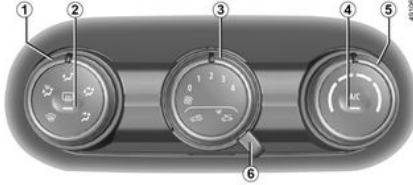

Bu düğmeler aracın ekipman seviyesine göre değişir.

1. Araç içi hava dağıtımı.
2. Arka camın ve/veya araca göre dikiz aynalarının buz ve buğu giderme fonksiyonu.
3. Havalandırma hızının ayarlanması.
5. Hava sıcaklığının ayarlanması.
6. Araç içi yalıtımı/dahili hava sirkülasyonu modunun çalıştırılması (araca göre).

Klimanın açılması veya kapatılması

Klima işlevini etkinleştirmek (ikaz ışığı açık) veya devre dışı bırakmak (ikaz ışığı kapalı) için 4 kumandasına basabilirsiniz.

Kumanda 3, 0 konumundaya sistem çalıştırılmaz.

Kullanım bilgileri ve tavsiyeleri:
"Klima: Kullanım bilgileri ve tavsiyeler" paragrafına bakınız.

Hava sıcaklığının ayarlanması

İstenilen sıcaklığa göre kumandayı 5 çeviriniz. Sürgü kırmızıya ne kadar yakınsa sıcaklık o kadar yüksek olur.

Havalandırma hızının ayarlanması.

Kumandayı 3, 0 değerinden 4 değerine getiriniz. Kumanda sağa doğru konumlandırıldıkça araç içine üflenen hava miktarı artar. Hava akışını tamamen kesmek ve sistemi kapatmak istiyorsanız, kumandayı 3, 0 değerine ayarlayınız.

Sistem durdu: Araç içindeki havalandırma fanı hızı sıfırdır (araç duruyorken), araç seyir halindeyken yinede düşük bir hava debisi hissedebilirsiniz.



Bu kumandanın 0 konumunda uzun süreli kullanımı yan camlarda ve ön camda buğu oluşmasına ve araç içinde tazelenmemiş havadan kaynaklanan rahatsızlıklara yol açabilir.

Araç içi yalıtımı/dahili sirkülasyon modunun çalıştırılması.



(araca göre)

6 ögesini,  konumuna ayarlayınız.

Bu koşullarda dış hava emilmeden araç içinden alınan hava dahili sirküle edilir.

Dahili sirkülasyon aşağıdakileri sağlar:

- aracın dış çevreden izole edilmesi (örn. kirli bölgelerde seyir vb.);
- araç içinde istenilen sıcaklığa en kısa zamanda ulaşmak.

HAVALANDIRMA, ISITMA VE KLİMA SİSTEMİ



Dahili sirkülasyon fonksiyonunun uzun süre kullanımı, yan ve ön camlarda buğulanmalara ve yenilenmeyen havaya bağlı olarak kötü kokulara sebep olabilir. Bu nedenle, dahili sirkülasyona gerek kalmadığında derhal kumandayı **6** çevirerek normal çalışmaya geçilmesi tavsiye edilir.

Hızlı buğu giderme

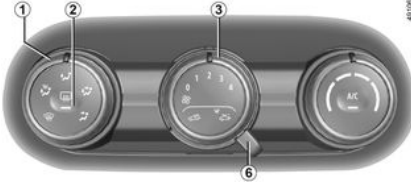

1, **3** ve **6** kumandalarını şu konumlara getiriniz:

- buğu giderme ;
- havalandırma hızı 3 veya 4;
- dış hava.

Klimanın kullanılması buğu gidermeyi hızlandırmayı sağlar.

Arka cam ve/veya dikiz aynaları buz/buğu giderme fonksiyonu.

Motor çalışır durumdayken, düğmeye **2** basınız. Çalışma ikaz ışığı yanar.

Araca bağlı olarak, bu fonksiyon arka camın ve/veya elektrik ısıtmalı dikiz aynalarının (donanımlı araçlarda) hızla buğusunun giderilmesini sağlar.

Bu fonksiyondan çıkmak için, yeniden **2** tuşuna basınız. İkaz ışığı söner.

Buğu giderme otomatik olarak durur.

Araç içi hava dağıtımı:



Dağıtım işlemini seçmek için kumandayı **1** çeviriniz.



Hava akımı, esas olarak torpido üzerindeki havalandırma çıkışlarına yönlendirilmiştir.



Hava akımı, torpido üzerindeki havalandırma çıkışlarına ve yolcuların ayaklarına doğru yönlendirilmiştir.



Hava akımı genel olarak, yolcuların ayaklarına ve torpido havalandırma çıkışlarına yönlendirilmiştir.

Hava akımını sadece ayaklara doğru yönlendirmek için torpido üzerindeki havalandırma çıkışlarını kapatınız.



Hava akımı, tüm havalandırma çıkışlarına, ön cam ve ön yan cam buğu giderme çıkışlarına ve yolcuların ayaklarına doğru yönlendirilmiştir.



Hava akımı, ön cam ve ön yan cam buğu giderme çıkışlarına doğru yönlendirilmiştir.



Klimanın çalışması yakıt tüketiminin artmasına sebep olur (gerekli olmadığı durumlarda kapatın).

KLİMA: Kullanım bilgileri ve tavsiyeler

Kullanım tavsiyeleri

Bazı durumlarda, (klima durmuş, dahili hava sirkülasyonu devrede, havalandırma hızı sıfır veya zayıf vb.)

HAVALANDIRMA, ISITMA VE KLIMA SİSTEMİ

aracın camlarında ve ön camında buğu oluşumunu görebilirsiniz.

Buğu oluşması durumunda, hızlı buğu gidericiyi kullanınız.



Aracın havalandırma devresine hiçbir şey koymayınız (örneğin kötü koku durumunda...).

Hasar veya yangın riski vardır.

Yakıt tüketimi

Genellikle, klima çalışırken (özellikle şehir içinde araç kullanırken) yakıt tüketiminde bir artış fark edersiniz.

Otomatik modu olmayan klima ile donatılmış araçlarda, gerekmediğinde sistemi kapatınız.

Yakıt tüketimini ve çevre kirliliğini minimuma indirmek için tavsiye

Aracınızı havalandırmalar açık ve camlar kapalıyken sürün. Araç, sıcakta ve güneş altında park halinde kalmışsa, aracı çalıştırmadan önce sıcak havayı araçtan atmak için birkaç dakika aracı havalandırınız.

Bakım

Muayene sıklığı için aracınızın bakım belgesine bakınız.



Soğuk havalarda bile klima sisteminizi ayda en az bir kez yaklaşık 5 dakika çalıştırarak düzenli olarak kullanınız.

Çalışma arızaları

Genel bir kural olarak, herhangi bir çalışma arızası durumunda Marka Yetkili Servisine danışınız.

– **Buz çözme, buğu giderme veya klima işlevinin performansında azalma.**

Bunun nedeni, polen filtresi kartuşunun kirlenmesi olabilir.

– **Soğuk hava üretilmiyor.**

Kumandaların doğru ayarlandığını ve sigortaların sağlam olduğunu kontrol ediniz. Aksi durumda klimanın çalışmasını durdurunuz.

Aracın alt kısmında su bulunması

Klimanın uzun süre kullanılmasından sonra araç altında bir miktar su bulunması normaldir. Buna yoğunlaşma neden olur.



Klima gazı devresini açmayınız. Klima gazı, gözler ve cilt için tehlikelidir.

Soğutucu akışkan (bazı bileşenlerinin hava geçirmez bir şekilde kapatıldığı) devresi, florlu sera gazları içerebilir.



Klima gazı devresini açmayınız. Klima gazı, gözler ve cilt için tehlikelidir.



Motor bölmesinde herhangi bir işlem gerçekleştirmeden önce kontağı kapatmanız gerekir → 125.

HAVALANDIRMA, ISITMA VE KLIMA SİSTEMİ

Klima akışkanı

A



59952



Araç kullanım kılavuzuna başvurunuz



Bakım

x,xxx kg

(1) Araç içinde mevcut klima akışkanı miktarı.

GWP xxxx

(2) Küresel Isınma Potansiyeli (CO2 eşdeğeri).

CO2 eşd. x,xxx t

(2) Ağırlık olarak miktarı ve CO2 eşdeğeri.

Soğutucu akışkan (bazı bileşenlerinin hava geçirmez bir şekilde kapatıldığı) devresi, florlu sera gazları içerebilir.

Araça göre aşağıdaki bilgileri, motor bölmesinin içine yapıştırılmış olan etiketin **A** üzerinde bulabilirsiniz.

Bu bilgilerin etikette **A** olup olmadığı ve buldukları yer araca bağlıdır.



Klima akışkanı tipi



(XXX) Klima devresindeki yağ tipi



Yanıcı ürün

Ek bilgiler

Etikete ve klima akışkanı tipine bağlı olarak:

Klima akışkanı R-1234yf

- (1) 0,450 kg
- (2) 4
- (3) 0,002 t

MULTIMEDYA EKİPMANLARI

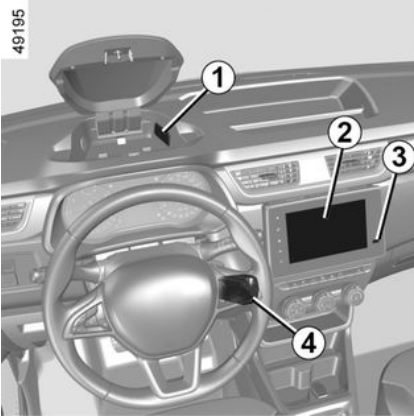

Ekipmanın konumu ve çalışması araca bağlı olarak değişiklik gösterebilir.

1. Soketler USB;
2. Multimedya ekranı;
3. Mültimedya prizi;
4. Direksiyon simidi altındaki kumandalar;
5. Mikrofon.

CEP TELEFONU ARAÇ KİTİ ENTEGRE KUMANDASI

Donanımlı araçlarda, direksiyon kolunu kumandası **4** üzerindeki eller serbest telefon kumandalarını kullanınız.

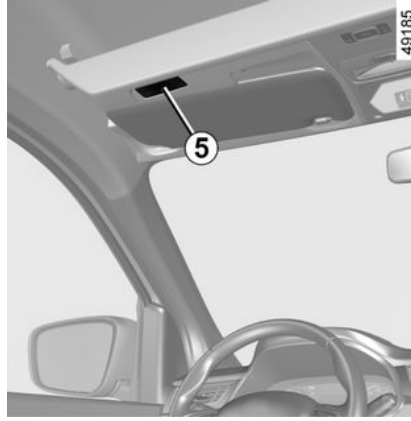

Daha fazla bilgi için, multimedya sistemi kullanım talimatlarına bakınız.



Telefonun kullanımı
Bu tip cihazların kullanımıyla ilgili yürürlükteki kanunlara uyulması gerektiğini hatırlatırız.

USB soketleri 1

USB bağlantı noktaları, yalnızca bağlantı noktası başına 12 Watt (5V) değerine kadar bir güce sahip aksesuarları şarj etmek için kullanılabilir.

Multimedya soketi 3

USB soketini, aksesuarlarınızdaki medya içeriğine erişmek için kullanabilirsiniz.

Multimedya ekranından ve direksiyon simidi kumandalarından çeşitli kaynaklar seçilebilir.



Sadece maksimum 12 Watt güçte aksesuarlar takınız.
Yangın tehlikesi.

MULTİMEDYA EKİPMANLARI

Kablosuz şarj cihazı - İndüksiyon şarjı

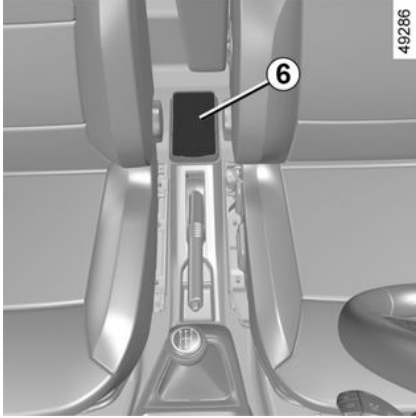

Telefonu kablosuz şarj etmek için, indüksiyon şarj alanı **6** kullanılabilir.

Not:

- Uyumlu telefonların listesi hakkında daha fazla bilgi için Marka Yetkili Servisi'ne veya telefon üreticisine başvurun;
- en uygun şarjın sağlanması için şarj etmeden önce koruyucu kabın veya kılıfın çıkarılması önerilir.

Şarj işlemi

Telefonunuzu indüksiyon alanının **6** ortasına yerleştiriniz.

Telefonun şarj edilmesi aşağıdaki durumlarda kesilir:

- İndüksiyon şarj alanında **6** bir obje algılandığında;
- İndüksiyon şarj alanı **6** aşırı ısındığında. Sıcaklık düştükten sonra telefonun şarj edilmesi kısa sürede yeniden başlar.

Şarj ilerlemesi

Şarj cihazı göstergesi telefonun şarj durumunu gösterir:

- yeşil: şarj tamamlandı;
- turuncu: şarj devam ediyor;
- yanıp sönen turuncu: şarj işlemi kesildi.

i Motor çalışırken, telefon indüksiyon şarj bölgesine **6** yerleştirildiğinde uyarı ışığının turuncuya döndüğünü kontrol ediniz.

i Telefonunuz şarj olurken indüksiyon şarj alanında **6** herhangi bir eşya (USB bellek veya SD kart, kredi kartı, mücevherat, anahtar, bozuk para vb.) bırakılmamalıdır. Telefonunuzu indüksiyon şarj alanına **6** yerleştirmeden önce telefon kılıfı içindeki tüm manyetik kartları veya kredi kartlarını çıkarınız.

i İndüksiyon şarj alanında **6** bırakılan nesnelere aşırı ısınabilir. Mevcut diğer eşya saklama bölmelerine yerleştirilmeleri önerilir. (saklama bölmesi, güneşlik saklama bölmesi, vb.)

ARAÇ İÇİ EKİPMANI

Elektrikli camlar

Cam aralıklı cam açma kapama mekanizması



Sürücünün sorumluluğu

Araçta bir çocuk, engelli bir yetişkin veya bir

hayvan varken anahtarları içeride bırakarak kısa süreliğine de olsa asla aracınızdan çıkmayınız. Bunlar, motoru çalıştırarak veya ekipmanı (elektrikli camlar veya kapı kilitleme düğmesi gibi) etkinleştirerek kendileri veya diğerleri için bir risk oluşturabilir. Vücudun bir bölümünün sıkışması durumunda, ilgili butona basarak camın yönünü hemen tersine çevirin.

Ciddi yaralanma tehlikesi.

Elektrikli camlar

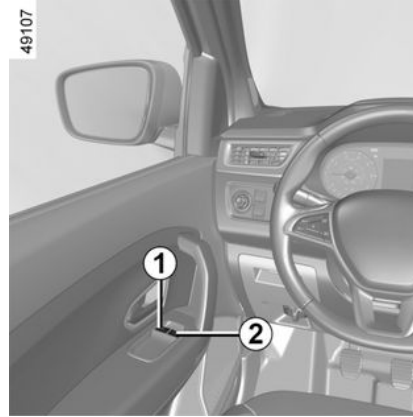

İstenilen yüksekliğe kadar açmak veya kapamak için camın butonuna basınız veya çekiniz.



Camları kapatırken vücudun herhangi bir kısmının (kol, el vb.) araç dışında olmamasına dikkat ediniz.

Ağır yaralanma riski.

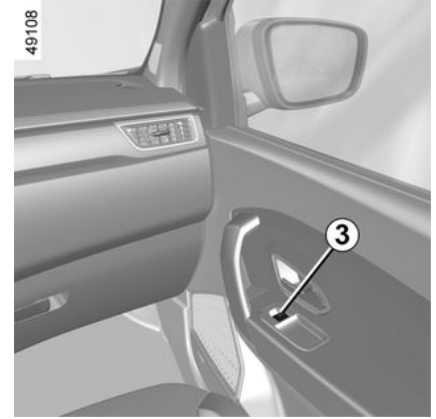

Sürücü koltuğundan şu butonu kullanınız:

1. sürücü tarafı için;
2. ön yolcu tarafı için.

Ön yolcu tarafında, kontaktörü **3** kullanınız.



Yarı aralanmış cam üzerine nesne koymaktan kaçınınız: cam açma kapama mekanizmasının hasar görme riski.

ARAÇ İÇİ EKİPMANI

Tek dokunmalı cam açma-kapama mekanizması

Dokunmalı mod, bu donanıma sahip araçlar için önceden belirtilen elektrikli cam açma kapama mekanizmalarının çalışmasına ilave bir moddur.

Sadece ön sürücü camında bulunur.

- İlgili düğmeye **kısa süreyle sonuna kadar basınız**: Cam tamamen açılır.
- İlgili düğmeyi **kısa süreyle sonuna kadar kaldırınız**: Cam tamamen kapanır.

Çalışması sırasında butona basılması, camın inmesini durdurur.

Not: Camlardan biri kapanma sırasında bir engelle karşılaştığında (ör. ağaç dalı vb.) önce durur, sonra birkaç santimetre aşağıya iner.

Cam hareket halindeyken butona herhangi bir işlem yaparsanız mekanizmanın çalışması durur.

Çalışma arızaları

Cam kapama mekanizmasının çalışmadığı durumlarda sistem, dokunmalı olmayan modda çalışır: Cam tamamen kapanana dek ilgili butona gerektiği kadar basınız (cam aşamalı olarak kapanır), butonu yaklaşık bir saniye boyunca (hep kapama yönünde olmak üzere) basılı tutunuz ve ardından sistemi başlatmak için camı tamamen açıp kapatınız.

Gerekirse Marka Yetkili Servisi ile iletişime geçiniz.



Yarı aralanmış cam üzerine nesne koymaktan kaçınınız: cam açma kapama mekanizmasının hasar görme riski.

Cam aralıklı

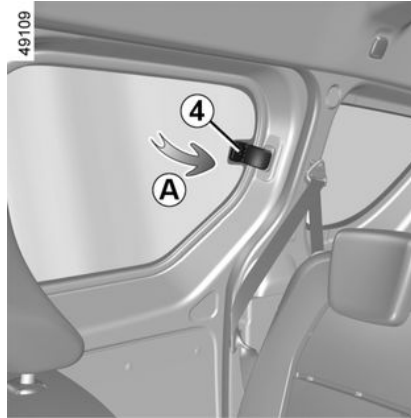

Camı aralamak için kolu **4** çeviriniz (hareket **A**), sonra kolu sağa doğru basarak kilitleyiniz.

Kapatma sırasında kilitlendiğinden emin olunuz.

İÇ aydınlatma

Tavan lambası

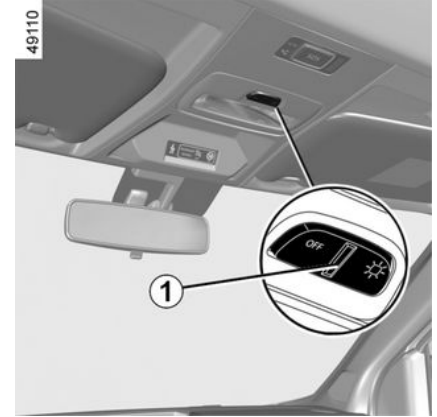

Butona **1** basarak şunları etkinleştirebilirsiniz:

- zorunlu aydınlatma;
- ön kapılardan birinin veya araca göre, dört kapıdan birinin açılmasıyla kumanda edilen aydınlatma. Ancak ilgili kapılar tamamen kapatıldığında söner;
- zorunlu sönmeye.

ARAÇ İÇİ EKİPMANI

Okuma spotları

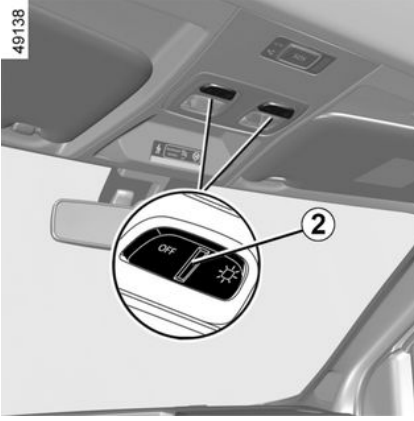

(araca göre)

Butona **2** basarak şunları etkinleştirebilirsiniz:

- zorunlu aydınlatma;
- ön kapılardan birinin veya araca göre, dört kapıdan birinin açılmasıyla kumanda edilen aydınlatma. Ancak ilgili kapılar tamamen kapatıldığında söner;
- zorunlu sönme.

Torpedo gözü aydınlatıcısı 3

Işık **3**, kapağın açılmasıyla yanar.

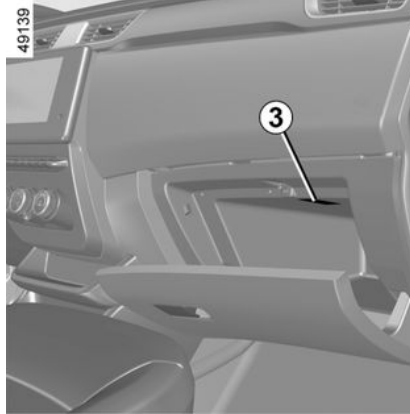
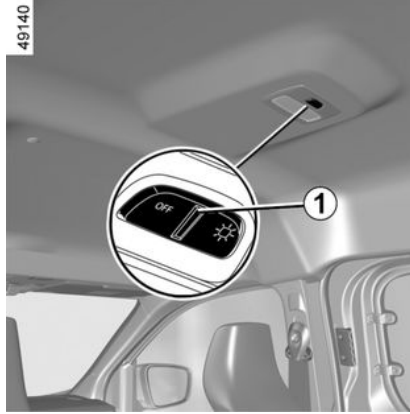

Bagaj lambası 4

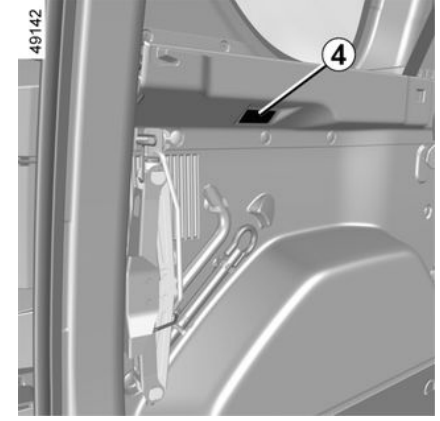

Lamba **4** bagaj açıldığında yanar.



Kapıların veya bagaj kapağının açılması ve kilidin açılması, tavan lambalarının ve iç aydınlatmaların belli bir süre yanmasını sağlar.

ARAÇ İÇİ EKİPMANI

Arka aydınlatma

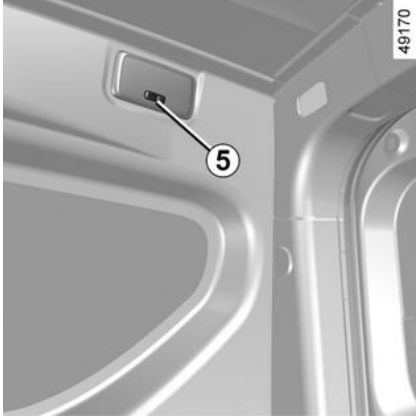

Butona **5** basarak şunları etkinleştirebilirsiniz:

- zorunlu aydınlatma;
- ön kapılardan birinin veya araca göre, dört kapıdan birinin açılmasıyla kumanda edilen aydınlatma. Ancak ilgili kapılar tamamen kapatıldığında söner;
- zorunlu sönme.

Özellikler

Araca göre, kapıların uzaktan kumandayla açılması araç içinin belli bir süre aydınlatılmasını sağlar. Ön veya arka kapılardan birinin açılması, bu süreyi yeniden başlatır.

Daha sonra, tavan lambası ve bagaj lambası yavaş yavaş söner.

Aydınlatma zamanlayıcısı çeşitli durumlarda söner:

- bir kapı 15 dakika boyunca açık kaldıysa;
- araca bağlı olarak bütün kapılar 15 saniye veya 5 dakika kapalı kaldıysa;
- kontağın açılmasıyla.

Güneşlik, ayna

Ön güneşlik

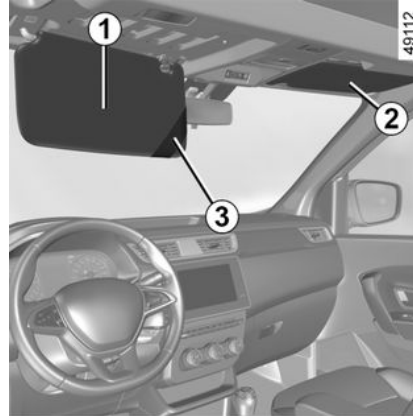

Güneşliği **1** veya **2** ön cam üzerine indiriniz veya klipslerini açarak yan camı örtecek şekilde çeviriniz.

Güneşlik eşya gözü 3

Otoban geçiş biletleri, kartvizitler tutturulabilir.

Güneşlik içi ayna 4

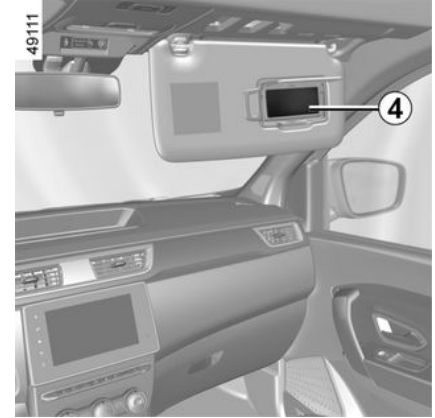

(yolcu tarafı)



Seyir halinde, güneşlik içi ayna kapağını kapatınız.

Yaralanma tehlikesi

ARAÇ İÇİ EKİPMANI

Aksesuar soketi, küllük, çakmak

Küllük 1

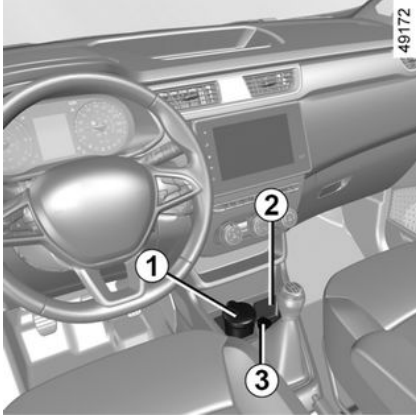

Bu, yuva **2** veya **4** içinde saklanabilir. Açmak için kapağı kaldırınız. Boşaltmak için kapağı kendinize doğru çekip, küllüğü yuvasından dışarıya çıkarınız.



Aracınızda çakmak ve küllük yoksa, onları bir yetkili servisten temin edebilirsiniz.

Çakmak veya aksesuar prizi 3

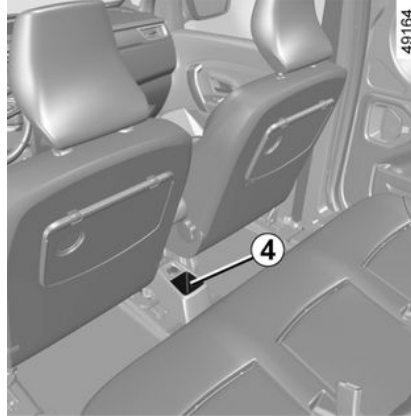

Kontak açıkken, çakmağa **3** basınız. Çakmak ısınınca kendiliğinden bir parça geri atar. Çekip kullanınız. Kullandıktan sonra fazla bastırmadan yerine takınız.



Sadece maksimum 120 Watt (12 V) güçte aksesuarlar takınız. Aynı anda birden fazla aksesuar prizi kullanıldığında bağlı olan aksesuarların toplam gücü 180 watt'ı aşmamalıdır. **Yangın tehlikesi.**

5, 6 ve 7 aksesuar prizleri



(araca göre)

Teknik Departmanımız tarafından onaylanan aksesuarların takılması için sağlanmıştır.

ARAÇ İÇİ EKİPMANI

4

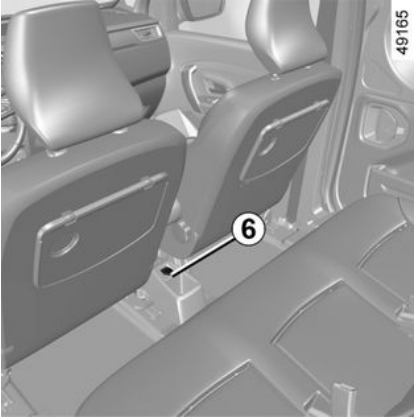

Sadece maksimum 120 Watt (12 V) güçte aksesuarlar takınız.

Aynı anda birden fazla aksesuar prizi kullanıldığında bağlı olan aksesuarların toplam gücü 180 watt'ı aşmamalıdır.

Yangın tehlikesi.

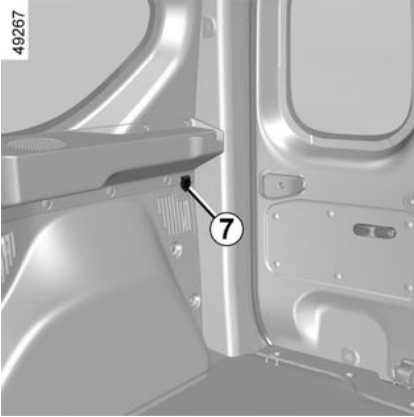

ARAÇ İÇİ EŞYA, AKSESUAR GÖZLERİ

Kapı eşya gözleri 1



Aracın zemininde (sürücünün önünde bulunan yer) hiçbir nesne bulunmamalıdır; zira ani fren yapılması durumunda bu nesneler pedalların altına kayabilir ve bunların kullanılmasını engelleyebilir.

Eşya gözü A



Kolun **2** kilidini açınız ve eşya gözünü **A** açmak için çekiniz.



Hiçbir sert, ağır veya sivri eşyanın "açık" eşya gözlerine yerleştirilmemiş olmasına ve viraj dönüşü, ani fren veya kaza sırasında yolcuların üzerine fırlamayacak şekilde yerleştirilmiş olmasına dikkat ediniz.

Sürücü gösterge panosu eşya gözü B

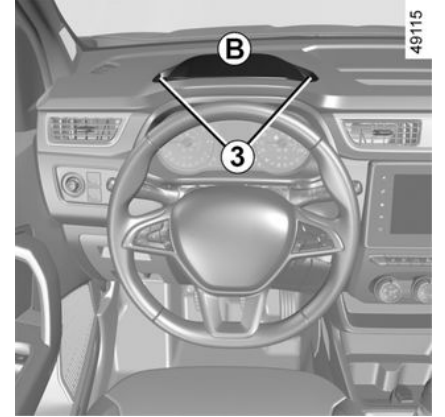

Eşya gözünü **B** açmak için elinizi **3** içinden geçiriniz ve kaldırınız.

Bu eşya gözünün yalnızca araç hareketsiz haldeyken kullanılması tavsiye edilir.

ARAÇ İÇİ EŞYA, AKSESUAR GÖZLERİ

Eşya gözü 4

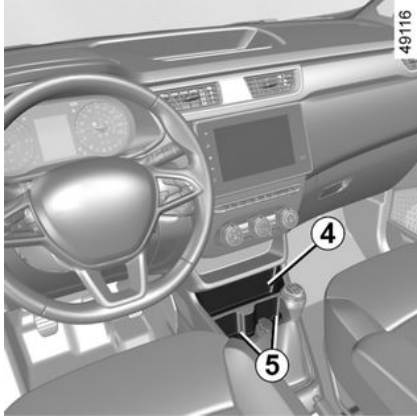

Bardak taşıyıcı 5



Virajda, hızlanmada veya frenlemede, şişe taşıyıcısı ile tutulan haznenin taşmamasına dikkat ediniz.

Sıcak sıvının akması durumunda yanma riski bulunur.

Orta konsol eşya gözü 6

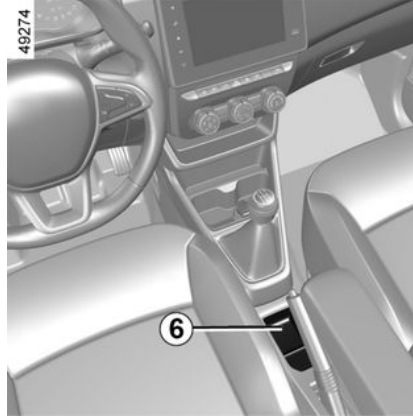

Eşya gözü 7



Torpedo eşya gözü 8

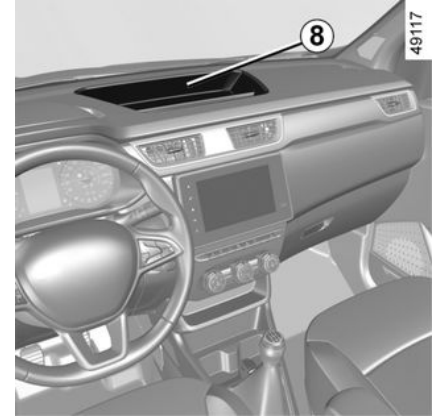

Hiçbir sert, ağır veya sivri eşyanın "açık" eşya gözlerine yerleştirilmemiş olmasına ve viraj dönüşü, ani fren veya kaza sırasında yolcuların üzerine fırlamayacak şekilde yerleştirilmiş olmasına dikkat ediniz.

ARAÇ İÇİ EŞYA, AKSESUAR GÖZLERİ

Orta konsol eşya gözü/
Kablosuz şarj cihazı/İndüksiyon
şarj alanı 9

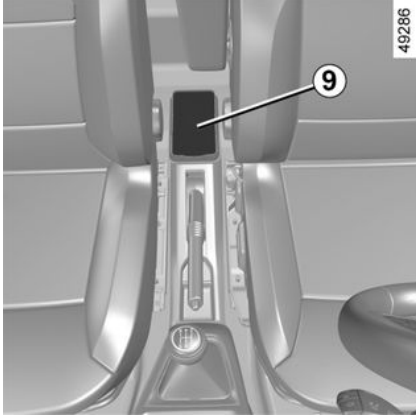

İndüksiyon şarj bölgesi hakkında daha fazla bilgi için ➔ 183.



Hiçbir sert, ağır veya sivri eşyanın "açık" eşya gözlerine yerleştirilmemiş olmasına ve viraj dönüşü, ani fren veya kaza sırasında yolcuların üzerine fırlamayacak şekilde yerleştirilmiş olmasına dikkat ediniz.

Torpedo gözü



Araçta bu donanım varsa açmak için kolu **10** çekiniz.

Yolcu tarafı eşya gözleri 11 ve 12

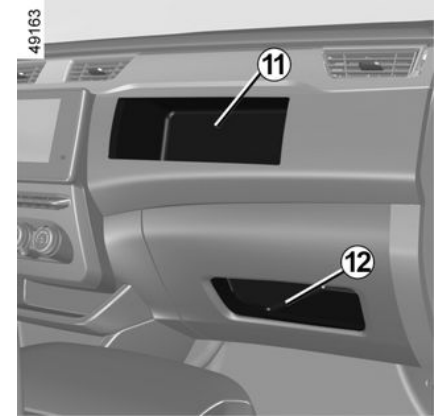

ARAÇ İÇİ EŞYA, AKSESUAR GÖZLERİ

Ön kabin üst eşya gözü 13



Araca binmek, inmek veya tutunmak için kullanmayınız.

Üst eşya gözüne **13** konulacakların toplam ağırlığı 4,6 kg aşmamalıdır (eşit dağıtılmalıdır).

Üst kabin eşya gözüne ıslak cisimler veya sıvı içeren kaplar koymayınız.

Yan sürgülü kapı eşya gözü 14

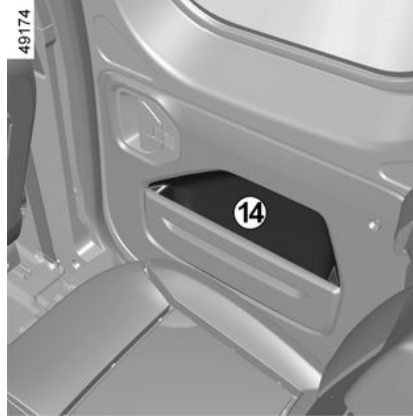

Kayar yan kapı saklama bölmesine konulan eşyalar kapının kapanmasına müdahale etmemesi için kapasiteyi aşmamalıdır.



Seyir halinde düşebilecek ağır ve/veya keskin hiçbir nesne koymamaya dikkat

ediniz.

Yaralanma tehlikesi

Bardak taşıyıcı 15

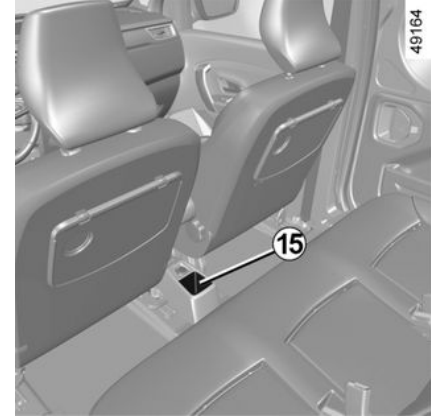

Virajda, hızlanmada veya frenlemede, şişe taşıyıcısı ile tutulan haznenin taşmasına

dikkat ediniz.

Sıcak sıvının akması durumunda yanma riski bulunur.

ARAÇ İÇİ EŞYA, AKSESUAR GÖZLERİ

Eşya gözü 16

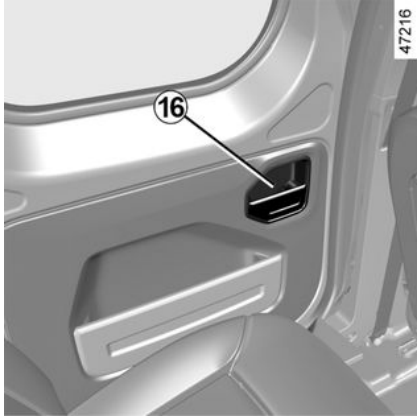

Arka koltuk altı orta eşya gözü 17

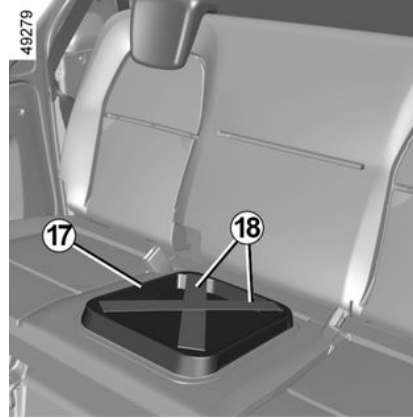

Tutma kayışları 18

Bir multimedya tabletini tutmak gibi işlemler için kullanabilirsiniz.

Arka raflar 19

Yatay konuma gelinceye kadar kaldırınız.

Ön koltuk eşya cepleri (20)

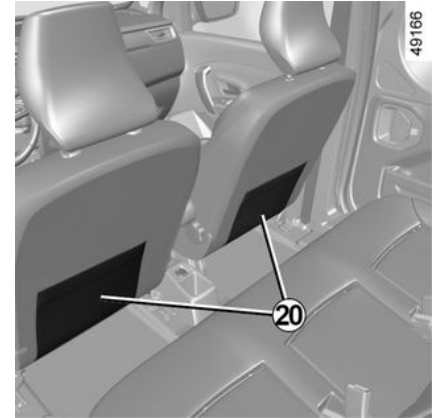
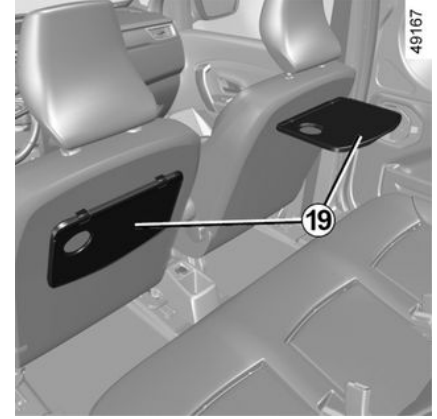

EŞYA TAŞIMA

Eşya saklama bölgesi

Bagaj ara rafı

Bagaj ara rafı A'yı sökmek için

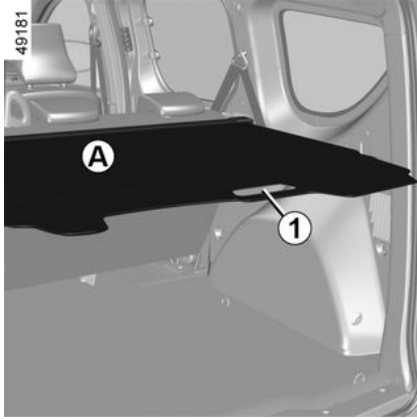

Bagajın her iki tarafında bulunan bağlantı noktalarının piyonlarını çıkartmak için tutma kolunu **1** kullanarak, kolu hafifçe çekiniz.

Tutamak **1** yardımıyla bagaj ara rafını hareket ettiriniz.

Bagaj kapağını sökme

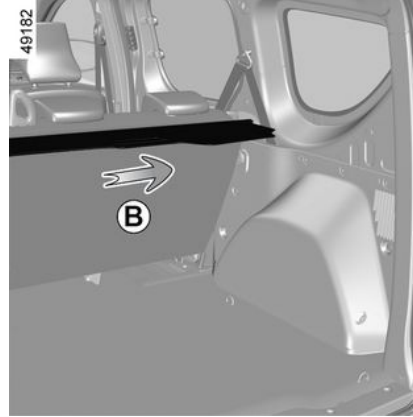

Bagaj kılıfını sağa doğru itiniz (hareket **B**) ve sargı mekanizmasını sol tarafa doğru kaldırınız.

Bagaj ara rafının takılması

Önce sağ tarafı takın ardından sağa doğru itin ve sargı mekanizmasının sol tarafını yuvasının içine indirin.



Bagaj muhafazası üzerine ağır veya sert nesnelere yerleştirmeyiniz. Ani frenleme veya kaza anında yerleştirilen bu nesnelere araçtaki yolcular için tehlikeli olabilir.

BAGAJDA EŞYA TAŞIMASI

Eşyaların taşınmasında daima büyük boyda olanları:

49176



normal yük için arka koltuk sırtlıkları (örnek **A**);

49177



maksimum yükleme durumunda olduğu gibi, arka koltuk sırtlıkları öne yatırılmış durumdayken ön koltuk sırtlıkları (örnek **B**) → 40.

EŞYA TAŞIMA

Taşınan eşyaların yükleme alanı boyunca eşit olarak dağıldığından emin olunuz.

Katlanmış sırtlık üzerine eşyalar koymaz gerekiirse, sırtlığı mindere mümkün olduğunca dayayacak şekilde katlamadan önce baş dayanaklarını çıkarmak zorunludur.



En ağır olan eşyaları daima alta koyunuz. Araçta varsa bagaj bölümü tabanında

bulunan bağlama kancalarını kullanınız. Yükleme, ani bir fren veya ani hızlanma ve kaygan zemin üzerinde sürüş esnasında yolculara zarar vermeyecek şekilde yapılmalıdır. Oturan kimse olmasa da arka koltukların emniyet kemerlerini takın.

Arka bölmede eşyaların taşınması

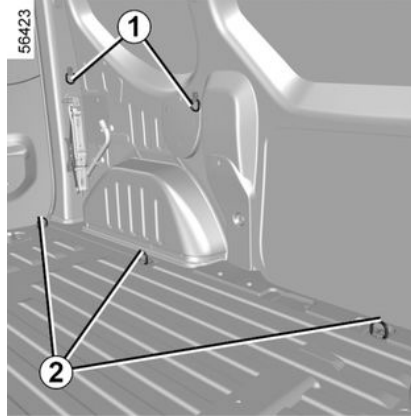

Araça bağlı olarak, sabit halkalar **1** ve döner halkalar **2** taşıma sırasında nesnelere tutmak için kullanılabilir. Halka sayısı ve yeri, araca göre değişiklik gösterebilir.



Bu halkalar **1** sadece, yükün devrilmesini engellemek için kullanılır. Taşınan eşyalar öncesinde araç tabanındaki sabitleme halkalarına **2** sabitlenmelidir.

Kapalı kasa versiyonların özelliği

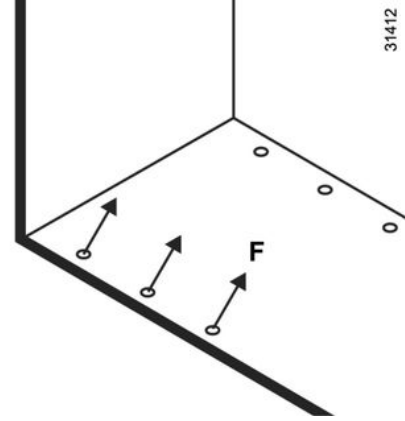

Döner halkalar **2**:

F max : 400 daN



Güvenliğiniz için, motoru çalıştırmadan önce tüm araç kapılarının düzgün şekilde kapatıldığını kontrol ediniz.

EŞYA TAŞIMA



sağ yana açılır kapı açıkken sürüş durumunda, taşınacak yükleri istifleyin. Kapalı

tutulan sol kapı taşınan eşyaların güvenliğini sağlamamaktadır. Arka sol kapının sürüş esnasında açık kullanılması istisna olmalıdır. Her koşulda yerel yasaları kontrol edin. Taşınan eşyaların dökülme riski.

4

Bagaj sabitleme fiyesi

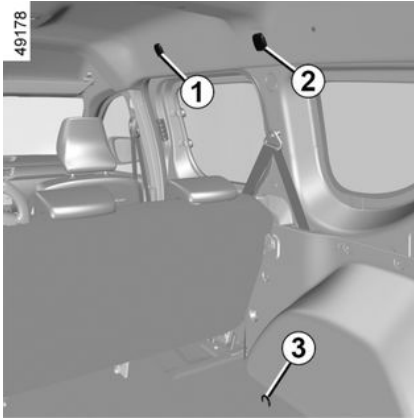

Mevcut olan araçlarda, evcil hayvanların veya eşyaların taşınması

sırasında yolcu tarafını ayırmak için ayırma fiyesi gereklidir. Bu, arka oturma koltuğu arkası veya yolcu ve sürücü koltuğu arkasına yerleştirilir.



Bagaj ayırma fiyesi, nesnelere tutmak veya sabitlemek için kullanılmamalıdır.

Yaralanma tehlikesi

Ayırma fiyesinin arka koltukların arkasına takılması

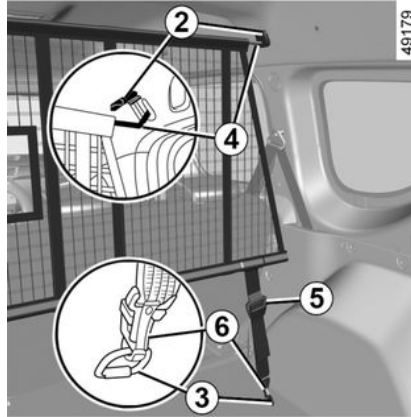

Araç içinde, her iki tarafta:

- fiyenin üstünü takmak için kullanılan bağlantı yerlerine ulaşmak için muhafazayı **2** kaldırınız;
- fiyenin üst çubuğunu **4** bağlantı noktalarına yerleştiriniz;
- file kayışlarının **5** iki kancasını **6** bağlantı noktalarına **3** sabitleyiniz;
- fiyenin kayışını **5** gergin olacak şekilde ayarlayınız.

Ayırma fiyesinin ön koltukların arkasına takılması

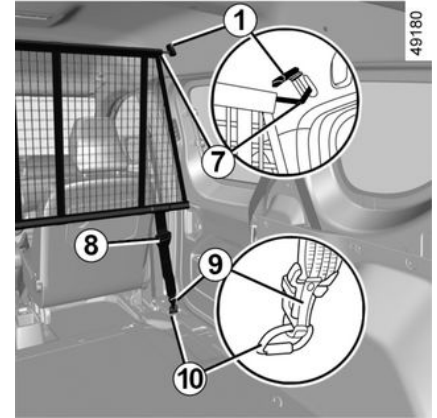

Araç içinde, her iki tarafta:

- fiyenin üstünü takmak için kullanılan bağlantı yerlerine ulaşmak için muhafazayı **1** kaldırınız;
- fiyenin üst çubuğunu **7** bağlantı noktalarına yerleştiriniz;

EŞYA TAŞIMA

- file kayışlarının **8** iki kancasını **9** bağlantı noktalarına **10** sabitleyiniz;
- filenin kayışını **8** gergin olacak şekilde ayarlayınız.

Römork bağlantısı

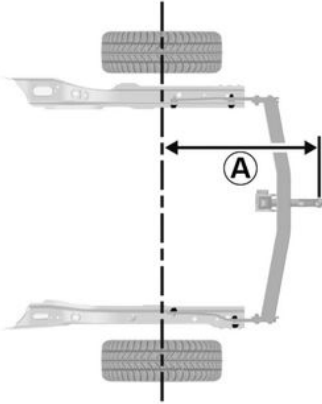

Azami boyut **A** = 855 mm.

28702

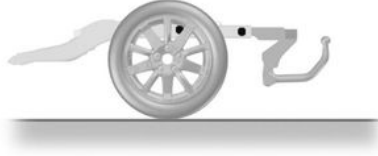

28703

i Çekme noktasında izin verilen ağırlık, azami frenli ve frensiz römork ağırlığı → 266.

Yedekte çekme ekipmanı seçimi ve montajı

Çekme ekipmanının maksimum ağırlığı: 20 kg.

Herhangi bir yedekte çekme cihazı, kullanılmadığı esnada herhangi bir aydınlatma elemanını veya plaka levhasını engellememelidir.

Her durumda, bulunduğunuz ülkenin düzenlemelerine uymalısınız.

Montaj ve kullanım koşulları için, ekipmanın montaj talimatlarına başvurunuz.

Bu kılavuzu aracın diğer belgeleriyle birlikte saklayınız.

EŞYA TAŞIMA

TAVAN BARLARI

Boyuna tavan barı olan araçlarda

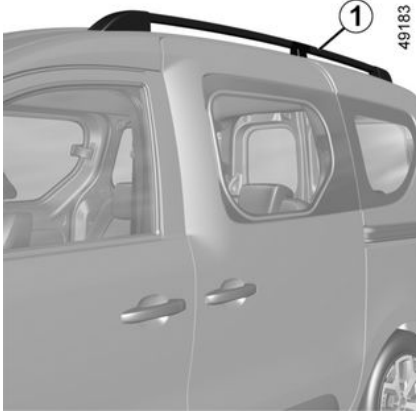

Araçta mevcut ise ek donanımlar ve bagajlar taşıyabilirsiniz (bisiklet taşıyıcı, kayak takımı taşıyıcı vb.):

- tavan bagajı üstünde;
- boyuna tavan barları üzerine monte edilmiş enine tavan barları **1** üzerinde;
- doğrudan boyuna monte edilmiş tavan barları üstünde.

Standart olarak donatılmamış araçlara uzunlamasına tavan barları takmak yasaktır.

Boyuna tavan barı olmayan araçlar

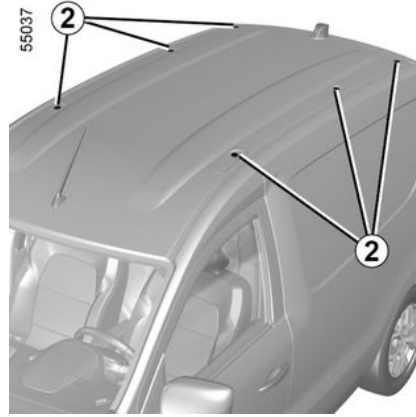

Bağlantı noktalarına erişmek için tapaları **2** gevşetiniz.



Orijinal ve teknik servislerimiz tarafından onaylanmış tavan barları ile birlikte civatalar verilmişse, tavan barlarının araca takılması için sadece bu civataları kullanınız.



Herhangi bir taşıma tertibatı uzantısının (bisiklet taşıyıcısı, bagaj kutusu vs.) bagaj kapağı üzerine konulmasına izin verilmez. Aracınıza bir taşıma ekipmanı yerleştirmek için bir yetkili bayiye başvurunuz.



Aracınıza uygun ekipman seçimi için Marka Yetkili Servisi'nize başvurmanızı tavsiye ederiz. Tavan barlarının bağlanması ve kullanım koşulları için imalatçı firmanın kullanım kitabına başvurunuz. Bu kılavuzu aracın diğer belgeleriyle birlikte saklayınız. **Portbagaj üzerinde izin verilen maksimum ağırlık → 266.**

MOTORA ERIŞİM, SEVİYELER

Kaput



Açmak için torpidonun sol tarafında yer alan kolu **1** çekiniz.



Motor bölümünde herhangi bir işlem gerçekleştirmeden önce kontağı kapatmanız gerekir → 125.

Motor kaputunun açılması

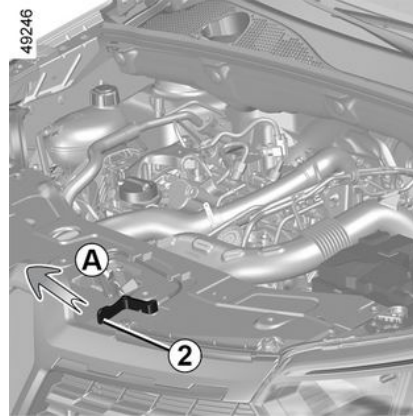

Kilidi açmak için, kaputu hafifçe kaldırınız ve kancayı çıkarmak için dili **2** okla **A** gösterilen yönde itiniz.

Kaputu kaldırınız ve yönlendiriniz; kaput iki kol **3** tarafından tutulur.



Kaputun istem dışı kapanabilme riski olduğundan kaputa yaslanmaktan kaçınınız.

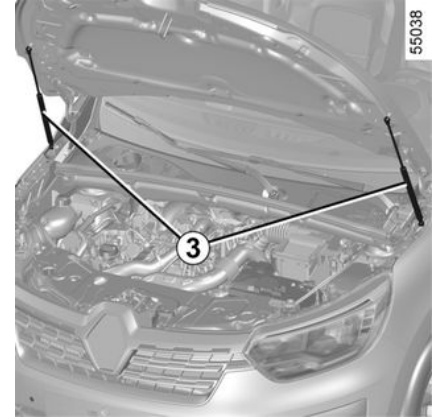

5



Motor yakınındaki müdahaleler sırasında, motorun sıcak olabileceğini dikkate alınız. Ayrıca, motor soğutma fanı

her an çalışabilir. Motor  bölümündeki ikaz etiketi size bunu hatırlatır.

Yaralanma tehlikesi

Kaputun kapatılması

Motor bölümünde hiçbir şeyin unutulmadığını kontrol ediniz.

MOTORA ERIŞİM, SEVİYELER

Tekrar kapatmak için kaputu ortasından tutunuz ve kapanma konumuna 25 cm kalana kadar elinizle indirip sonra serbest bırakınız. Kaputun düzgün şekilde kapatıldığından emin olunuz. Kendi ağırlığı ile kilitlemezse, tamamen kilitleneneye kadar yavaşça itiniz.



Kaputun düzgün şekilde kilitletiğinden emin olunuz.

Hiçbir şeyin kilitleme noktasına engel olmadığından emin olunuz (çakıl taşı, bez parçası...).



Motor bölmesinde yapılan tüm müdahalelerden sonra, hiçbir şeyi

unutmadığınızdan emin olun (sünger, aletler...) Sonuç olarak, unutilan eşyalar motora zarar verebilir veya bir yangına sebep olabilir.



Motor kaputu altındaki müdahaleler esnasında, cam yıkayıcı kumanda kolunun durma

konumunda olduğundan emin olunuz.

Yaralanma tehlikesi



Darbe durumunda, panjura veya kaputa en ufak bir darbeye bile, kaputun kilitleme

sistemini mümkün olan en kısa sürede bir Yetkili Servis'e kontrol ettiriniz.

Motor yağı

Genel bilgiler

Bir motor, hareketli aksamın yağlanması ve soğutulması için yağ tüketir ve iki yağ değiştirme işlemi arasında yağ takviyesi yapılması normaldir.

Bununla birlikte, rodaj döneminden sonra her 1000 km için 0,5 litreden fazla tüketim varsa Marka Yetkili Servisine başvurunuz.

Yağ değişimi sıklığı: Motora zarar gelmesini önlemek için yağ seviyesini zaman zaman, özellikle de uzun bir seyahat öncesinde mutlaka kontrol ediniz.



Motor bölümünde herhangi bir işlem gerçekleştirmeden önce kontağı kapatmanız

gerekir → 125.



Kaputun düzgün şekilde kilitletiğinden emin olunuz.

Hiçbir şeyin kilitleme noktasına engel olmadığından emin olunuz (çakıl taşları, bez parçaları...).

MOTORA ERIŞİM, SEVİYELER



Motor yağı ekleme

Motor yağının motor bölümünün sıcak bir parçasına veya hassas

bir parçaya (ör. elektrikli bileşenler) bulaşmasına engel olmak için bir huni kullanınız ya da doldurma ağzı alanını koruyunuz.

Yangın tehlikesi.

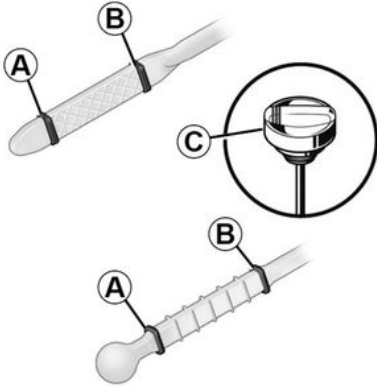

31613

Yağ seviyesinin okunması

Okuma düz bir zemin üzerinde ve motor durdurulduktan uzun bir süre sonra yapılmalıdır.



Seviyenin anormal bir biçimde ve yinelenecek düşmesi durumunda Marka Yetkili Servisi'ne başvurunuz.

Tam yağ seviyesini tespit etmek ve maksimum seviyenin aşılmadığından (motor hasarı riski) emin olmak için yağ çubuğu kullanılmalıdır.

Araca bağlı olarak, gösterge tablosunda sadece yağ seviyesi minimuma indiğinde uyarı görüntülenir:

- Yağ çubuğunu çıkarıp temiz ve tükü bırakmayan bir bezle siliniz;
- çubuğu sonuna kadar sokunuz, ("yağ çubuğu kapağı" C ekipmanına sahip araçlar için kapağı tamamen vidalayınız);
- yağ çubuğunu tekrar çıkarınız;
- seviyeyi okuyunuz: Asla "minimum" işaretinin **A** altına düşmemeli ve "maksimum" işaretini **B** aşmamalıdır.

İşlem tamamlandığında, yağ çubuğunun sonuna kadar yerleştirildiğinden veya yağ çubuğu tapasının iyice vidalandığından emin olunuz.



Maksimum motor yağı seviyesinin aşılması

Hüçbir durumda maksimum doldurma

seviyesinin **B** geçilmemesi gerekir: Aksi hâlde motor ve emisyon kontrolü sistemi zarar görebilir.

Maksimum yağ seviyesi geçilmişse **aracınızı çalıştırmayınız** ve bir yetkili servise başvurunuz.

Tamamlama, doldurma

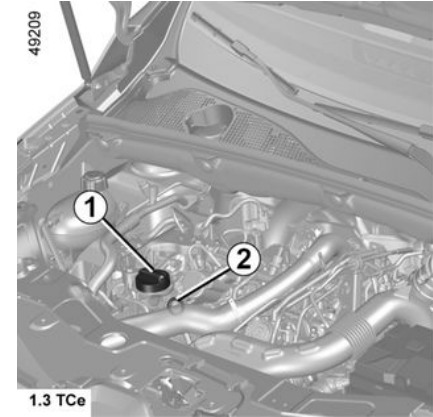

MOTORA ERIŞİM, SEVİYELER

Araç düz bir zemin üzerinde park edilmiş olmalı, motor durdurulmuş ve soğuk olmalıdır (örneğin: günün ilk çalıştırmadan önce).

Motor yağı kalitesi

Aracınızın bakım belgesine bakınız.



"Max" seviyesini geçmeyiniz ve tapayı 1 ve yağ çubuğunu 2 tekrar takmayı unutmayınız.

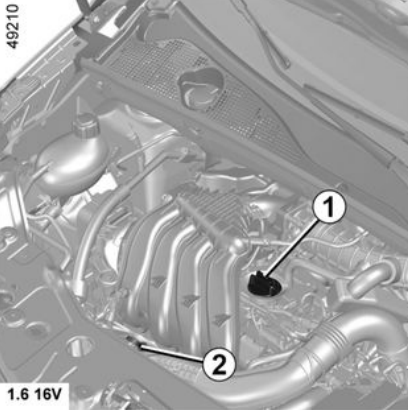

- Kapağı gevşetiniz 1;
- yağ seviyesini tamamlayınız (bilgi için, yağ çubuğundaki 2 "min" ve

"max" işaretleri arasındaki kapasite, motora bağlı olarak 1,5 ve 2 litre arasındadır);

- yağın akması için yaklaşık 20 dakika bekleyiniz;
- yağ çubuğuyla 2 seviyeyi kontrol ediniz (daha önce anlatıldığı gibi).

İşlem tamamlandığında, yağ çubuğunun sonuna kadar yerleştirildiğinden veya yağ çubuğu tapasının iyice vidalandığından emin olunuz.

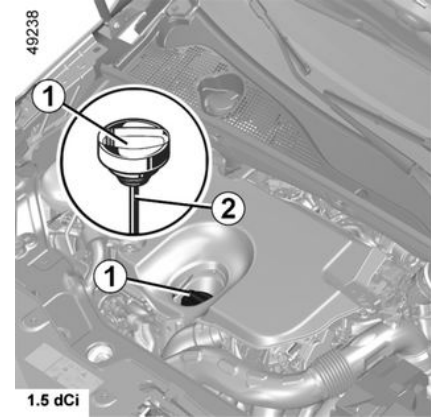
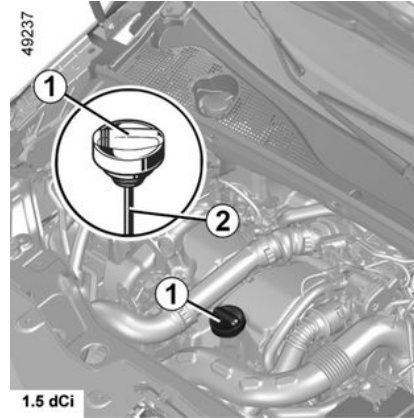

Maksimum motor yağı seviyesinin aşılması

Hiçbir durumda maksimum doldurma seviyesinin geçilmemesi gerekir: aksi halde motor ve emisyon kontrolü sistemi zarar görebilir. Maksimum yağ seviyesi geçilmişse **aracınızı çalıştırmayınız** ve bir yetkili servise başvurunuz.

MOTORA ERIŞİM, SEVİYELER



Motor yağı ekleme

Motor yağının motor bölmesinin sıcak bir parçasına veya hassas

bir parçaya (ör. elektrikli bileşenler) bulaşmasına engel olmak için bir huni kullanınız ya da doldurma ağız alanını koruyunuz.

Yangın tehlikesi.



Motoru kapalı bir yerde çalıştır- mayınız: Egzoz gazları zehirle- yicidir.



Motor yakınındaki müdahaleler sırasında, motorun sıcak olabileceğini dikkate alınız. Ayrıca, fan motoru her an

çalışabilir. Motor

bölmesindeki ikaz etiketi size bunu hatırlatır.

Yaralanma tehlikesi

Motor yağının değiştirilmesi

Bakım periyodu: Aracınızın bakım belgesine bakınız.

Yağ kapasitesi

Aracınızın bakım belgesine bakınız veya marka Yetkilinize danışın.

Her zaman daha önce anlatıldığı şekilde yağ çubuğu yardımıyla yağ seviyesini kontrol edin (yağ hiç bir zaman "Min" seviyesi altında veya "Max" seviyesi üzerinde olmamalıdır).



Maksimum motor yağı seviyesinin aşılması

Hiçbir durumda maksimum doldurma seviyesinin geçilmemesi gerekir: aksi halde motor ve emisyon kontrolü sistemi zarar görebilir. Maksimum yağ seviyesi geçilmişse **aracınızı çalıştırmayınız** ve bir yetkili servise başvurunuz.



Seviyenin anormal bir biçimde ve yinelenecek şekilde düşmesi durumunda Marka Yetkili Servisi'ne başvurunuz.



Motor yağı değiştirilmesi: Yağı motor sıcakken değiştirecekseniz yağ

boşalırken bir yerinizi yakmamaya dikkat ediniz.



Yağ seviyesini doldurma ve/veya kontrol etme: Yağ seviyesini tamamlarken

veya kontrol ederken, motor bileşenlerinde yağ sızıntısı olmadığından emin olunuz. Sıcak motor bileşenlerine yağ sıçramasını önlemek için kapağı düzgün şekilde kapatmayı ve yağ çubuğunu takmayı unutmayınız. **Yangın tehlikesi.**

MOTORA ERIŞİM, SEVİYELER

Soğutma sıvısı seviyesi

Soğutma sıvısı seviyesi

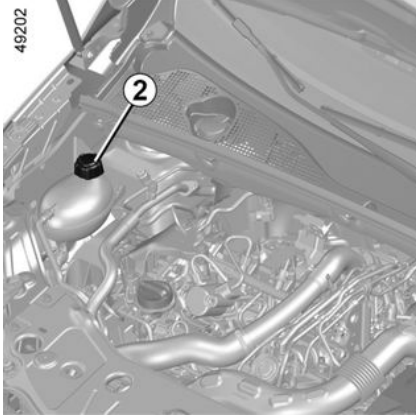

Motor kapalı, araç yatay zemine park edilmiş halde ve, **soğukken** seviye, depo **2** üzerinde belirtilen " MINI " ve " MAXI " işaretleri arasında olmalıdır.

Bu seviyeyi **soğukken** şu işarete ulaşmadan tamamlayınız: " MINI ".

Soğutma sıvısı seviyesi kontrol sıklığı

Soğutma sıvısı seviyesini düzenli olarak kontrol ediniz (soğutma sıvısı eksikliğinde, motor ağır hasara uğrayabilir).

Eğer bir takviye gerekiyorsa sadece Yetkili Servislerinin onayladığı ürünleri

kullanınız. Bu ürünler size aşağıdaki avantajları sağlayacaktır:

- Antifriz koruması;
- soğutma sisteminin antikorozyon koruması.

Değiştirme aralıkları

Aracınızın bakım belgesine bakınız.



Seviyenin anormal bir biçimde ve yinelenecek düşmesi durumunda Marka Yetkili Servisi'ne başvurunuz.



Motor sıcakken soğutma devresinde hiçbir işlem yapılmamalıdır.
Yanma tehlikesi.

Seviler, filtreler

Fren hidrolik seviyesi

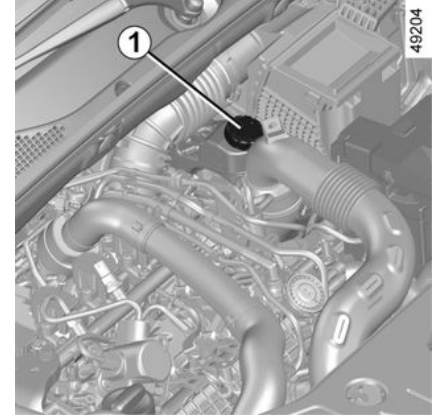

Fren hidroliğini, sık sık ve frenlemede hafif bir etki azalması gözlediğinizde hemen kontrol ediniz.

Seviye kontrolü, motor çalışmıyorken ve yatay zeminde yapılmalıdır.

Seviye

Baltalar aşındıkça seviyenin düşmesi doğaldır ancak seviye hiçbir zaman fren hidroliği deposu üzerinde gösterilen "**MINI**" uyarı çizgisinin altına düşmemelidir **1**.

Disklerin ve balataların aşınma durumunu kendiniz kontrol etmek isterseniz, bunun için marka yetkili

MOTORA ERIŞİM, SEVİYELER

servislerinde veya imalatçının ağında veya internet sitesinde kontrol yöntemini açıklayan dokümanı temin ediniz.



Seviyenin anormal bir biçimde ve yinelenerek düşmesi durumunda Marka Yetkili Servisi'ne başvurunuz.



Motor yakınındaki müdahaleler sırasında, motorun sıcak olabileceğini dikkate alınız. Ayrıca, fan motoru her an

çalışabilir. Motor 

bölmesindeki ikaz etiketi size bunu hatırlatır.

Yaralanma tehlikesi

Doldurma

Hidrolik devre üzerinde herhangi bir işlem gerçekleştirildiğinde, bir uzman hidroliği değiştirmelidir.

Yetkili Servisleri tarafından onaylanmış ve kapalı bir bidondan alınan fren hidroliği kullanılmalıdır.

Değiştirme aralıkları

Aracınızın bakım belgesine bakınız.



Motor bölmesinde herhangi bir işlem gerçekleştirmeden önce kontağı kapatmanız gerekir → 125.

Takviyeli direksiyon sıvı kavanozu

Takviyeli direksiyon bakım işlemleri için bir Marka Yetkili Servisi'ne danışın.



Takviyeli direksiyonun etkinliğinde bir farklılık hissederseniz, bir Marka Yetkili Servisi'ne başvurun.

cam yıkama deposu

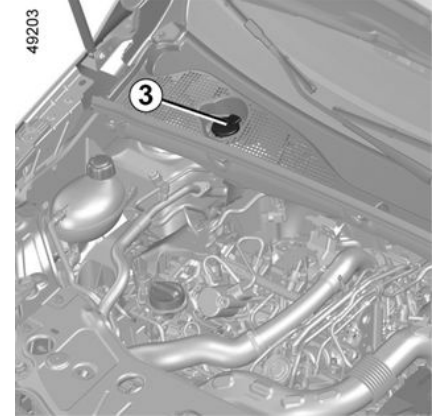

Doldurma: Kontak kapalıyken, kapağı **3** açınız, sıvıyı görene kadar doldurunuz ve kapağı yeniden kapatınız.

Not: Depo seviyesini düzenli olarak kontrol ediniz ve yola çıkmadan önce sıvıyı doldurunuz.

Bu depo, araçta varsa ön ve arka cam yıkayıcılarını besler.

Sıvı

Sadece antifriz içeren ön cam yıkama sıvısı kullanınız.

Yetkili Servis'e veya kalifiye bir uzmana danışmanızı tavsiye ederiz.

MOTORA ERIŐİM, SEVİYELER

Not: Sert su kullanmayınız (doldurma pompası hasar riski, pompada ve fiskiyelerde kireç birikmesi).

Fıskiyeler: Ön cam yıkama fiskiyelerinin yüksekliğini ayarlamak için yetkili servise danışınız.



Motor kaputu altındaki müdahaleler esnasında, cam yıkayıcı kumanda kolunun durma konumunda olduğundan emin olunuz.

Yaralanma tehlikesi.



Motor yakınındaki müdahaleler sırasında, motorun sıcak olabileceğini dikkate alınız. Ayrıca, motor soğutma fanı her an çalışabilir. Motor

bölmesindeki ikaz ışığı  size bunu hatırlatır.

Yaralanma tehlikesi.

Filtreler

Filtre elemanlarının (hava filtresi, polen filtresi, motorin filtresi...) değiştirilmesi, aracınızın bakım işlemleri sırasında öngörülmüştür.

Filtre bileşenlerinin değiştirme aralıkları: Aracınızın bakım belgesine başvurunuz.

AKÜ

Akü

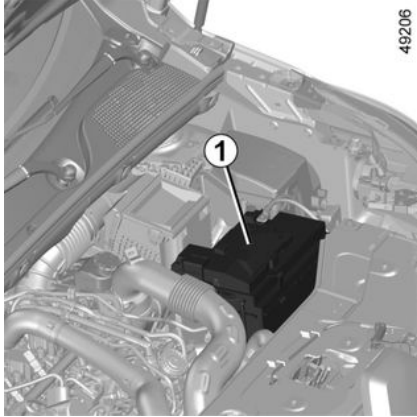

Akü **1** bakım gerektirmez. **Onu açmamalı veya ona herhangi bir sıvı eklememelisiniz.**



Akü, sülfürik asit içerdiğinden tutarken dikkat ediniz, göz ya da cilde temasından kaçınınız. Temas olması durumunda etkilenen bölgeyi bol suyla yıkayınız ve gerekirse bir doktora başvurunuz. Akü elemanlarını açık alev, kızgın parçalar veya kıvılcımlardan uzak tutunuz (patlama riski).

Özellikle aracınızı şu koşullarda kullandığınızda akü şarjı azalabilir:

- kısa yolculuklar için;
- şehir içi ortamda;
- sıcaklık düşüken;
- kontak kapalıyken elektrik tüketen elemanların (radyo vb.) uzun süre kullanılmasının ardından vb.



Motor bölmesinde herhangi bir işlem gerçekleştirmeden önce kontağı kapatmanız gerekir → 125.

Pil değiştirilmesi



Güvenliğinizi sağlamak ve aracın elektrik ekipmanlarının doğru çalıştığından emin olmak için (far, geri vites, fren sistemi vb.), aküye yapılacak tüm müdahaleler (sökme, çıkarma vb.) kesinlikle bir uzman tarafından yapılmalıdır.

Elektrik çarpması ve ciddi yanık riski.

Bakım belgesinde belirtilen zorunlu değiştirme periyodlarına, belirtilen süreyi aşmadan, mutlaka uyunuz.

Akü **özel tip** olduğundan: aynı tip ile değiştirildiğinden emin olunuz. Yetkili Servis'e danışınız.

AKÜ

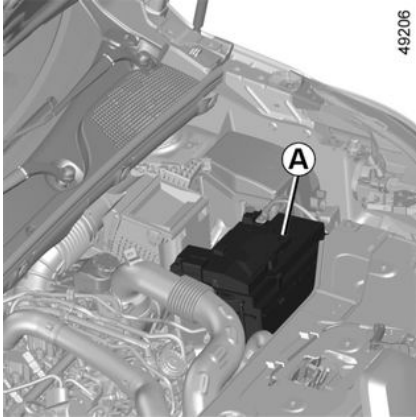

5



Motor yakınındaki müdahaleler sırasında, motorun sıcak olabileceğini dikkate alınız. Ayrıca, fan motoru her an

çalışabilir. Motor  bölümündeki ikaz etiketi size bunu hatırlatır.

Yaralanma tehlikesi

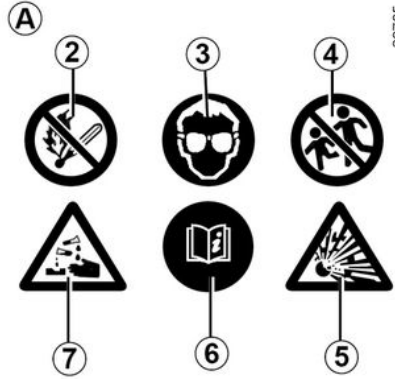

Etiket A

Akü üzerindeki talimatlara uyunuz:

- 2 Açık alevle yaklaşılması ve sigara içilmesi yasaktır;
- 3 Göz koruması zorunludur;
- 4 Çocuklardan uzak tutulmalıdır;
- 5 Patlayıcı madde;
- 6 Kılavuza bakınız;
- 7 Aşındırıcı maddeler.

TEMİZLEME

KAROSERİNİN bakımı

İyi bakılan bir aracın daha uzun süre korunması sağlanabilir. Bu nedenle aracın dışına düzenli olarak bakım yapılması önerilir.

Aracınız etkili antikorzyon korumasına sahiptir. Bununla birlikte çeşitli dış etkenlerden etkilenebilir.

Havanın korozif etkileri

- hava kirliliği (şehirlerde ve sanayi bölgelerinde);
- havanın tuzluluğu (deniz kenarlarında özellikle sıcak havalarda);
- mevsimsel ve nemli iklim şartları (ör. kışın yollara serpilen tuz, yol yıkama suları vb.).

Hafif çarpmalar

Aşındırıcı etkiler

Havadaki toz, kum, çamur, diğer araçlar tarafından fırlatılan çakıllar...

Bu risklere karşı alınabilecek bir takım asgari tedbirler bulunmaktadır.

Yapılması gerekenler

Aracınızı üretici tarafından onaylanan temizlik ürünleriyle (asla aşındırıcı ürünler kullanmayınız) **motor kapalıyken** yıkayınız. Bir yıkama jeti kullanarak önceden iyice durulayınız: – ağaçlardan akan reçineler ve sanayi kirliliği;

- tekerlek davlumbazlarında ve kasa altında yağ tortu oluşturan çamur;
- **boyanın dökülmesine kadar gidebilecek hızlı soldurma etkisine** sahip bir kimyasal reaksiyona neden olan **kuş pislikleri**;

Bu lekeleri çıkarmak için aracı **hemen** yıkayınız, aksi hâlde cila yaparak bu lekeleri gidermek mümkün değildir;

- kimyasal eriticilerin yayıldığı bölgelerde yolculuk yaptıktan sonra özellikle çamurluk ile kasa altındaki tuz.

Aracı bitkilerin (reçine, yaprak...) etkilerinden düzenli olarak arındırın.

Araçların yıkanmaları ile ilgili yerel yasalara uyunuz (ör. aracı kamuya ait yollarda yıkamamak).

Boya hasarını önlemek için mıcırlı yüzeylerde sürerken aracın durma mesafelerine dikkat ediniz.

Paslanmanın yayılmasını önlemek için boyanın zedelendiği yerleri hemen onarınız veya onarımını yaptırınız.

Antikorzyon Garantisinin devam etmesi için aracınızın periyodik bakımlarını yaptırmayı unutmayınız. Bunun için aracınızın Bakım Belgesi'ne bakınız.

Aracı yüksek basınçlı bir temizleme cihazıyla yıkarken, lütfen aşağıdaki önlemleri alınız:

- aracınızın boyasının, temizlemek istediğiniz alanın veya parçanın bu yıkama türüne uygun olduğundan emin olunuz;
- cihaz tarafından iletilen basınç 100 bar değerinden az olmalıdır;
- yıkarken püskürtme başlığını araçtan en az 15 cm uzağa yerleştiriniz ve su akış hızının dakika başına 15 l değerinden az olduğunu kontrol ediniz;
- aynı bölgeyi, darbe alan noktaları veya contaları yıkamakta ısrar etmeyiniz (boyanın zarar görmesi, contaların ayrılması vb. riski).

Mekanik bileşenlerin, menteşelerin vs. temizlenmesi durumunda, bu bileşenler Teknik Departmanımız tarafından onaylanan ürünler püskürtülerek korunmalıdır.



Bakım için seçtiğimiz özel ürünleri üreticinin aksesuar mağazalarında bulabilirsiniz.

Aşağıdakileri yapmayınız

Arabayı güneş altında veya donma sıcaklıklarında yıkamak.

Çamuru veya pislikleri ıslatmadan kazımak.

TEMİZLEME

Karoseri üzerindeki pislikleri temizlememek.

Hafif çarpmalardan sonra pas oluşumuna izin vermek.

Teknik Departmanımız tarafından onaylanmamış ve boyayı etkileyebilecek çözücülerle lekeleri çıkartmayınız.

Aracı, özellikle tekerlek davlumbazları ve kasa altını yıkamadan kar ve çamurda kullanmak.



Yüksek basınçlı temizleme ekipmanları kullanarak veya Teknik Departmanımız tarafından onaylanmamış ürünleri püskürterek yağdan arındırma veya temizleme:

- mekanik parçalar (ör. motor bölmesi);
- tekerlekler (ör. fren kaliperleri gibi fren sistemi elemanları);
- kasa;
- menteşeli parçalar (ör. kapıların içi);
- boyalı dış plastik parçalar (ör. tamponlar).

Bunların yapılması oksitlenmeye veya arızaya sebep olabilir.

Mat boyalı araçların özellikleri

Bu boya tipi için bazı önlemlerin alınması gerekir.

Yapılması gerekenler

Aracı bol suyla ve elle, yumuşak bir bez, sünger... yardımıyla yıkayınız.

Aşağıdakileri yapmayınız

Balmumu esaslı ürünleri kullanınız (cilalama).

Sert biçimde ovunuz.

Aracı otomatik yıkamadan geçiriniz.

Boyanın üzerine yapışkanlı nesnelere yapıştırınız (iz bırakma riski). Aracı yüksek basınçlı bir temizleme aletiyle yıkayınız.



Aracı yüksek basınçlı bir temizleme aletiyle yıkayınız.

Otomatik yıkamadan geçme

Silecek kumanda kolunu Park konumuna geri getiriniz ➔ 111. Dış aksesuarların, ilave lambaların ve dikiz aynalarının tespitlemelerini kontrol ediniz ve silecek fırçalarının yapışkanlı bantla sabitlendiğinden emin olunuz.

Varsa, araç telefonu anten çubuğunu çıkartınız.

Yapışkanı çıkarmayı unutmayınız ve yıkama işlemi bittiğinde anteni yerine takınız.

Farlar, kaptörler ve kameraların temizlenmesi

Yumuşak bir bez veya pamuk kullanınız.

Bu yetersizse, hafifçe sabunlu suya daldırınız ardından yumuşak veya pamuklu bir bezle siliniz.

Yumuşak kuru bir bezle nazikçe silerek tamamlayınız.

Alkol bazlı temizlik ürünleri veya kazıyıcı gibi aletler kullanmayınız.

Temizleme çıkartmaları, dekoratif filmler vb.

Yapılması gerekenler

Yumuşak bir bez veya pamuk kullanınız.

Sabunlu suyla nemlendirip ardından mutlaka yumuşak bir bez veya pamukla silerek temizleyiniz.

Yumuşak kuru bir bezle nazikçe silerek tamamlayınız.

Aşağıdakileri yapmayınız

Alkol bazlı temizlik ürünleri kullanınız.

Temizlik aletleri (ör. kazıyıcı) kullanmak.

Sert biçimde ovunuz.

TEMİZLEME



Alanı yüksek basınçlı bir temizleme aletiyle yıkayınız.

İç DÖŞEMELERİN bakımı

İyi bakılan bir aracın daha uzun süre korunması sağlanabilir. Bu nedenle aracın içine düzenli olarak bakım yapılması önerilir.

Bir leke daima çabucak giderilmelidir.

Döşemenin üzerindeki lekenin cinsi ne olursa olsun, **doğal sabun ile hazırlanmış soğuk (ya da ılık) sabunlu su** kullanınız.

Deterjan kullanılması (bulaşık deterjanı, toz temizleyiciler, alkol bazlı ürünler...) yasaktır.

Yumuşak bir bez kullanınız.

Fazlalığı durulayın ve kurulayın.

Multimedya ekranı

Ekranın bakımı, multimedya ekipmanının türüne bağlı olabilir. Daha fazla bilgi için, multimedya sistemi kullanım talimatlarına bakınız.

Gösterge camları

(örnek: gösterge tablosu, saat, dış sıcaklık göstergesi, radyo göstergesi...)

Yumuşak bir bez veya pamuk kullanınız.

Bu yetmezse, hafifçe sabunlu su emdirilmiş yumuşak bir bez (veya pamuk) kullanınız ve sonra nemli yumuşak bir başka bez veya pamukla siliniz.

Son olarak yumuşak ve kuru bir bezle **dikkatle** kurulayınız.

Alan üzerinde alkol ve/veya püskürtme sıvıları içeren ürünler kullanmayınız.

Emniyet kemerleri

Temiz tutulmalıdır.

Ya teknik servilerimiz (Marka Butik) tarafından seçilmiş ürünleri ya da ılık sabunlu su emdirilmiş bir sünger kullanınız ve kuru bir bezle kurulayınız.

Deterjanlar veya boyalar hiçbir koşulda kullanılmamalıdır.

Tekstiller (koltuklar, kapı kaplamaları...)

Tekstilleri **düzenli olarak** süpürgeyle temizleyiniz.

Sıvı leke

Sabunlu su kullanınız.

Yumuşak sünger yardımıyla hafifçe emdiriniz veya tampon yapınız (asla sürtmeyiniz), fazlasını durulayınız ve emdiriniz.

Katı veya hamur kıvamında leke

Katı veya hamur kıvamındaki fazla maddeyi bir spatula ile **anında** ve dikkatlice alınız (lekeyi yaymaktan kaçınmak için kenarlardan merkeze doğru giderek).

Sıvı leke için belirtildiği gibi yıkayınız.

Şeker ve sakız için özel muamele

Kristalleşmesi için lekenin üzerine bir buz parçası koyunuz ve sonra katı leke için belirtildiği gibi devam ediniz.



İç bakım ve/veya tatmin edici olmayan sonuçlarla ilgili tüm öneriler için, Marka Temsilcisi'ne danışınız.

Araca takılı orijinal hareketsiz ekipmanın sökülmesi/yeniden takılması

Araç içini temizlemek için hareketsiz ekipmanları çıkarmanız gerekirse (örneğin, halılar), daima doğru şekilde ve doğru tarafta yeniden yerleştirmeye (sürücü halısı sürücü tarafına yerleştirilmelidir vb.) ve ekipmanla birlikte verilen parçalarla tutturmaya (örneğin sürücünün halısı daima önceden yerleştirilmiş sabitleme parçaları yardımıyla tutturulmalıdır) özen gösteriniz.

TEMİZLEME

Her durumda, araç dururken, hiçbir şeyin sürüşü rahatsız etmediğini doğrulayınız (pedal basılırken arada engel, tabanın halıya takılması vs.).

Aşağıdakileri yapmayınız

Torpedo giydirmesine zarar verebilecek koku giderici, parfüm vb. gibi nesnelere havalandırma çıkışlarına yerleştiriniz.



5 Araç içinde yüksek basınçlı veya püskürtmeli temizleme aleti kullanılması: Dikkatli kullanılmaması halinde bu aletler, diğer sakıncalarına ek olarak araç içindeki elektrikli veya elektronik cihazlara zarar verebilir.

LASTİKLER

LASTİKLER

Lastik – tekerlek emniyeti

Lastikler araç ile yol arasındaki tek teması oluştururlar, dolayısıyla bunları iyi durumda tutmak esastır.

Trafik yasası tarafından öngörölmüş yerel kurallara kesinlikle riayet etmelisiniz.



Güvenliğiniz ve yürürlükteki kanunlara uymak için

Lastiklerinizi değiştirmek

gerektiğinde mutlaka aynı marka, ebat, tip ve yapıda lastiğin takılması gerekir.

En azından orijinal lastiklerle aynı yük kapasitesine ve hız değerine sahip olmalı veya marka yetkili temsilcisinin önerilerine uygun olmalıdır.

Bu talimatlara uyulmaması, güvenliğinizi tehlikeye atabilir ve aracınızın uygunluğunu geçersiz kılar.

Araç kontrolünü kaybetme riski.

Lastiklerin bakımı



31546

Lastikler iyi durumda olmalı ve sırtları yeterli derinliğe sahip olmalıdır: Teknik Departmanımız tarafından onaylanan lastiklerde aşınma ikaz kabartmaları **1** bulunur; **bunlar, lastik sırtının birkaç noktasına kabartmayla yapılmış olan göstergelerdir.**

Lastiklerin dış yüksekliği aşırı göstergesi seviyesine inecek kadar aşındığında, **ikaz kabartmaları görünür hâle gelir 2: Böyle bir durumda lastiklerinizi değiştirmeniz gerekir çünkü lastik dış yüksekliği artık 1,6 mm'nin üstünde değildir ve bu durum ıslak yollarda kötü bir yol tutuşuna neden olur.**

Aşırı yüklü olarak, otoyolda özellikle çok sıcak havalarda uzun süre gidilmesi, kötü yollarda devamlı kullanma lastiklerin daha çabuk bozulmalarına neden olur ve güvenliği etkiler.



« Kaldırım çarpmalar » gibi sürüş kazaları, lastiklere ve jantlara zarar verme riski taşır, aynı zamanda ön veya arka takımın ayarının bozulmasına da yol açar.
Bu durumda, durumlarını bir yetkili servise kontrol ettiriniz.

Şişirme basınçları

Lastiklerin şişirme basınçlarına uyunuz (stepne dahil). Lastik basınçlarını en az ayda bir kere ve her uzun yolculuktan önce kontrol ediniz (sürücü kapısı çerçevesi üzerine yapıştırılmış olan etikete bakınız → 217).

LASTİKLER



Yanlış lastik basınçları anormal lastik aşınmasına ve alışılmadık derecede

sıcak çalışmaya yol açar. Bunlar güvenliği ciddi şekilde etkileyebilecek faktörlerdir ve şunlara yol açabilir:

- kötü yol tutuşu,
- patlama veya lastik sırtının ayrılma tehlikesi.

Lastik şişirme basıncı yüke ve kullanım hızına bağlıdır. Kullanım şartlarına göre lastiklerin basınçlarını ayarlayınız (sürücü kapısı çerçevesine yapıştırılmış etikete bakınız).

Basınçlar lastikler soğukken kontrol edilmelidir. Sıcak havalarda veya hızlı bir yolculuktan sonra erişilen yüksek basınçları dikkate almayınız.

Basınç kontrolünün lastikler **soğukken** yapılamadığı durumlarda, belirtilen basınçların, **0,2 - 0,3** bar artırılması gerekir.

Lastik sıcakken kesinlikle havasını indirmeyiniz.



Dikkat; eksik veya iyi sıkılmamış bir supap tapası, lastiklerin sızdırmazlığına zarar

verebilir ve basınçların azalmasına neden olabilir. Her zaman orijinali ile aynı ve tamamen vidalanmış supap tapaları bulundurunuz.



Lastik Basınçları kontrol Sistemi bulunan araç.

Yetersiz şişirme (lastik patlaması, yetersiz şişirme vb.) durumunda, gösterge tablosunda

→ 142  ikaz ışığı yanar.

Tekerleklerin yerlerinin değiştirilmesi

Böyle bir uygulama tavsiye edilmez.

Stepne

→ 223, → 227.

Lastiklerin değiştirilmesi



Güvenlik nedeniyle, bu işlem sadece bir uzmana yaptırılmalıdır.

Lastiklerin farklı takılması:

- aracınızın yürürlükteki yönetmeliklere uymamasına;
- virajlardaki yol tutuşunun bozulmasına;
- ağır direksiyona;
- zincir takılması sırasında problemler oluşmasına neden olabilir.

Kışın kullanım

Zincirler

Güvenlik nedeniyle, arka tekerleklere zincir takılması kesinlikle yasaktır.

Orijinal boydan büyük olan lastikler üzerine **zincir takılamaz.**

LASTİKLER



Zincirlerin takılması, ancak **aracınızın** orijinal ölçülerine uygun ebatta lastikler ile mümkündür.

Özel zincirler kullanılması şartıyla tekerleklere zincir takılabilir Yetkili Servis'e başvurunuz.

16 inç jantlarla donatılmış modeller hakkında özel not: kar zincirleri takılmaz.

Zincir takmak istediğinizde, **özel ekipmanların** alınması zorunludur.

Marka Yetkili Servisi'nize danışınız.

"Kar" veya "Kış" lastikleri

Aracınızın yol tutma niteliklerini mümkün olabildiğince korumak için **dört tekerleğin** de aynı tipte olmasını tavsiye ederiz.

Dikkat: Bu lastikler bazen belli bir dönüş yönüne ve aracınızın azami hızının altında olabilen azami hız endisine sahiptir.

Çivili lastikler

Bu tip lastikler, bulunduğunuz ülke yasalarında belirtilen şekilde ve sınırlı bir müddet için kullanılabilir.

Yürürlükteki yönetmeliklerin müsaade ettiği hıza uyulması gereklidir.

Bu lastikler en azından iki ön tekerleğe takılı olmalıdır.



Her durumda aracınıza en uygun donanım seçiminde yardım edebilecek olan

Marka Yetkili Servisine danışmanızı tavsiye ederiz.

Lastik basınçları

Etiket A

49241

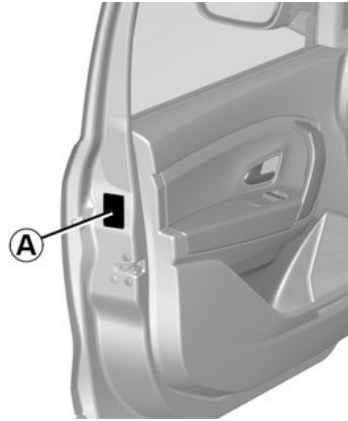

Okumak için kapıyı açınız.

Şişirme basınçları lastikler soğukken kontrol edilmelidir.

Basınç kontrolünün lastikler **soğukken** yapılamadığı durumlarda, basınç değerini **0,2** bardan **0,3** bara bar (veya **3** PSI değerine) kadar artırınız. **Lastik sıcakken kesinlikle havasını indirmeyiniz.**

Şişirme basıncı aracın kullanım karşılığına göre belirlenmelidir (hız, şarj, otoyol sürüşü...). Şişirme basınçlarına uyunuz (stepne dahil). Bunlar ayda en az bir kez ve uzun yolculuklardan önce kontrol edilmelidir.

Araca bağlı olarak, her lastik basıncına yeniden hava basıncı verilmesinden veya eklemesinden sonra, lastik basınç referans değerini sıfırlamanız gereklidir → 142.



Lastik Basınçları kontrol Sistemi bulunan araç

Yetersiz şişirme (lastik patlaması, yetersiz şişirme vb.) durumunda, gösterge tablosunda

→ 142  ikaz ışığı yanar.

LASTİKLER

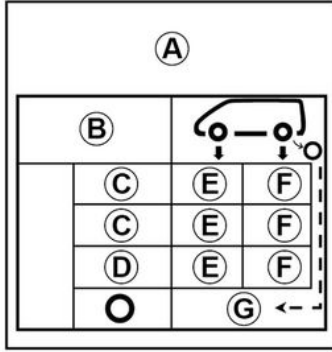

6

B : araçta takılı olan lastiklerin boyutları.

C : öngörülen sürüş hızı.

D : yakıt tasarrufunu en iyi duruma getirmek için öngörülen basınç.

Not: Sürüş konforu bozulabilir.

E : ön lastiklerin şişirme basıncı.

F : arka lastiklerin şişirme basıncı.

G : stepne şişirme basıncı.



Tam yükte kullanılan (Yükleme halinde izin verilen toplam ağırlık) ve bir römork çeken

araçlar

Azami hız **100 km/sa.** ile sınırlı kalmalı ve lastiklerin basınçları **0,2 bar** kadar artırılmalıdır → **266.**

Lastik patlama tehlikesi.

Lastik güvenliği ve zincir takılması:

Bakım koşulları ve araç modeline göre zincir kullanımı hakkında bilgi almak için → **215.**



Güvenliğiniz ve yürürlükteki kanunlara uymak için

Lastiklerinizi değiştirmek gerektiğinde mutlaka aynı marka, ebat, tip ve yapıda lastiğin takılması gerekir.

Hem yük kapasitesine ve en azından orijinal lastiklerle aynı hız kapasitesine sahip olmalı hem de marka Yetkili Temsilcisinin önerilerine uygun olmalıdır.

Bu talimatlara uyulmaması, güvenliğinizi tehlikeye atabilir ve aracınızın uygunluğunu geçersiz kılar.

Araç kontrolünü kaybetme riski.

LASTİKLER

Lastik şişirme kit

32788



Kit, 4 mm'den daha küçük nesnelere nedeniyle sırt kısmı **A** hasar görmüş lastikleri

onarır. Lastiklerdeki tüm patlama durumlarını onaramaz; örneğin tabandaki 4 mm'den daha büyük yarıklar, lastiğin yan yüzündeki **B** kesikler gibi.

Jantınızın da iyi durumda olduğundan emin olunuz.

Patlamaya neden olan cisim hala lastiğin içindeyse, bunu çekmeyiniz.



Lastik, patlak şekilde sürülmesi nedeniyle hasar görmüşse şişirme kitini kullanmayınız.

Her türlü müdahaleden önce lastiklerin yan yüzeylerini dikkatli bir şekilde kontrol ediniz.

Aynı zamanda, inmiş hatta patlamış lastiklerle aracınızı sürmek güvenliğe zarar verebilir ve onarılamaz sonuçlara neden olabilir.

Bu onarım geçicidir

Patlamış bir lastik en kısa sürede daima bir uzman tarafından incelenmelidir (ve eğer mümkünse onarılmalıdır).

Bu takımı kullanılarak onarılan bir lastiği değiştirirken mutlaka uzmana bilgi vermelisiniz. Sürüş sırasında, lastiklere enjekte edilen onarım ürünü nedeniyle bir titreşim hissedilebilir.

LASTİKLER



Kit, sadece ait olduğu aracın lastiklerini şişirmek için kullanılmalıdır.

Hiçbir durumda, kiti başka bir aracın lastiklerini veya şişebilen herhangi bir nesneyi (can yeleği, şişme bot...) şişirmek için kullanmayınız.

Onarım ürünü tüpüyle yapılan işlemler sırasında, cildinize sıvının sıçramasından kaçınınız. Sıvı damlacıkları cildinize değdiyse, cilt yüzeyinizi bol suyla yıkayınız.

Onarım kitini, çocukların erişebileceği yerlere bırakmayınız.

Boş onarım kiti tüpünü doğaya atmayınız. Tüpü Marka Yetkili Servisi'nize veya tüpün geri kazanımını sağlayacak yetkili birime veriniz.

Tüpün, etiketinde belirtilen bir kullanım ömrü vardır. Kullanım süresinin tarihini kontrol ediniz. Şişirme hortumunu ve onarım ürünü tüpünü değiştirmek için Yetkili Servis'e başvurunuz.

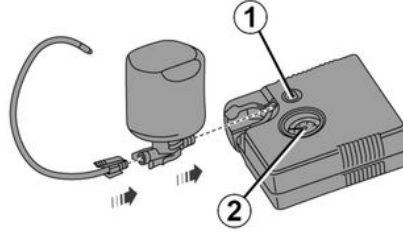

49207

Lastiğin patlaması durumunda, araca göre bagajda veya bagaj halısının altında bulunan kiti kullanınız.



Lastik Basınçları kontrol Sistemi bulunan araç.

Yetersiz şişirme (lastik patlaması, yetersiz şişirme vb.) durumunda, gösterge tablosunda

→ 142  ikaz ışığı yanar.

Motor çalışırken ve park freni çekili durumdayken:

– Tüm aksesuarların, aracın aksesuar prizlerinden bağlantısını kesiniz;

– aracın bagajında bulunan **şişirme kiti kompresörünün üstündeki bilgilere bakınız** ve kullanım talimatlarını izleyiniz;

– lastiği önerilen basınçta şişiriniz
→ 217;

– maksimum **15 dakika** sonra, basıncı okumak (manometre **2** üzerinde) için şişirme işlemi durdurunuz.

– **Not:** Şişenin boşalması (yaklaşık 30 saniye) sırasında manometre **2** basınç düşmeden önce kısa bir süreliğine 6 bar'a kadar bir basınç gösterecektir;

– Basıncı ayarlayınız, yükseltmek için kit ile şişirmeye devam ediniz. Azaltmak için **1** butonuna basınız.

15 dakika sonra, önerilen 1.8 bar değerindeki basınç elde edilmemişse, onarım mümkün değildir. Aracı sürmeyiniz. Yetkili Servis'e başvurunuz.



Kiti kullanmadan önce aracı trafikten yeterli mesafede bir yere park ediniz, dörtlü flaşörleri

yakınız ve park frenini çekiniz, bütün yolcuları araçtan indiriniz ve trafikten uzakta durmalarını sağlayınız.

LASTİKLER



Aracınızla bankette parkedip, durduğunuzda diğer araç kullanıcılarını bir üçgen reflektör aracılığıyla veya ülkenizdeki geçerli yasalarda belirtilen şekilde başka uyarı tertibatlarıyla mutlaka uyarmanız gerekir.

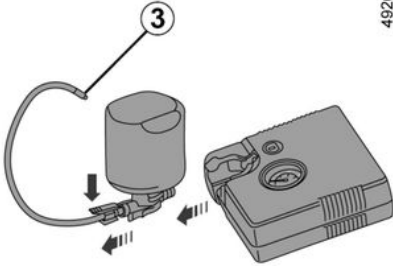

Lastik gereken şekilde şişirildiğinde kiti çıkarınız, ürün sıçramasını engellemek için şişirme ucunu 3 şişesinden yavaşça sökünüz ve ürün kaçağını önlemek için şişeyi plastik ambalajı içinde saklayınız.

- Sürüş tavsiyeleri etiketini (şişenin altında yer alır) sürücünün görebileceği şekilde gösterge paneline yapıştırın.
- Kiti yerine yerleştiriniz.
- İlk şişirme işleminin sonunda, lastikten hava kaçmaya devam edecektir. Deliğin tıkanması için, araçla kısa bir mesafe sürüş yapılması gerekmektedir.
- Ürünü lastiğe eşit şekilde dağıtmak için derhal 20 ila 60 km/sa. arasında bir hızda sürüş yapınız. 3 km mesafe sürdükten sonra durunuz ve basıncı kontrol ediniz.
- Basınç 1.3 bar'dan yüksek ancak önerilen basınçtan düşük ise (sürücü kapısı çerçevesine yapıştırılmış etikete bakınız), basıncı ayarlayın. Aksi halde, Yetkili Servise başvurunuz: lastiğin onarılması mümkün değildir.

Kitin kullanım tavsiyesi

Kit aralıksız 15 dakikadan fazla çalışmamalıdır;

İlk kullanım sonrasında, içinde sıvı kalsa dahi şişenin değiştirilmesi gereklidir.



Ani fren yapılması durumunda bu cisimler pedal grubunun altına kayabileceğinden ve bunların kullanılmasını engelleyebileceğinden sürücünün ayakları etrafına hiçbir şey yerleştirilmemelidir.



Dikkat; eksik veya iyi sıkılmamış bir supap tapası, lastiklerin sızdırmazlığına zarar verebilir ve basınçların azalmasına neden olabilir. Her zaman orijinali ile aynı ve tamamen vidalanmış supap tapaları bulundurunuz.

LASTİKLER



Kit ile yapılan onarım sonrası aracınızı 200 km'den fazla sürmemelisiniz. Aynı zamanda, vitesi küçültünüz ve hiçbir durumda 80 km/sa hızı geçmeyiniz. Torpido üzerinde görünen bir yere yapıştırmanız gereken etiket, bunu size hatırlatır. Ülkeye veya yerel yasalara bağlı olarak, şişirme kiti ile onarılmış bir lastiğin değiştirilmesi gerekir.

6

Aletler

Aletlere erişim

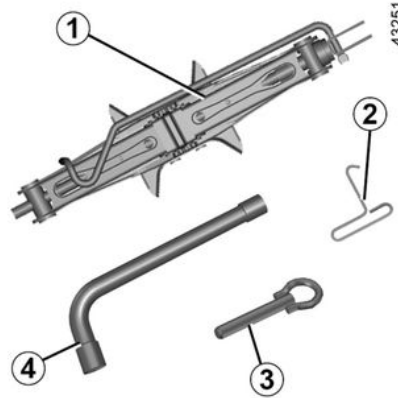

Aletlerin olması araca bağlıdır.

Aletler bagajda bulunur.

Kriko 1

Krikoyu kullanmak için somunu **5** gevşetiniz. Krikoyu saklarken, doğru şekilde bükünüz (kolu tekrar yerine taktığınızdan emin olunuz) ve yuvasına yerleştiriniz. Krikoyu sabitlemek için somunu **5** sıkınız.

Jant kapağı anahtarı 2

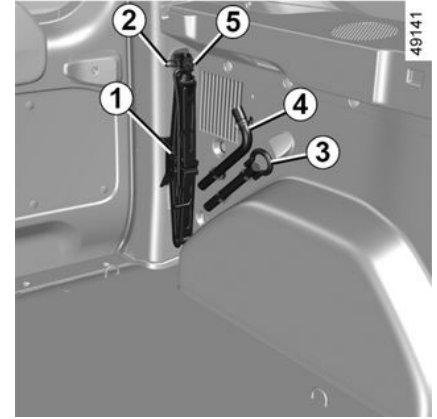

Jant kapaklarını çıkarmaya yarar. Krikonun arkasında bulunur.



Aletleri kesinlikle araç içinde dağınık bırakmayınız, fren sırasında yansıma yapma riski vardır. Kullanımdan sonra aletlerin yuvalarına düzgün şekilde yerleştirildiğinden emin olunuz: yaralanma riski. Stepne ile birlikte bijon da verilmişse, bu bijonları yalnızca stepne için kullanmanız gerekir.

LASTİKLER

Bijon anahtar 4

Bijonları sökmeye ve takmaya, aynı zamanda stepneye erişim sağlanmasına yarar.



Güvenliğiniz için üretici tarafından önerilmeyen bir kriko kullanmak kesinlikle yasaktır.

Kriko araca özeldir ve tekerlekleri değiştirmek için kullanılır. Hiçbir koşulda şu şekillerde kullanılmamalıdır:

- başka bir araçta;
- onarım yapmak için;
- aracın alt tarafına erişmek için.

Yaralanma tehlikesi

Aracın hasar görme riski.



Lastik Basınçları kontrol Sistemi bulunan araç

Yetersiz şişirme (lastik patlaması, yetersiz şişirme vb.) durumunda, gösterge tablosunda

→ 142  ikaz ışığı yanar.



Aracınızla bankette parkedip, durduğunuzda diğer araç kullanıcılarını bir üçgen reflektör aracılığıyla veya ülkenizdeki geçerli yasalarda belirtilen şekilde başka uyarı tertibatlarıyla mutlaka uyarmanız gerekir.



Stepne uzun süre kullanılmamışsa, uygun durumda kalmış ve emniyetle kullanılabilir olduğunu servisimize kontrol ettiriniz.

Diğer dört tekerlekten farklı bir stepne ile donatılan araçlar:

- Aynı araca asla birden fazla stepne takmayınız.
- En kısa sürede stepneyi orijinal tekerleğe benzer bir tekerlekle değiştiriniz.
- Bu stepnenin fazla uzun sürmemesi gereken kullanımı süresince sürüş hızı, tekerleğin üzerindeki etikette belirtilen hızı geçmemelidir.
- Bu tekerleğin takılması, aracın her zamanki tutumunu değiştirebilir. Ani hızlanmalardan veya yavaşlamalardan kaçınınız ve hızınızı virajda düşürünüz.
- Kar zinciri kullanmanız gerekiyorsa, stepneyi arka dingil üzerine takınız ve şişirme basıncını kontrol ediniz.

Çekme halkası 3

→ 230

Lastik patlaması, Stepne

Lastik patlaması durumunda

Araca göre, bir lastiğin patlaması durumunda, araçta bir stepne veya lastik şişirme kiti mevcuttur (ileriki sayfalara bakınız).

LASTİKLER



Aletleri kesinlikle araç içinde dağınık bırakmayınız, fren sırasında yansıma yapma riski vardır. Kullanımdan sonra aletlerin yuvalarına düzgün şekilde yerleştirildiğinden emin olunuz: yaralanma riski. Stepne ile birlikte bijon da verilmişse, bu bijonları yalnızca stepne için kullanmanız gerekir.

6

Araca göre, stepne için 2 depolama seçeneği vardır:

- Aracın arka tarafında taban altında bir yuvada
- aracın arka tabanında.

Stepne 3

Aracın arka tarafında, taban sacının altındaki stepne yuvasında **5** yer alır.

Stepneye 3 ulaşmak için

- Bagaj kapağını açınız;
- kapağı **2** çıkarınız;
- bagajda saklanan bijon anahtarını **1** kullanarak somunu gevşetiniz;
- mandalı **5**, tutamağından **4** tutarak serbest bırakınız;
- stepneyi çıkarınız.

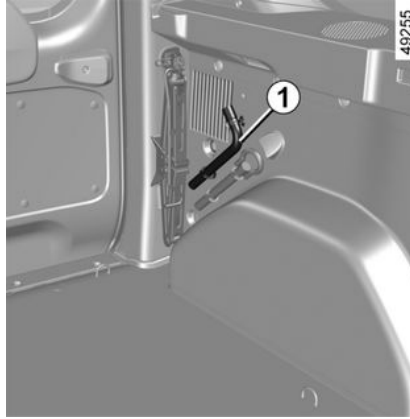

Tekerleği 3 stepne yuvasına yerleştirmek için

- Tekerleği stepne yuvasında **5**, valfler aşağıya bakacak şekilde doğru konumlandığından emin olunuz;
- Tutamak **4** yardımıyla yuvayı yeniden takınız ve grubu takmak için bijon anahtarını **1** ile somunu sıkınız ve supabı yerine yerleştiriniz;
- stepne yuvasının doğru şekilde kilitlendiğinden **5** emin olunuz.

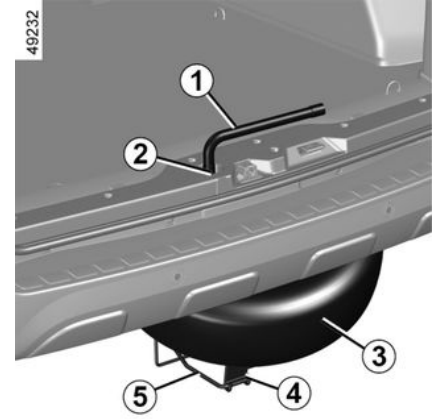

stepne yuvasını **5** yeniden takmak mümkün değilse tekerlek yanlış konumlandırılmış olabilir. Bu durumda yuvayı yarım açın tekerleği yuvanın altına dayayın ve yeniden kapatın.



Egzoza dokunmayınız.
Yanma tehlikesi.

LASTİKLER

Stepne 7

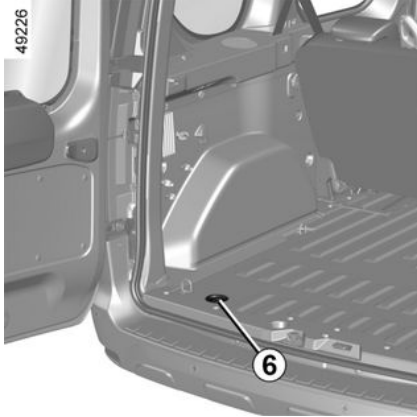

Aracın arka tarafında, taban altında bulunur. Lastiğin patlaması durumunda, aracınızda bir römork bağlantısı varsa ve/veya bagaj bölümü yüklüyse, stepneyi askısından çıkarmak için tekerleğe en yakın sac mesnedinde bir kriko kullanarak aracı kaldırımanız gerekir.

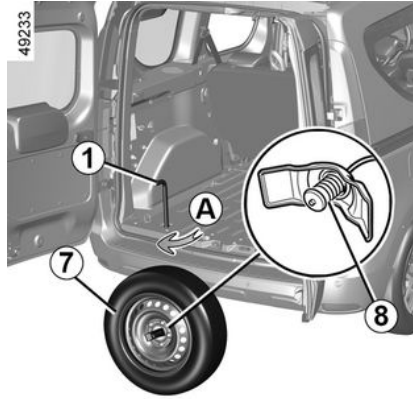

Stepneye 7 ulaşmak için

- Bagaj kapağını açınız;
- kapağı 6 çıkarınız;
- tutma telini çözmek için (başka bir aletin kullanılması mekanizmaya zarar verebileceği için) yalnızca kriko kolunu 1 kullanınız. Somunu saat yönünde çevirerek sökünüz (A hareketi), böylece tekerlek zemin seviyesine inecektir;

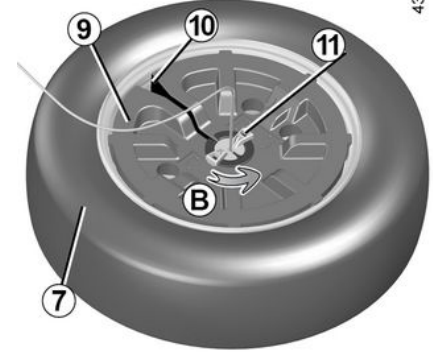

- aracın dışından, tutamağa 11 erişmek üzere tekerleği çekiniz;
- kabloyu 9 bölümünden serbest bırakmak için tutamağı 11 döndürünüz (B hareketi);
- tekerlekten 7, 9 bölümünü kaldırınız;
- 9 parçasını, yuva 10 aracılığıyla çıkarınız;
- tekerleği kaldırınız, kabloyu ve 8 bileşenini jant içinden geçirin ve tekerleği serbest bırakınız.

LASTİKLER

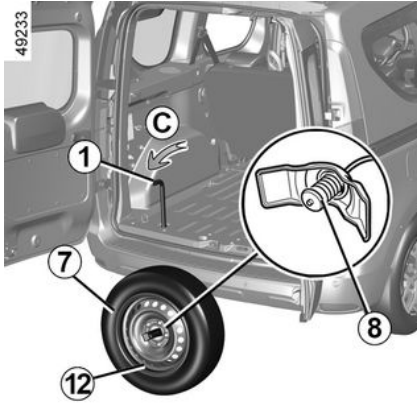

6

Tekerleği yerine takmak 7

Bu işlemi yapmak için, kablunun çözümlenmesi gerekir.

- Supap **12** size bakacak şekilde tekerleği dik tutunuz.
- Kabloyu ve bileşeni **8** jantın içinden geçiriniz.
- Tekerleği, supap **12** yere bakacak şekilde yatırınız.
- Kabloyu, **9** parçasının orta kısmındaki yuvaya **10** yerleştiriniz.
- Tekerlek **7** içine **9** parçasını yerleştiriniz.
- Kabloyu kilitlemek için, tutamağı **11** döndürünüz (**D** hareketi).

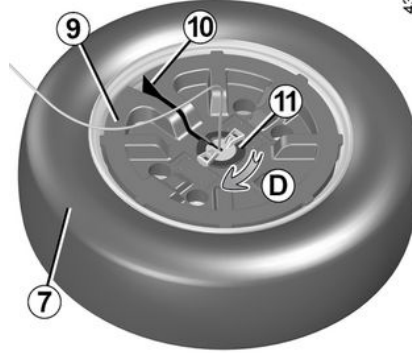

Tekerleğin yatay konumda ve kabloun gergin kalmasını sağlamak üzere tutma telini sarmak için; bagaj bölmesinden, somunu saatin aksi yönünde hareketle tamamen sıkınız (**C** hareketi).

Son sıkma yatay konumda anahtar **1** ile yapılmalıdır.

Kapağı **6** tekrar yerleştiriniz.



Patlamış lastik stepneden daha geniş olduğundan dolayı patlamış lastiği

stepnenin yerine yerleştirdiğinizde aracın yerden yüksekliği azalır. Hasarı önlemek için yüksek geçişlerde ve kaldırımdan inişler sırasında aracı dikkatli sürünüz. Bu stepnenin fazla uzun sürmemesi gereken kullanımı süresince sürüş hızı, tekerleğin üzerindeki etikette belirtilen hızı geçmemelidir.

LASTİKLER

Tekerlek deęiřtirme

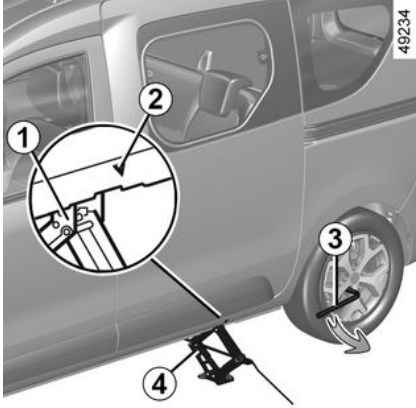

Dörtlü flařörleri yakınız. Aracı, trafikten uzak, kaygan olmayan ve saęlam bir zemine park

ediniz.

Park frenini çekiniz ve bir vitese (birinci veya geri vitese) takınız. Araçtaki tüm yolcuları indiriniz ve onları trafięin olduęu yerden uzaklařtırınız.

Krikolu ve kriko kolları araçlar

Gerekliyorsa, jant kapaęını sökünüz.

Kriko kolunu **3** kullanarak bijonların kilidini açınız. Bijon anahtarını, üstten bastırarak řekilde konumlandırınız.



Aracınızla bankette parkedip, durduęunuzda dięer araç kullanıcılarını bir üçgen reflektör aracılıęıyla veya ülkenizdeki geçerli yasalarda belirtilen řekilde başka uyarı tertibatlarıyla mutlaka uyarmanız gerekir.

Krikoyu **4** yatay olarak yerleřtiriniz: Krikonun bařı **1** mutlaka ilgili tekerleęe en yakın yerde ve bir ok **2** ile belirtilmiř kriko dayama noktası yükseklięinde konumlandırılmalıdır. Kriko tabanını tam olarak yerleřtirmek için (aracın altına hafifçe girmiř) kriko kolunu **4** elinizle çevirmeye bařlayın. Kriko tabanını tam olarak yerleřtirmek için (aracın altına girmiř ve krikonun bařıyla hizalanmıř olmalıdır). Tekerleęi yerden ayırana kadar kriko kolunu birkaç tur çeviriniz.



Her türlü yaralanma ve aracın hasar görme riskini önlemek için deęiřtirilecek tekerlek zemine maksimum 3 santimetre mesafede olana kadar krikoyu açınız.

Bijonları sökünüz ve tekerleęi çıkarınız.

Stepneyi göbek üzerine yerleřtiriniz ve jant delikleri ile göbeęin bijon deliklerini aynı hizaya getirene kadar tekerleęi çeviriniz.

Stepnenin göbek üzerine iyice yerleřtięinden emin olarak vidaları sıkınız.

Krikoyu indiriniz.

Tekerlekler yerdeyken, bijonları iyice sıkın ve en kısa zamanda sıkma kontrolünü yapın ve stepnenin řiřirme basıncını kontrol edin.

LASTİKLER

i **Hırsızlık önleme civatası**
Güvenlikli civata kullanıyorsanız civatanın yerini jant kapağı içine işlenmiş olan çizimden bulunuz. (jant kapağı montajının takılmama riski vardır).

i **Lastik Basınçları kontrol Sistemi bulunan araç.**
Yetersiz şişirme (lastik patlaması, yetersiz şişirme vb.) durumunda, gösterge tablosunda → 142  ikaz ışığı yanar.



Aletleri kesinlikle araç içinde dağınık bırakmayınız, fren sırasında yansıma yapma riski vardır. Kullanımdan sonra aletlerin yuvalarına düzgün şekilde yerleştirildiğinden emin olunuz: yaralanma riski. Stepne ile birlikte bijon da verilmişse, bu bijonları yalnızca stepne için kullanmanız gerekir.



Güvenliğiniz için üretici tarafından önerilmeyen bir kriko kullanmak kesinlikle yasaktır. Kriko araca özeldir ve tekerlekleri değiştirmek için kullanılır. Hiçbir koşulda şu şekillerde kullanılmamalıdır:

- başka bir araçta;
- onarım yapmak için;
- aracın alt tarafına erişmek için.

Yaralanma tehlikesi
Aracın hasar görme riski.



Lastik patlaması halinde, lastiği mümkün olduğunca çabuk değiştiriniz. Patlamış bir lastik daima bir uzman tarafından incelenmelidir (ve eğer mümkünse onarılmalıdır).

Jant kapakları, jant kapağı – tekerlek

Bijonları görünmeyen tipteki jant kapağı



Sökme için jant kapağı anahtarıyla **1** (alet takımındaki) supabın **2** yakınında bulunan delikteki kancayı kullanınız.

LASTİKLER

Jant kapağını yerine takmak için, açıklığı supaba **2** denk gelecek şekilde hizalayınız. Supabın **A** yanından başlayıp **B** ve **C** ile devam ederek ve karşıdaki supabın **D** yanında bitirecek şekilde tutma kancalarını tam olarak itiniz.

Jant kapağı 3

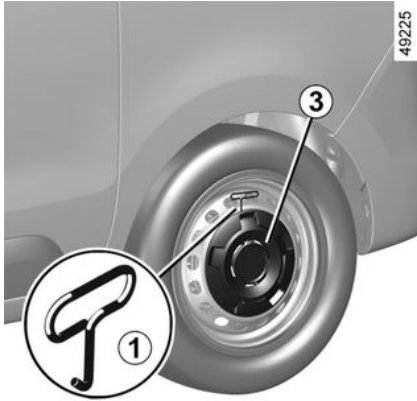

Çıkarmak için, jant kapağı anahtarını **1** (alet takımındadır) kanca çevresindeki deliklerden birine sokunuz.

Yerine takmak için, jantın vidaları ile sabitleme vidaları yüz yüze gelecek şekilde yerleştirin ve tekerleği sabitlemek için jant kapağının ortasına kuvvetlice basın.

Bijonları görünür tipteki orta jant kapağı ()

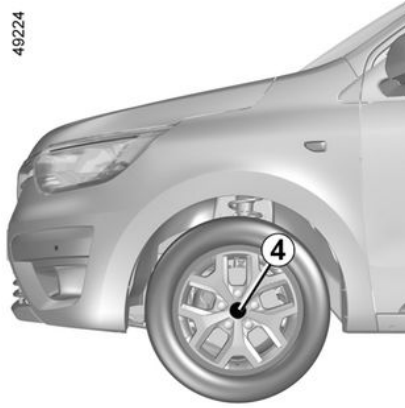

(Jant kapağı **4**)
Bijonlara erişim doğrudandır.

ARIZA GIDERME

Aracın çekilmesi: arıza giderme

Direksiyon kolunun kilidinin açılması

Anahtarı kontak anahtarına yerleştiriniz ve "Açık" konumuna getiriniz. Kolu boş konuma getiriniz.

Direksiyon kolunun kilidi açılır ve aksesuar işlevlerine güç verilir: Araç lambalarını kullanabilirsiniz (sinyal lambaları, fren lambaları vb.). Aracınızda gece aydınlatmalar açık olmalıdır.

Aracın çekilmesi konusunda yürürlükteki yasalara uyulması zorunludur. Römork çeken aracı kullanıyorsanız aracınızın azami çekme ağırlığını aşmayınız → 266.



Aracın çekilmesi sırasında kontak mekanizması anahtarını çıkarmayınız.



Motor durdurulduğunda, takviyeli direksiyon ve fren destek sistemi çalışmaz.

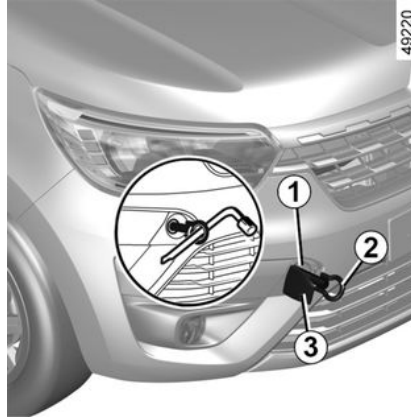

Yalnızca ön 1 ve arka 4 römork bağlantı noktalarını kullanınız (asla aksları veya aracın başka bir bölümünü kullanmayınız).

Bu çekme bağlantı noktaları yalnızca çekme işlemi için kullanılabilir. Asla doğrudan veya dolaylı olarak aracı kaldırmak için kullanılmamalıdır.



Çekme halkasının doğru şekilde cıvatalandığından emin olunuz.

Çekilen nesneyi kaybetme riski.

Bağlantı noktalarına ulaşma

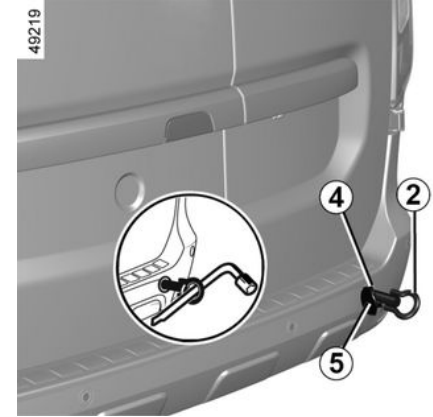

Muhafazanın altına düz tornavida veya benzeri bir alet geçirerek 3 veya 5 muhafazasının klipslerini açınız.

Çekme halkasını 2 sonuna kadar sıkınız: Önce durana kadar elle sıkınız, ardından kriko kolu ile kilitleyerek tamamlayınız.

Yalnızca bagajda bulunan çekme halkasını 2 ve bijon anahtarını kullanınız → 222.

ARIZA GIDERME



– Sert bir çekme çubuğu kullanınız. Halat veya çelik halat kullanılması

halinde (ülke trafik kanunları buna izin veriyorsa), çekilen aracın fren yapabilecek durumda olması gereklidir.

– Aracın yürür aksamında bozulma varsa, araç çekilmemelidir.

– Hızlanmada ve frenlemede aracınıza zarar verebilecek kesikliklerden kaçınınız.

– Her durumda, **25 km/saat** hızı aşmamanız tavsiye edilir.



Aletleri kesinlikle araç içinde dağınık bırakmayınız, fren sırasında yansıma yapma riski vardır.

Akü: arıza giderme

Her türlü kıvılcım riskini ortadan kaldırmak için

- Akü bağlantılarını sökmeden veya tekrar takmadan önce "güç tüketicilerin" (tavan lambaları vb.) kapalı olduğundan emin olunuz;
- şarj sırasında, akü bağlantısını sökmeden veya takmadan önce şarj cihazını kapatınız;
- kutuplar arasında kısa devre yaratabileceği için akünün üzerine metal eşyalar koymayınız;
- akü bağlantılarını sökmek için motor kapatıldıktan sonra en az bir dakika bekleyiniz;
- yeniden taktıktan sonra kutupları düzgün bağlamaya dikkat ediniz.



Motor bölmesinde herhangi bir işlem gerçekleştirmeden önce kontağı kapatmanız gerekir → 125.

Bir şarj cihazının bağlanması

Akü şarj cihazı, nominal gerilimi 12 volt olan bir aküyle uyumlu olmalıdır.

Motor çalışırken akü bağlantısını kesmeyin. **Kullandığınız akü şarj cihazını üreten firmanın verdiği kullanım talimatlarına uyunuz.**



Bazı aküler farklı bir şekilde şarj edilebilirler Yetkili bayiye danışın.

Şarj işlemi, ani patlamalar yaratabilecek her türlü kıvılcım riskine karşı gereken önlemleri aldıktan sonra, iyi havalandırılan bir yerde yapınız.

Ağır yaralanma riski.

ARIZA GIDERME



Akü, sülfürik asit içerdiğinden tutarken dikkat ediniz, göz ya da cilde temasından kaçınınız. Gözlere ve cildinize herhangi bir biçimde temas ederse bol suyla yıkayınız. Gerekirse bir doktora başvurunuz. Akü elemanlarını açık alev, kızgın parçalar veya kıvılcımlardan uzak tutunuz (**patlama riski**).

Motor yakınındaki müdahaleler sırasında, motorun sıcak olabileceğini dikkate alınız. Ayrıca, motor soğutma fanı her an çalışabilir. Motor  bölmesindeki ikaz etiketi size bunu hatırlatır.

Yaralanma tehlikesi

Başka bir aracın aküsü ile çalıştırma

Aracınızı çalıştırmak için başka bir araçtaki aküyü kullanmanız gerekiyorsa Marka Yetkili Servisi'nden uygun elektrik kabloları (kesiti kalın olmalı) temin ediniz veya sizde varsa kullanmadan önce bunların durumunu kontrol ediniz.

Her iki akünün de nominal gerilimi aynı olmalıdır: 12 V. Akımı sağlayan akünün kapasitesi (amper-saat, Ah) boşalmış akünün kapasitesine en azından eşit olmalıdır.

İki araç arasında herhangi bir temasın bulunmadığından (artı kutupların bağlanması esnasında kısa devre riski vardır) ve boşalmış akünün gerektiği gibi bağlı olduğundan emin olunuz. Aracınızın kontağını kapatınız.

Akım sağlayan aracın motorunu çalıştırınız ve ortalama bir motor devrine ayarlayınız.

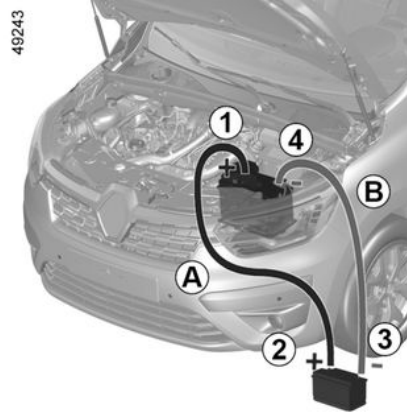

Pozitif kabloyu (+) **A** boşalmış akünün (+) **1** kutbuna, daha sonra da akımı sağlayan akünün (+) **2** kutbuna bağlayınız.

Negatif kabloyu (-) **B**, akımı sağlayan akünün (-) **3** kutbuna ve daha sonra şarjı bitmiş akünün (-) **4** kutbuna bağlayınız.

Motoru her zamanki gibi çalıştırınız. Başlar başlamaz, **A** ve **B** kablolarının bağlantılarını ters sırayla (**4 - 3 - 2 - 1**) kesiniz.

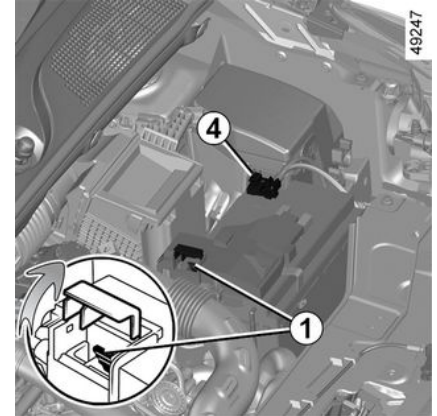

ARIZA GIDERME



A ve **B** kabloları arasında temas olmadığından ve **A** pozitif kablosunun akımı sağlayan araçtaki herhangi bir metalik bileşenle temas etmediğinden emin olunuz.
Ağır yaralanma ve/veya aracın hasar görme riski.

FARLAR, IŞIKLAR: AMPULLERİN DEĞİŞTİRİLMESİ

Dış aydınlatma: ampullerin değiştirilmesi

Ön farlar: ampullerin değiştirilmesi

Kısa farlar

49144

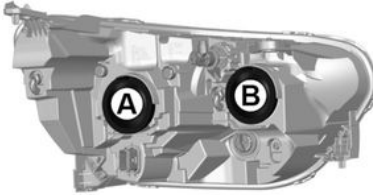

6

Kapağı **A** sökünüz.

Klipsini açmak ve ampulü değiştirmek için ampul tutucusunu **3** hareket ettiriniz.

Ampul tipi: H7.

Ampul değiştirildikten sonra, lütfen farların bir profesyonel tarafından ayarlandığından emin olunuz.



Ampuller basınçlı olduklarından değiştirilmeleri sırasında patlayabilir.

Yaralanma tehlikesi.

Uzun farlar

49145

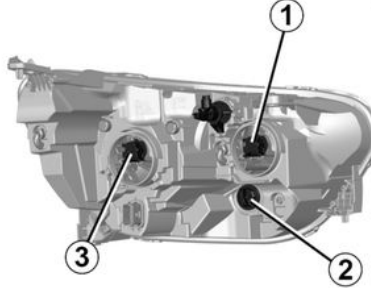

B kapağını sökünüz.

Klipsini açmak ve ampulü değiştirmek için ampul taşıyıcısını **1** hareket ettiriniz.

Ampul tipi: H7.

Ampulün camına dokunmayınız. Altından tutunuz.

Farlardaki plastik kısımlara zarar verilmemesi için **mutlaka** anti U.V. 55W ampuller kullanılmalıdır. Takma sırasında doğru yerleştirmek için, sökme işleminden önce ampulün konumunu işaretleyiniz.

Ampulü değiştirdikten sonra muhafazayı takmayı unutmayınız.

Sinyal lambaları

Ampul taşıyıcısı **2** çeyrek tur çevirerek ampule erişiniz.

Ampul tipi: PY21W.



Bulduğunuz ülkenin yasalarına göre veya tedbir olarak, Marka Yetkili Servisinden yedek bir ampul takımı ve sigorta takımı temin edebilirsiniz.

FARLAR, IŞIKLAR: AMPULLERİN DEĞİŞTİRİLMESİ



Motor yakınındaki müdahaleler sırasında, motorun sıcak olabileceğini dikkate alınız. Ayrıca, motor soğutma fanı

her an çalışabilir. Motor  bölümündeki ikaz etiketi size bunu hatırlatır.
Yaralanma tehlikesi.



Motor bölümünde herhangi bir işlem gerçekleştirmeden önce kontağı kapatmanız gerekir → 125.



Yanlış bir bağlantı elektrikli ekipmana (kablolar, bileşenler ve özellikle alternatör) zarar verebileceği için elektrikli sistemde yapılacak tüm işlemler (veya değişiklikler) bir yetkili bayi tarafından gerçekleştirilmelidir. Ayrıca Bayiniz bu ünitelerin takılması için gerekli parçalara sahiptir.

LED ön park lambası, gündüz farları 4



Yetkili Servis'e başvurunuz.

SİS lambaları: ampullerin değiştirilmesi

Ön sis farları 1



- Kapağın 2 kliplerini açarak ampul taşıyıcısına erişiniz;
- ampul taşıyıcısını çeyrek tur çeviriniz;
- ampulü çıkarınız.

Ampul tipi: H16.

FARLAR, IŞIKLAR: AMPULLERİN DEĞİŞTİRİLMESİ



Yeniden takma

Yeniden takmak için kabloya zarar vermemeye dikkat ederek tam tersini uygulayınız.

Ampulün takılmasından sonra iyice kilitletiğinden emin olunuz.

Ancak, **bu ampullerin bir Marka Yetkili Servisi tarafından değiştirilmesini öneririz.**

Arka ve yan lambalar: ampullerin değiştirilmesi

Sinyal lambaları, stop ve park lambaları

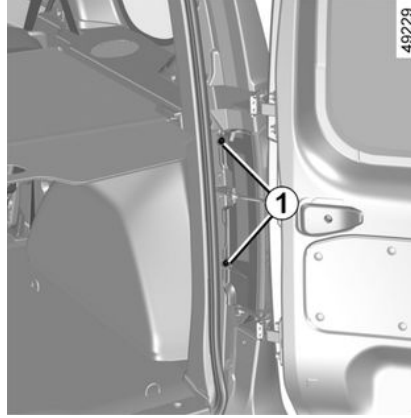

Lambayı çıkarmak için civataları **1** gevşetiniz.

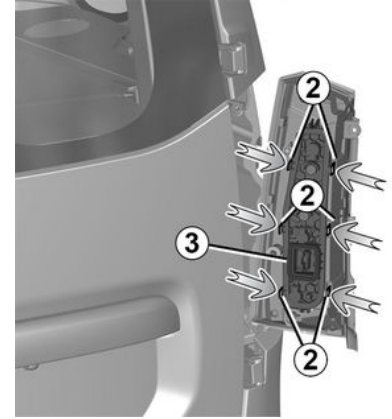

Dışarıdan, arkaya doğru çekerek lamba bloğunu çıkarınız.

Klipsleri **2** açarak ampul taşıyıcısını **3** sökünüz.

Yeniden takma

Yeniden takmak için kabloya zarar vermemeye ve lamba taşıyıcı **3** klipsleri **2** bağlamaya dikkat ederek tam tersini uygulayınız.

FARLAR, IŞIKLAR: AMPULLERİN DEĞİŞTİRİLMESİ

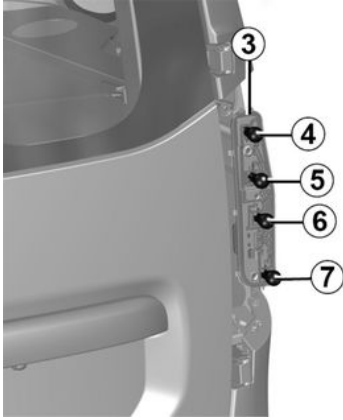

49231

LED yan lambalar 8

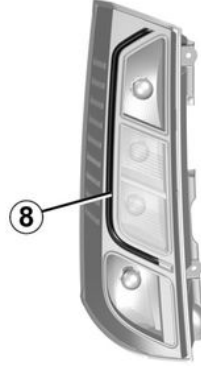

Yetkili Servis'e başvurunuz.

4 Stop lambası

Ampul tipi 4: P21W.

5 Sinyal lambası

Ampul tipi 5: PY21W.

6 Geri vites lambası

Ampul tipi 6: P21W.

7 Sis lambası

Ampul tipi 7: P21W.

3. stop lambası ()

49147

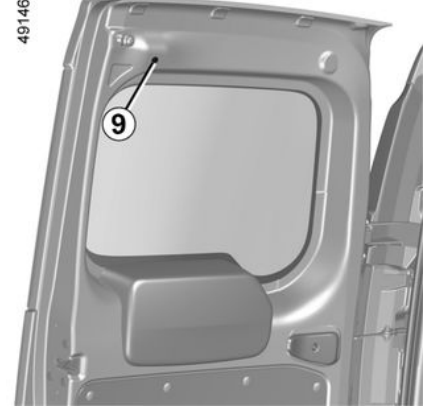

Somunu **9** çıkarınız ve stop lambasını yuvasından çıkarınız.

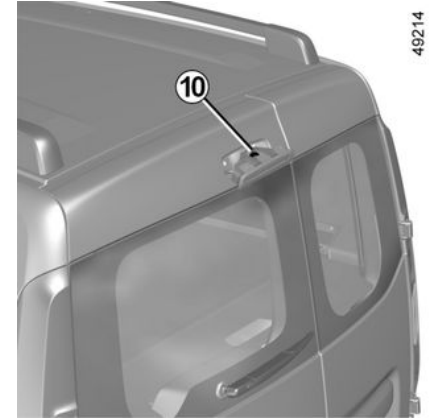

49214

6

FARLAR, IŞIKLAR: AMPULLERİN DEĞİŞTİRİLMESİ

Ampul tipi **10: P21W**.

Yeniden takma

Yeniden takmak için kabloya zarar vermemeye dikkat ederek tam tersini uygulayınız.

Plaka aydınlatma lambası

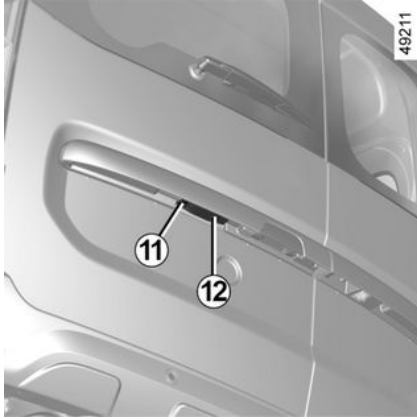

Cıvatayı **11** sökünüz.

Ampule erişmek için lamba kapağını **12** sökünüz.

Ampul tipi: W5W.

Yan sinyal lambaları **13**

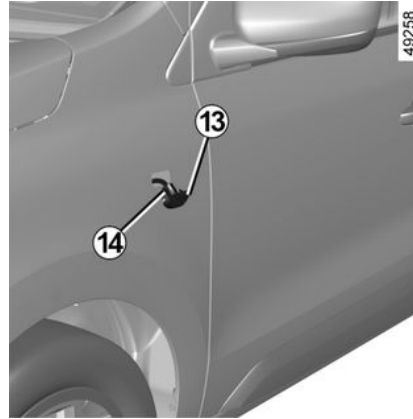

Yan sinyal lambasının **13** klipslerini açınız (düz tornavida tipi bir alet kullanarak).

Lamba muhafazasını **14**, saat yönünde bir çeyrek tur döndürünüz ve lambayı çıkarınız.

Ampul tipi: W5W.

Dahili aydınlatmalar: ampullerin değiştirilmesi

Ön tavan lambası **1**

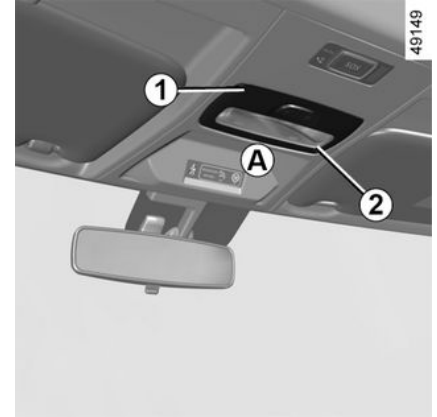

– Difüzörün **2** klipslerini (düz tornavida gibi bir alet yardımıyla), **A** konumunda açınız;

– ampul taşıyıcısının **3** klipslerini, **4** dilleri kullanarak açınız ve taşıyıcıyı serbest bırakınız;

– ilgili ampülü çıkarınız.

Ampul tipi 5: W5W.

FARLAR, IŞIKLAR: AMPULLERİN DEĞİŞTİRİLMESİ

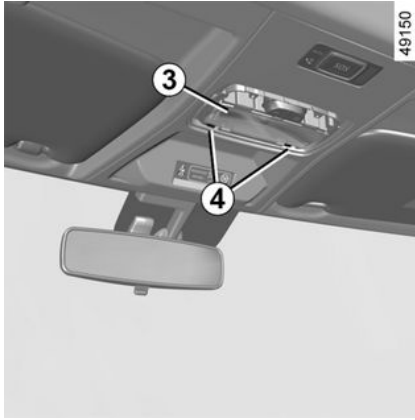

Yeniden takma

- Difüzörü **2** ampul taşıyıcısı **3** üzerine klipsleyiniz;
- tavan lambası **1** klipsini, tıklamayı duyacak şekilde takınız;
- iç aydınlatmaların düzgün konumlandığından ve yerine oturduğundan emin olunuz.



Ampuller basınçlı olduklarından değiştirilmeleri sırasında patlayabilir.

Yaralanma tehlikesi.

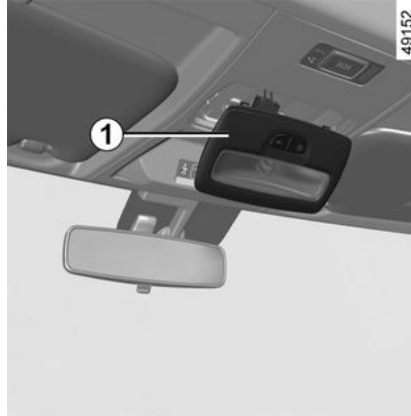
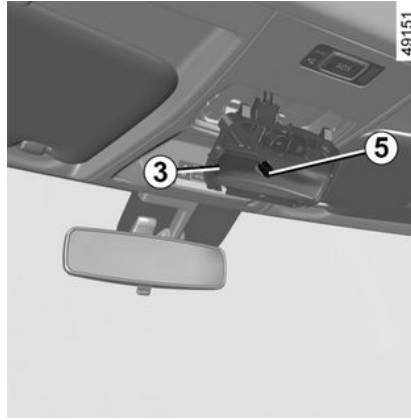

Ön okuma spot lambaları **6**

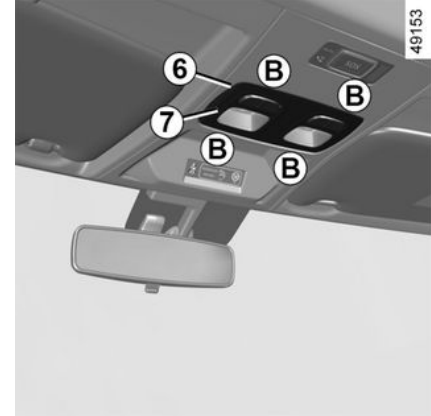

(araca bağlı olarak)

- Difüzörün **7** klipslerini (düz tornavida gibi bir alet yardımıyla), **B** konumunda açınız;
- ampul taşıyıcısının **8** klipslerini, **9** dilleri kullanarak açınız ve taşıyıcıyı serbest bırakınız;
- ilgili ampülü çıkarınız.

Ampul tipi 10: W5W.

FARLAR, IŞIKLAR: AMPULLERİN DEĞİŞTİRİLMESİ

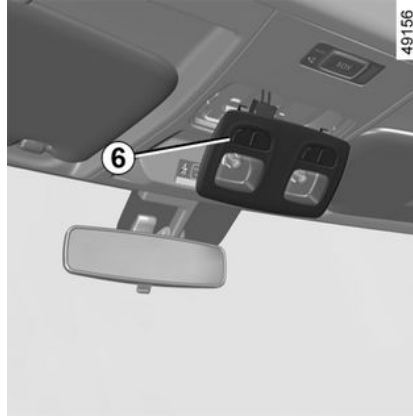
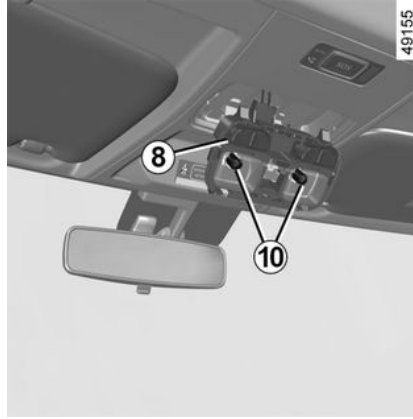
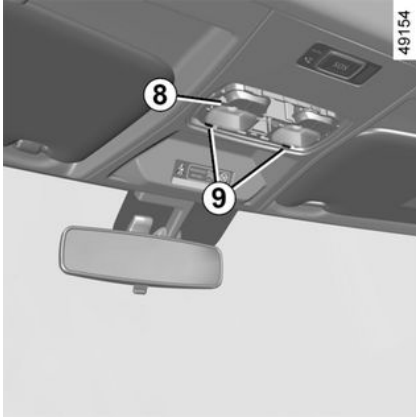

Arka okuma spot lambası 11

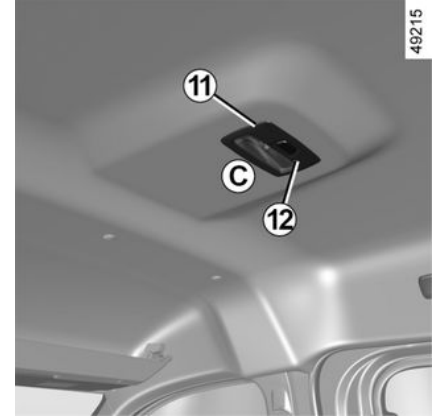

Yeniden takma

- Difüzörü 7 ampul taşıyıcısı 8 üzerine klipsleyiniz;
- okuma spot lambası ünitesini 6 tık sesi gelene kadar klipsleyiniz;
- okuma spotları bloğunun doğru konumda ve yerine sıkıca oturmuş olduğundan emin olunuz.

(araca bağlı olarak)

- Difüzörün 12 klipslerini (düz tornavida gibi bir alet yardımıyla), C konumunda açınız;
- ampul taşıyıcısının 13 klipslerini, 14 dilleri kullanarak açınız ve taşıyıcıyı serbest bırakınız;
- ilgili ampulü çıkarınız.

Ampul tipi 15: W5W.

FARLAR, IŞIKLAR: AMPULLERİN DEĞİŞTİRİLMESİ

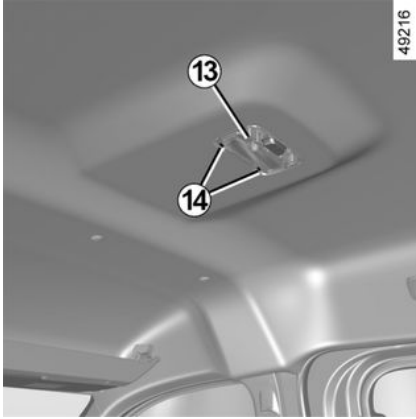

Yeniden takma

- Difüzörü **12** ampul taşıyıcısı **13** üzerine klipsleyiniz;
- tıklamayı duyana kadar okuma spot lambası ünitesini **11** klipsleyiniz;
- okuma spotları bloğunun doğru konumda ve yerine sıkıca oturmuş olduğundan emin olunuz.

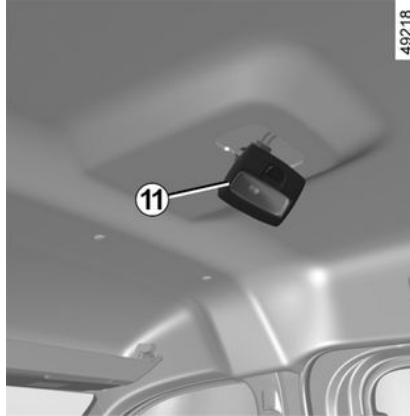
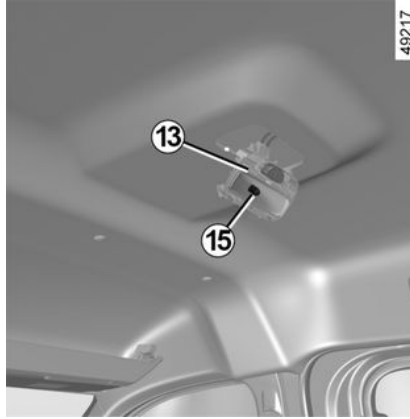

Torpido gözü aydınlatıcısı 16

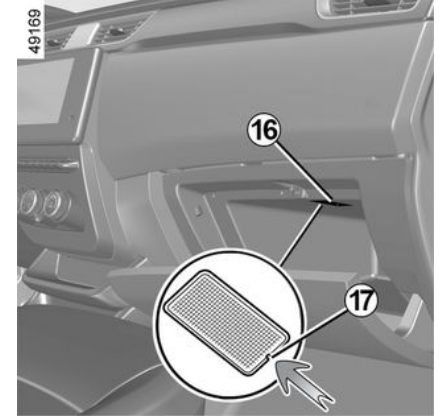

(araca bağlı olarak)

Aydınlatıcıyı kutunun içine doğru yatırmak için dile **17** basarak (düz tornavida tipi bir aletle) aydınlatıcının **16** klipslerini açınız.

FARLAR, IŞIKLAR: AMPULLERİN DEĞİŞTİRİLMESİ

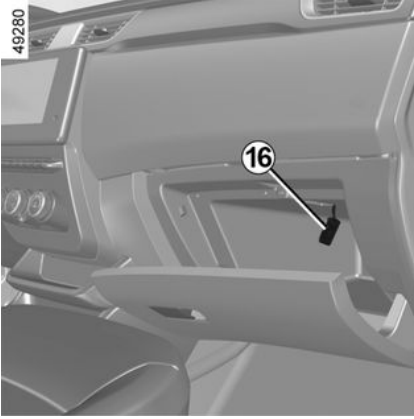

İlgili ampulü çıkarınız.
Ampul tipi: W5W.

Bagaj lambası 18

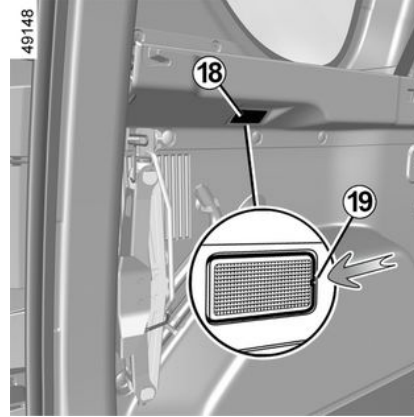

Aydınlatıcıyı bagaj içine doğru yatırmak için dile **19** basarak (düz tornavida için tipi bir aletle) aydınlatıcının **18** klipslerini açınız.
İlgili ampulü çıkarınız.

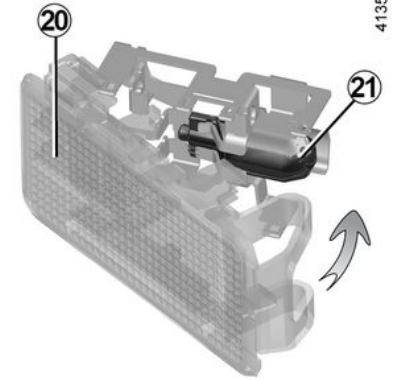

Difüzörü **20** açınız ve ampule **21** erişiniz.

Ampul tipi 21: W5W.

FARLAR, IŐIKLAR: AMPULLERİN DEĐIŐTİRLMESİ

LED lamba 22



Yetkili Servis'e baŐvurunuz.

SILECEK FIRÇALARI: DEĞİŞTİRME

Ön cam silecek fırçalarının değiştirilmesi 2

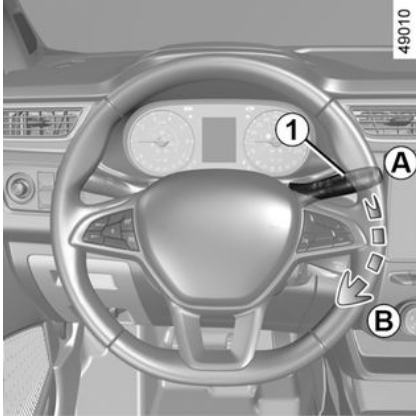

Silecekleri değiştirmek için bunları öncelikle servis konumunda **C** yerleştiriniz.

Kontak kapalıyken:

- kumanda kolunu **1**, **B** konumuna (hızlı silme işlevi) art arda iki kere ayarlayınız: cam sileceği fırçaları, kaputtan uzakta servis konumunda **C** durur;
- cam sileceği kolunu **4** kaldırınız;
- bıçağı yatay olarak konumlandırılana kadar döndürünüz (**G** hareketi);

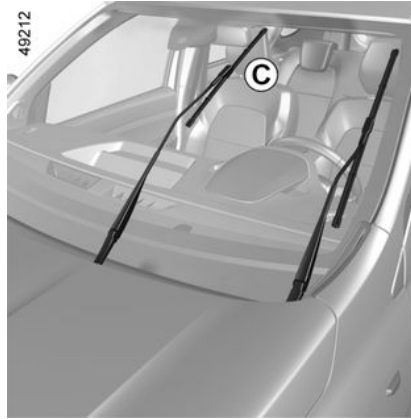

- dile **3** basınız ve cam sileceği fırçasını, cam sileceği kolunun (**D** hareketi) kancasından **5** çıkarana kadar aşağı kaydırınız;
- silecek fırçasını (**E** hareketi) kaydırınız ve sonra çıkarmak için (**F**) hareketi) yeniden takınız.

Yeniden takma

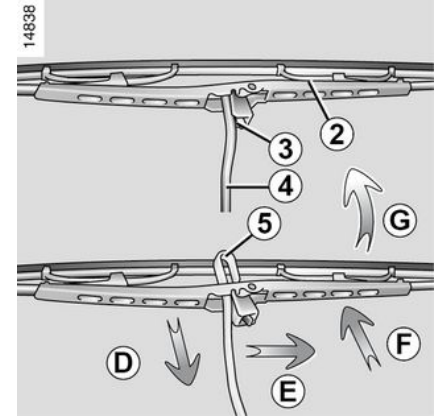

Cam sileceği fırçasını yerine takmak için, çıkarmak için yaptığınız işlemleri ters yönde gerçekleştiriniz. Fırçanın yerine iyice yerleştiğinden emin olunuz.

Fırçaları indirilmiş konuma geri döndürmek için, fırçaların ve ön cama doğru katlanmış olduğundan emin olunuz ve ardından **1** kumanda kolunu **A** konumuna ayarlayınız (kapalı): kontak açıldığında silecek fırçaları kaputa doğru katlanır.

SILECEK FIRÇALARI: DEĞİŞTİRME

Arka cam sileceği fırçasının değiştirilmesi 7

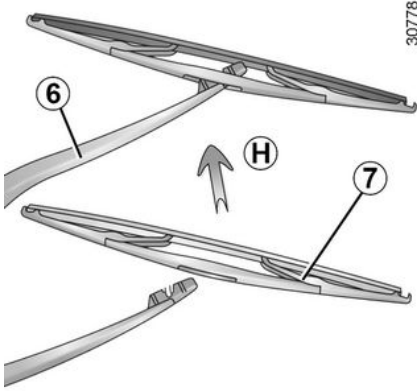

- Kontak kapalıyken cam sileceği kolunu **6** kaldırırsınız;
- silecek fırçasını **7** bir dirençle karşılaşınca kadar çeviriniz;
- fırçayı çekerek çıkarınız (**H** hareketi).

Yeniden takma

Cam sileceği fırçasını yerine takmak için, çıkarmak için yaptığınız işlemleri ters yönde gerçekleştiriniz. Fırçanın yerine iyice yerleştiğinden emin olunuz.



Cam sileceği fırçalarının durumunu kontrol ediniz. Kullanım ömürlerinin sorumluluğu size aittir:

- fırçaları, ön camı ve arka camı düzenli olarak sabunlu su ile temizleyiniz;
- bunları ön cam veya arka cam kuru iken kullanmayınız;
- uzun süredir çalıştırılmadılarsa fırçaları ön camdan ve arka camdan ayırınız.



Arka cam sileceğini değiştirmeden önce, kumanda kolunun durur konumda (devre dışı) olduğundan emin olunuz.

Yaralanma tehlikesi



- Buzlanma durumunda, cam sileceği fırçalarının buz tutmamış olmasına dikkat ediniz (silecek motorunun ısınma riski).
 - Cam sileceği fırçalarının durumunu kontrol ediniz.
- İşlevlerini tam olarak yerine getiremediklerinde silecekleri değiştiriniz; bunu hemen hemen her yıl yapmalısınız. Fırçayı değiştirirken silecek kolunun fırça çıkarıldıktan sonra cama düşmemesine özen gösteriniz; bu, camın kırılmasına neden olabilir.

SIGORTALAR

Sigorta bölgesi



Bir elektrikli ekipmanın çalışmaması durumunda sigortaların durumunu kontrol ediniz.

Araç içindeki sigortalar A

Kolun 2 kilidini açınız ve kapağı 1 açmak için çekiniz.

Araça göre, sigortaları işaretlemek için depo kapağının 1 sırt kısmında bulunan sigortaların görev yaptığı devreleri belirten etikete ve ilerleyen sayfalardaki detaylara bakınız.

Pense 2

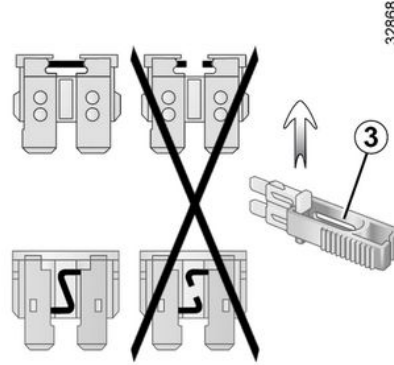

kapağın 1 arkasında bulunan sigortayı pense 3 kullanarak sökünüz.

Penseden çıkartmak için, yanlamasına kaydırınız.

Boş sigorta yerlerinin kullanılmaması tavsiye edilir.

i Bulduğunuz ülkenin yasalarına göre veya tedbir olarak, Marka Yetkili Servisinden yedek bir ampul takımı ve sigorta takımı temin edebilirsiniz.

i Sigortaları belirlemek için eşya gözünde bulunan, sigortaların görevlerini belirten devre etiketini kullanınız. Bazı sigortalar sadece profesyonel bir uzman tarafından değiştirilmelidir. Bu sigortalar, etiket üzerinde belirtilmemiştir. Sadece etiket üzerinde gösterilen sigortalara müdahale ediniz.



İlgili sigortayı kontrol ediniz ve gerekirse **orijinali ile aynı amperde bir sigorta ile bunu değiştiriniz.**

Yüksek amperli bir sigortanın kullanımı, bağlı olduğu ekipmanda fazla akım sarfiyatı yaparak elektrik devresinde aşırı ısınmaya (yangın tehlikesi) neden olabilir.

SIGORTALAR

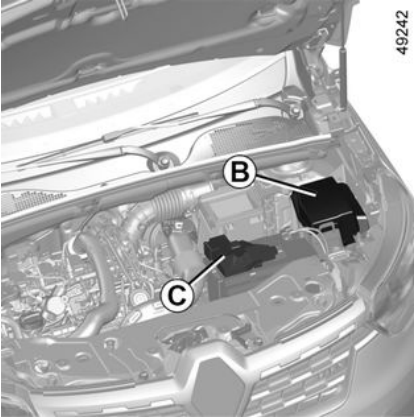

B ve C motor bölümündeki sigortalar

Bazı işlevler, motor bölümünün **B** ve **C** ünitelerinde bulunan sigortalarla korunur.

Erişim işlemi zorluğu nedeniyle, **sigortalarınızı bir Marka Yetkili Servisi'nde değiştirtmenizi öneririz.**



Motor bölümünde herhangi bir işlem gerçekleştirmeden önce kontağı kapatmanız gerekir → 125.



Motor yakınındaki müdahaleler sırasında, motorun sıcak olabileceğini dikkate alınız. Ayrıca, motor soğutma fanı

her an çalışabilir. Motor  bölümündeki ikaz etiketi size bunu hatırlatır.

Yaralanma tehlikesi.



Motor kaputu altındaki müdahaleler esnasında, cam yıkayıcı kumanda kolunun durma konumunda olduğundan emin olunuz.

Yaralanma tehlikesi.

SIGORTALAR

Sigortaların görev yaptığı devre

(sigortaların mevcut olup olmaması ve konumları araç ekipman seviyesine bağlıdır)



Korna



Ön cam açma kapama mekanizması, elektrikli ön camlar



Kapıların merkezi kilitlemesi



Isıtmalı koltuklar, teşhis soketi



Tavan lambaları, bagaj bölmesi aydınlatması, torpido gözü aydınlatması, enerji yönetim ünitesi



Yağmur/Işık algılayıcısı



Ön farlar



Ön ve arka sis lambaları



Sinyal lambaları ikaz ışığı



Stop lambası, geri vites lambası



Emniyet kemeri uyarısı



Gösterge tablosu



Römork bağlantısı girişi



12Vbagaj bölmesi, ön ve arka aksesuar soketi, USB soketleri



ABS - ESC, fren kontaktörü, debriyaj kontaktörü, antidemaraj



Enjeksiyon, araç içi merkezi ünitesi



Marş motoru



Airbag, öngergili emniyet kemerleri



Ön cam yıkama pompası, ön cam silecekleri, kablosuz şarj



Ön cam sileceği



Klima kumanda tablosu



Klima kontrol paneli, aksesuar prizleri, radyo



Çakmak



Takviyeli direksiyon



Üst yapılar için ara yüz



Elektrikli dikiz aynası kumandası



Isıtmalı dikiz aynaları

EMM Enerji yönetimi ünitesi

RADIO Radyo, multimedya, teşhis soketi

RADYO ÖN EKİPMANI

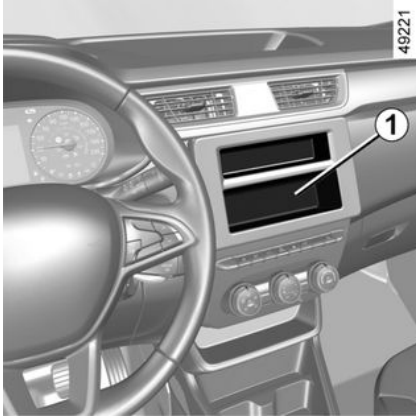

Aracınızda bir ses sistemi yoksa, aşağıdakilerle donatılmıştır:

- radyo için bir yer **1**;
- kapı hoparlörleri **2**.

Radio konumu 1



Eşya gözünün **1** klipslerini açınız ve gözü sökünüz.

Bir ekipmanın yerleştirilmesi için Marka Yetkili Servisi'ne başvurunuz.

- i** – Her durumda, üreticinin talimatlarına dikkatle uyunuz.
- – Kullanılacak destek malzemelerinin ve bağlantı kablolarının (Marka Şebeke'sinde bulunmaktadır) özellikleri, aracınızın ekipman seviyesine ve radyonuzun markasına göre değişiklik gösterir.

Referans numaralarını öğrenmek için Marka Yetkili Servisine başvurunuz.

- Aracın elektrik devresine yapılacak herhangi bir müdahale sadece bir Marka Yetkili Servisi tarafından gerçekleştirilebilir. Çünkü hatalı bağlama, elektrik tesisatının ve/veya tesisata bağlı organların bozulmasına yol açabilir.



Elektrikli ve elektronik aksesuarlar

Bu tarz bir aksesuar yerleştirmeden önce (özellikle alıcı/vericiler için: Frekans bandı, güç seviyesi, anten konumu...), bunun aracınızla uyumlu olduğundan emin olunuz. Marka Yetkili Servisi'ne danışınız.

Bir aksesuarı prize takmadan önce lütfen priz için izin verilen maksimum gücü aşmadığından emin olunuz → 183

→ 189. Yangın tehlikesi.

Nitelikli bir uzman tarafından yapılması dışında, aracın elektrik ve/veya elektronik devreleri üzerinde hiçbir çalışma yapılamaz. Hatta, elektrikli/elektronik aksesuarların üretici tarafından onaylanmayan herhangi bir yanlış bağlantısı ve/veya montajı aşağıdakilere neden olabilir:

- elektrikli ve/veya elektronik ekipmanda hasar;
- bunlara bağlı bileşenlerde hasar;
- araç verilerinin toplanması ve kullanılması;
- gizlilik ihlali (kişisel verilerin değiştirilmesi, silinmesi veya bunlara yetkisiz erişim);
- servise giriş yetkisinin iptali.

Ciddi kaza riski. Gizlilik ihlali riski.

Gelecekte elektrikli bir ekipman taktırırsanız ilgili sigortanın değeri ve konumu hakkında bilgi aldığınızdan emin olun.

Diagnostik prizinin kullanılması

Diagnostik prizinde elektronik aksesuarların kullanılması, aracın elektronik sistemlerinde ciddi bozulmalara ve/veya gizliliğin ihlal edilmesine (kişisel verilerin değiştirilmesi, silinmesi veya bunlara yetkisiz erişim) neden olabilir. Güvenliğiniz için sadece üretici tarafından onaylanmış elektronik aksesuarları kullanmanızı öneririz; bir Yetkili Bayiye başvurunuz. **Ciddi kaza riski. Gizlilik ihlali riski.**

Sonradan aksesuar takılması

Araca aksesuar takmak isterseniz: Yetkili Servise danışınız. Ayrıca, aracınızın düzgün çalışmasını sağlamak ve güvenliğinizi tehlikeye sokacak türden her riski önlemek amacıyla, yalnızca üreticinin garanti sağlayacağı tek aksesuarlar olan ve aracınıza özel olarak tasarlanmış aksesuarları kullanınız.

Direksiyon kilidi kullanıyorsanız kilidi sadece fren pedalına sabitleyiniz.

Kullanımdaki zorluklar

Sürücü tarafında sadece araca uygun, ön donanımlara yapışan halılar kullanınız ve sık sık sabit olup olmadıklarını kontrol ediniz. Üst üste çok sayıda halı sermeyin. **Pedal sıkışma riski.**

ÇALIŞMA ARIZALARI

Aşağıdaki tavsiyeler, hızlı ve geçici onarımlar yapmanızı sağlar. Güvenlik nedeniyle en kısa zamanda onaylı bir yetkili servise başvurunuz.

Uzaktan kumandanın kullanılması	OLASI NEDENLER	GEREKLİ EYLEM
Uzaktan kumanda, kapı kilitlerini açmıyor veya kapıları kilitlemiyor.	Uzaktan kumanda pilinin ömrünü doldurması. Uzaktan kumanda ile aynı frekansta çalışan cihazların kullanılması (cep telefonu...) Araç güçlü elektromanyetik radyasyon bulunan bir bölgededir. Araçın aküsü boşalmıştır. Araç çalışır.	Anahtarı kullanınız. Cihazları kullanmayı durdurunuz veya anahtarı kullanınız. Pili değiştiriniz. Hâlâ kilitleme, kilit açma işlemlerini yapabiliyor ve aracınızı çalıştırabiliyor olacaksınız → 29 ve → 125. Motor çalışır durumdayken anahtar ile kilitleme/kilit açma işlemi yapılamaz. Kontaklı kapatınız.
	Uzaktan kumanda senkronizasyonunun kaldırılması.	Kapı kilidindeki anahtarı kullanarak sürücü kapısının kilidini açın; ardından uzaktan kumandayı senkronize etmek için motoru çalıştırın.

Marş motorunu çalıştırınız.	OLASI NEDENLER	GEREKLİ EYLEM
Gösterge tablosu ikaz ışıkları zayıf yanıyor veya yanmıyor ve marş motoru çalışmıyor.	İyi sıkılmamış akü kutupları, bağlantısı kesilmiş veya oksitlenmiş akü kutupları. Akü boşalmış veya çalışmıyor.	Yeniden sıkınız veya yeniden bağlayınız ya da oksitlenmişse temizleyiniz. Arızalı aküye → 231 başka bir akü bağlayınız veya gerekirse aküyü değiştiriniz. Eğer direksiyon kolunu kilitlemişse aracı itmeyiniz.
Motor çalışmıyor.	Çalışma koşulları yerine getirilmemiş.	→ 125

ÇALIŞMA ARIZALARI

Marş motorunu çalıştırınız.	OLASI NEDENLER	GEREKLİ EYLEM
Araç duruyor, motor soğuk, motor rölanti devri yüksek iken.	Benzinli versiyonda, bu illa ki bir arıza değildir. Motor sıcaklığındaki artıştan kaynaklanabilir.	Motor rölanti devri yaklaşık bir dakika sonra azalmalıdır. Aksi takdirde, buna başka bir arıza neden olmuş olabilir. Yetkili Servis'e danışınız.
Direksiyon kolunu kilitli kalıyor.	Direksiyon simidi kilitlemiş. Elektrik devresi arızalı.	Direksiyon kilidini açmak için, anahtarı ve direksiyonu hafifçe hareket ettirin → 124. Yetkili Servis'e başvurunuz.

Yolda	OLASI NEDENLER	GEREKLİ EYLEM
Titreşimler.	Basınçları eşit olmayan, balanssız veya hasarlı lastikler.	Lastiklerin şişirme basıncını kontrol ediniz: Arızanın nedeni bu değilse bir Marka Yetkili Servisi'ne lastiklerin durumlarını kontrol ettiriniz.
Soğutma sıvısı kavanozunda kaynama.	Mekanik arıza: Silindir kapağı contası hasarlı.	Motoru durdurunuz. Yetkili Servis'e danışınız.
Motor kaputu altından duman geliyor.	Soğutma devresinde kısa devre veya kaçak.	Durunuz, kontağı kapatınız, araçtan uzaklaşınız ve Marka Yetkili Servisi'ni arayınız.
Yağ basıncı ikaz ışığı yanıyor: virajda veya fren yapıldığında; geç sönüyor veya hızlanma sırasında yanık kalıyor.	Yağ seviyesi çok düşük. Yağ basıncı yetersiz	Motor yağı → 202 ekleyiniz. Araç durdurunuz ve bir yetkili servisi arayınız.
Egzozda anormal beyaz duman.	Dizel versiyonda, bu illa ki bir arıza değildir. Duman, partikül filtresinin temizlenmesinden kaynaklanıyor olabilir.	→ 131.

ÇALIŞMA ARIZALARI

Yolda	OLASI NEDENLER	GEREKLİ EYLEM
	Benzinli model olması durumunda, bu illa bir arıza olduğu anlamına gelmez. Hava koşullarına bağlı olarak (soğuk, nem vs.) ani hızlanmada duman ortaya çıkabilir.	Motor devrini azaltınız ve dumanın yavaş yavaş kaybolmasını sağlamak için ani hızlanmadan kaçınınız. Aksi takdirde, buna başka bir arıza neden olmuş olabilir. Yetkili Servis'e başvurunuz.
Motor kaputu altından duman geliyor.	Soğutma devresinde kısa devre veya kaçak.	Durunuz, kontağı kapatınız, araçtan uzaklaşınız ve Marka Yetkili Servisi'ni arayınız.
Titreşimler.	Basınçları eşit olmayan, balanssız veya hasarlı lastikler.	Lastiklerin şişirme basıncını kontrol ediniz: Arızanın nedeni bu değilse bir Marka Yetkili Servisi'ne lastiklerin durumlarını kontrol ettiriniz.
Direksiyon sertleşiyor.	Takviyenin aşırı ısınması. Takviyeli direksiyon yağı eksik. Yardımcı sistemde arıza.	Dikkatlice düşük hızda sürünüz, tekerlekleri döndürmek için gerekli direksiyon simidi kuvvetine dikkat ediniz. Yetkili Servis'e başvurunuz.
Islık sesi.	Tavan anteni düzgün yerleştirilmemiştir.	Anteni yönlendiriniz.
Motor ısınıyor. Soğutma sıvısı sıcaklık ikaz ışığı  kırmızı yanar.	Fan motoru arızalı. Su kaçağı var.	Araç durdurunuz, motoru kapatınız ve bir Marka Yetkili Servisi'ne danışınız. Araç durdurunuz, motoru kapatınız ve soğutma sıvısı kavanozunu kontrol ediniz: sıvı içermelidir. Eğer bulunmuyorsa, en kısa sürede Marka Yetkili Servisi'nize danışınız.
Yağ değiştirmeden sonra motor yağı değiştirme ikaz ışığı yanık kalıyor.	Yağ değiştirme sonrası uyarının yeniden başlatılması yapılmamış.	Yağ değiştirme sonrası uyarının sıfırlanması → 86 .
Soğutma sıvısı kavanozunda kaynama.	Mekanik arıza: Silindir kapağı contası hasarlı.	Motoru durdurunuz. Yetkili Servis'e danışınız.

ÇALIŞMA ARIZALARI



Radyatör: belirgin miktarda soğutma sıvısı eksikliği halinde, motor çok sıcakken kesinlikle soğuk soğutma sıvısıyla dolum yapmamanız gerektiğini unutmayınız. Aracın soğutma devresinin kısmen dahi olsa, boşaltılmasını gerektiren bir müdahaleden sonra devre, miktarı iyi ayarlanmış yeni bir karışımla doldurulmalıdır. Hatırlatma: sadece Teknik Departmanımız tarafından onaylanan ürünler bu amaçla kullanılabilir.

Durduruldu	OLASI NEDENLER	GEREKLİ EYLEM
Motor soğutma fanı, kontak kapatıldıktan sonra çalışmaya başlar.	Bu illa bir arıza olduğu anlamına gelmez. Motor sıcaklığını düzenlemek için motor soğutma fan grubu çalışmaya başlayabilir. Bu işlem, motor kapatıldıktan sonra birkaç dakika sürebilir.	
	Motor soğutma fanı, motor kapatıldıktan sonra 10 dakikadan fazla çalışır.	Yetkili Servis'e başvurunuz.

Elektrik ekipmanı	OLASI NEDENLER	GEREKLİ EYLEM
Sinyal lambaları daha hızlı yanıp sönüyor.	Ampul yanık.	Ampulü (→ 236) değiştiriniz.
Sinyaller çalışmıyor.	Elektrik devresi arızalı. Sigorta hasarlı.	Yetkili Servis'e başvurunuz. → 246 ögesini değiştiriniz veya değiştiriniz.
Farlar yanmıyor veya artık sönüyor.	Elektrik devresi veya kumanda arızalı. Sigorta hasarlı.	Yetkili Servis'e başvurunuz. Sigortayı değiştiriniz veya değiştiriniz → 246.
Lambalarda veya farlarda yoğunlaşma çizgileri.	Bu mutlaka bir anormallik olduğu anlamına gelmez. Farların içinde yoğunlaşma olması sıcaklık ve nem değişimlerine bağlı doğal bir olaydır.	

ÇALIŞMA ARIZALARI

Elektrik ekipmanı	OLASI NEDENLER	GEREKLİ EYLEM
	Bu durumda, farların kullanılmasında izler yavaşça kaybolur.	
Cam sileceği çalışmıyor.	Cam sileceği fırçaları yapışmış. Elektrik devresi arızalı. Sigorta hasarlı.	Cam sileceğini kullanmadan önce fırçaları camdan ayırınız. Yetkili Servis'e başvurunuz. Sigortayı değiştiriniz veya değiştiriniz → 246.
Cam sileceği durmuyor.	Arızalı elektrikli kumandalar.	Yetkili Servis'e başvurunuz.
Ön emniyet kemerleri takılı değil ikaz ışığının yanması, emniyet kemerlerini takma durumu ile uyumsuzdur.	Taban ve koltuk arasına bir nesne girdi ve kaptörün çalışmasını engelliyor.	Ön koltuklar altındaki her türlü nesneyi çıkarınız.

ARAÇ HAKKINDA BILGI

Aracın tanıtma plaketleri

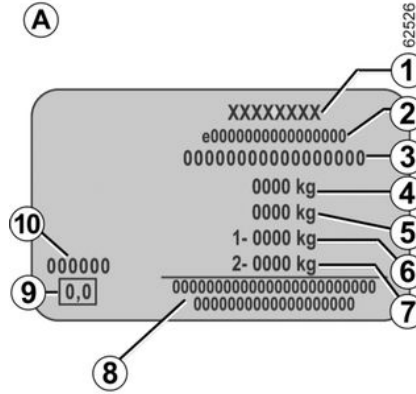
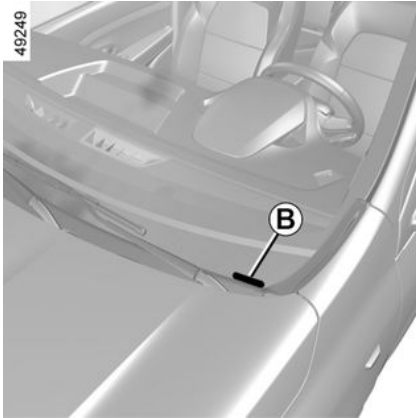

Tüm yazışmada ve siparişlerinizde üretici plakasında A verilen bilgileri belirtiniz.

Bu bilgilerin olup olmadığı ve buldukları yer araca bağlıdır

Üretici plakası A

- 1 Üretici adı
- 2 Toplu tasarım veya kayıt numarası.
- 3 Kimlik numarası.

Bu bilgi, B işaretinde tekrarlanmıştır.

4 MMAC (Aracın Müsaade Edilen Azami Toplam Ağırlığı).

5 MTR (Hareket Halinde Toplam Ağırlık: araç römork ile tamamen yüklü).

6 MMTA Ön aksta (Müsaade Edilen Azami Toplam Ağırlık).

7 arka aksta MMTA.

8 Partner veya ek kayıtlara özel.

9 Dizel egzoz emisyon.

Araca bağlı olarak, bu bilgi üretici plakasında değil, motor dumanı opaklık etiketinde belirtilir → 131.

10 Boya referansı (renk kodu).

Acil durum servisleri için Teknik Bilgiler

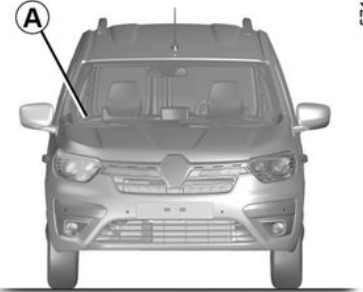

Etiket A üzerindeki QR Code, acil durum çalışanlarının bir kaza durumunda araç üzerinde çalışmak için tablet veya akıllı telefon kullanarak

ARAÇ HAKKINDA BILGI

yararlı teknik bilgilere anında erişmelerine olanak tanır.

A etiketinin ön cam ve arka cam üzerinde her zaman görünür ve mevcut olduğundan emin olunuz.

Herhangi bir değişiklik veya hasar bilgilere erişimi engelleyecektir.

57155

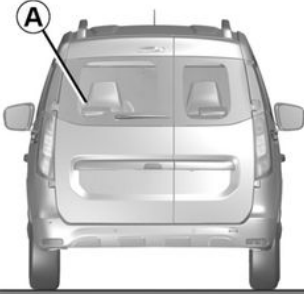

Not: arka camı olmayan araçlarda sadece ön etiket yapıştırılmıştır.

Motor tanıtımı, motor özellikleri

Motorun tanıtımı

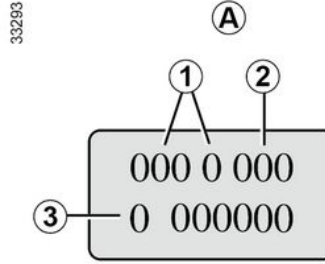

Lütfen **A** alanındaki motor tanıtım bilgilerini tüm yazışma ve siparişlerinizde belirtiniz.

(motor tipine göre farklı yerlerde)

1. Motor tipi.
2. Motor endisi.
3. Motor seri numarası.

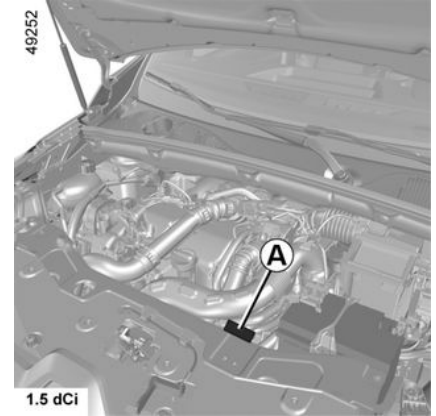
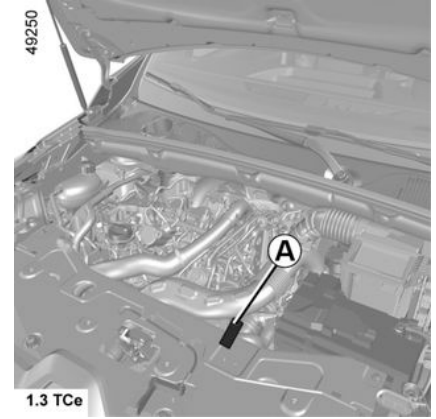

ARAÇ HAKKINDA BILGI

49251

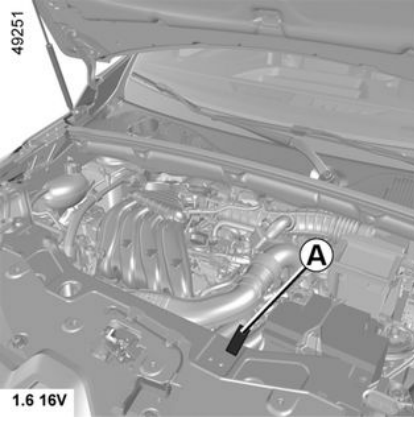

49253

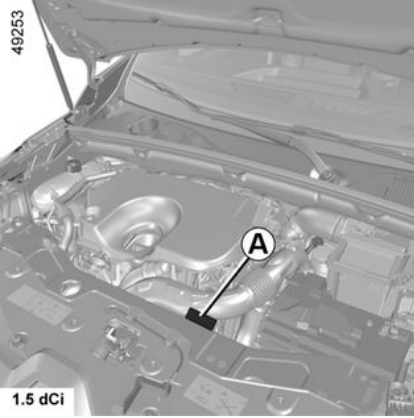

7

ARAÇ HAKKINDA BILGI

Motor özellikleri

Modeller	1.3 TCe	1,6 16V	1.5 dCi
Motor tipi (motor plakasında belirtilen)	H5Ht	H4M	K9Kt
Silindir hacmi (cc)	1 332	1 598	1 461
Yakıt tipi Oktan sayısı	Benzinli Kurşunsuz benzin mutlaka yakıt deposu kapağında bulunan etiketin üzerinde belirtilen oktan değerine eşit olmalıdır → 117.		Dizel Yakıt deposu kapağında bulunan bir etiket size izin verilen uygun yakıtları belirtir.
Avrupa standartlarını karşılayan ve Avrupa'da satılan araçların motorlarıyla uyumlu olan yakıt türleri (aksi bir durumda, bir Yetkili Bayiye başvurunuz).	<p>E5 EN 228 standardı ile uyumlu, %5'e varan bir hacimde etanol içeren kurşunsuz benzin.</p> <p>E10 EN 228 standardı ile uyumlu, %10'e varan bir hacimde etanol içeren kurşunsuz benzin.</p>		<p>B7 EN 590 standardı ile uyumlu dizel yakıt, %7'ye varan bir hacimde yağ asidi metil esteri içerir.</p> <p>B10 EN 16734 standardı ile uyumlu dizel yakıt, %10'a varan bir hacimde yağ asidi metil esteri içerir.</p> <p>XTL EN 15940 standardı ile uyumlu parafin dizel yakıt, %7'ye varan bir hacimde yağ asidi metil esteri içerir.</p>

ARAÇ HAKKINDA BILGI

Modeller	1.3 TCe	1.6 16V	1.5 dCi
Motor tipi (motor plakasında belirtilen)	H5Ht	H4M	K9Kt
Silindir hacmi (cc)	1 332	1 598	1 461
Bujiler	Sadece aracınızın motoru için belirtilmiş olan bujileri kullanınız. Tipleri motor bölmesinin içine yapıştırılmış olan bir etiketin üzerinde gösterilmiş olmalıdır. Aksi halde yetkili bir Bayi ile görüşünüz. Uygun olmayan bujilerin takılması motorunuzun bozulmasına yol açabilir.		–

ARAÇ HAKKINDA BILGI

Ölçüler (metre olarak)

Kapalı kasa modeli

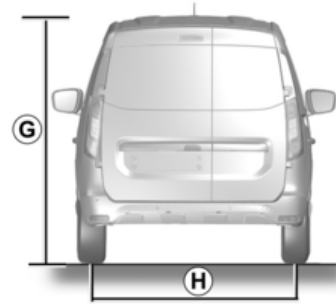
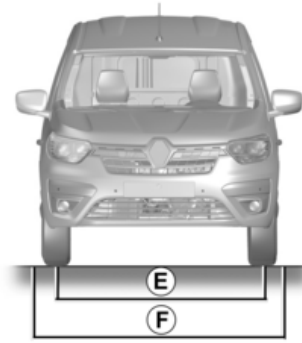
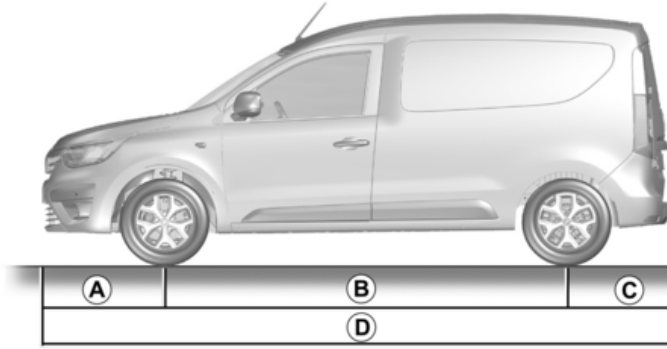

49240

7

ARAÇ HAKKINDA BILGI

	Kapalı kasa modeli
A	0.851
B	2.812
C	0.730
D	4.393
E	1.488
F	1,883 ila 2,079 – 1,883 dış dikiz aynaları içe katlanmış haldeyken; – 2,079 dış dikiz aynaları dışa katlanmış haldeyken.
G	1,811 - 1,850 boşta, tavan barları ile veya tavan barları olmaksızın
H	1.491

ARAÇ HAKKINDA BILGI

Station wagon modeli

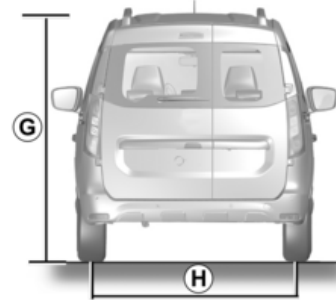
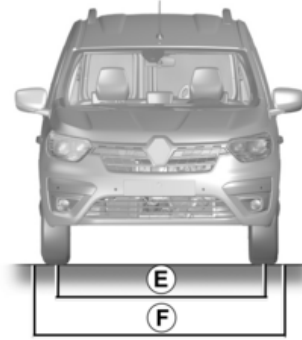
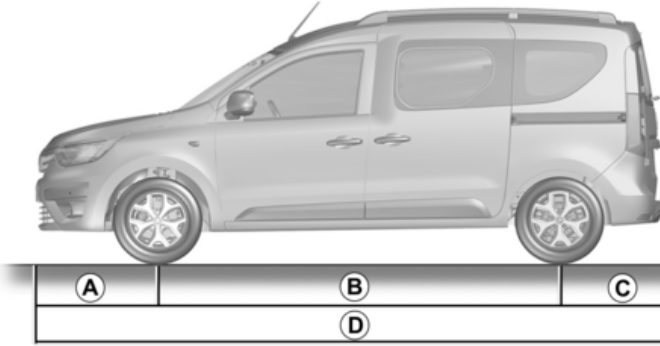

49199

7

ARAÇ HAKKINDA BILGI

	Station wagon modeli
A	0.851
B	2.812
C	0.730
D	4.393
E	1.488
F	1,883 ila 2,079 – 1,883 dış dikiz aynaları içe katlanmış haldeyken; – 2,079 dış dikiz aynaları dışa katlanmış haldeyken.
G	1,804 - 1,842 boşta, tavan barları ile veya tavan barları olmaksızın
H	1.491

ARAÇ HAKKINDA BILGI

Ağırlıklar (Kg)

Belirtilen ağırlıklar, opsiyonel ekleri olmayan temel bir araç içindir: Ağırlıklar aracınızın donanımına bağlı olarak değişir. Yetkili Servis'e başvurunuz.

Kapalı kasa modeli	
Aracın Müsaade Edilen Azami Toplam Ağırlığı (MMAC) Aracın Müsaade Edilen Azami Ağırlığı (MMTA) Hareket Halinde Toplam Ağırlık (MTR)	Üretici plakasında belirtilen ağırlıklar → 256.
Frenli Römork Ağırlığı*	şu hesaplama ile elde edilir: MTR- MMAC
Frensiz römork ağırlığı*	620
İzin verilen burun ağırlığı*	75
Taşıma cihazı ile tavanda izin verilen maksimum yük	80 (taşıma tertibatı dahil)

* Çekilebilir yük (karavan, tekne vb. çekilmesi)

MTR - MMAC hesaplaması sıfıra eşitse veya üretici plakasında MTR sıfır olarak belirtildiyse (veya bu konuda bir bilgi yoksa) çekme işlemi yasaktır.

– Yürürlükteki yerel çekme yönetmeliklerine, özellikle de Karayolları Kanunu'nda belirtilen düzenlemelere uygun olması önemlidir. Tüm römork çekme koşulları için Marka Yetkili Servisi'ne başvurunuz.

– Römorklu araç durumunda, hareket halinde izin verilen **toplam ağırlık (araç + römork) asla aşılmamalıdır**. Ancak aşağıdakilere izin verilir:

– arka MMTA %15'e kadar aşılması,

– MMAC değerinin %10'a veya 100 kg'a kadar aşılması (bu iki sınırlamanın hangisine önce ulaşırsa).

İki durumda da, aracın ve römorkün maksimum hızı 80 km/sa. değerini aşmamalı ve lastik basıncı 0,2 bar (3 PSI) artırılmalıdır.

– Motor verimi ve araç kapasitesi yükseklikle ters orantılı olarak azalır. Bu nedenle denizden 1.000 metre yükseklikte maksimum yükü % 10 azaltınız ve aynı şekilde her 1.000 metre artış için yükü tekrar % 10 azaltınız.

ARAÇ HAKKINDA BILGI

Belirtilen ağırlıklar, opsiyonel ekleri olmayan temel bir araç içindir: Ağırlıklar aracınızın donanımına bağlı olarak değişir. Yetkili Servis'e başvurunuz.

Station wagon modeli	
Aracın Müsaade Edilen Azami Toplam Ağırlığı (MMAC) Aracın Müsaade Edilen Azami Ağırlığı (MMTA) Hareket Halinde Toplam Ağırlık (MTR)	Üretici plakasında belirtilen ağırlıklar → 256.
Frenli Römork Ağırlığı*	şu hesaplama ile elde edilir: MTR - MMAC
Frensiz römork ağırlığı*	645
İzin verilen burun ağırlığı*	75
Taşıma cihazı ile tavanda izin verilen maksimum yük	80 (taşıma tertibatı dahil)

*Çekilebilir yük (karavan, tekne vb. çekilmesi)

MTR - MMAC hesaplaması sifıra eşitse veya üretici plakasında MTR sıfır olarak belirtildiyse (veya bu konuda bir bilgi yoksa) çekme işlemi yasaktır.

– Yürürlükteki yerel çekme yönetmeliklerine, özellikle de Karayolları Kanunu'nda belirtilen düzenlemelere uygun olması önemlidir. Tüm römork çekme koşulları için Marka Yetkili Servisi'ne başvurunuz.

– Römorklu araç durumunda, hareket halinde izin verilen **toplam ağırlık (araç + römork) asla aşılmamalıdır**. Ancak aşağıdakilere izin verilir:

– arka MMTA %15'e kadar aşılması,

– MMAC değerinin %10'a veya 100 kg'a kadar aşılması (bu iki sınırlamanın hangisine önce ulaşırsa).

İki durumda da, aracın ve römorkun maksimum hızı 100 km/s değerini aşmamalı ve lastik basıncı 0,2 bar (3 psi) artırılmalıdır.

– Motor verimi ve araç kapasitesi yükseklikle ters orantılı olarak azalır. Bu nedenle denizden 1.000 metre yükseklikte maksimum yükü % 10 azaltınız ve aynı şekilde her 1.000 metre artış için yükü tekrar % 10 azaltınız.

YEDEK PARÇALAR VE ONARIMLAR

Orijinal yedek parçalar çok titiz bir şartnameye dayanarak üretilmiş ve özel testlerle test edilmişlerdir. Bu nedenle yeni araçların üzerine takılan parçalarla aynı kalite seviyesindedir.

Sistemli olarak orijinal yedek parçalarını kullandığınızda, aracınızın performansını koruması güvencesine sahip olacaksınız. Ayrıca, Marka Şebekesi'nde orijinal yedek parçalar ile gerçekleştirilen onarımlar, onarım emrinin arkasında yer alan koşullara göre garanti edilir.

BAKIM TAKIP BÖLÜMLERİ

ŞASİ NO:

Tarih:	Km:	Fatura numarası:	Yorumlar/diğer
Müdahale tipi: Hizmet <input type="checkbox"/> <input type="checkbox"/>	Kaşe		
Antikorozyon kontrolü: Uygun <input type="checkbox"/> Uygun değil* <input type="checkbox"/>			
Tarih:	Km:	Fatura numarası:	Yorumlar/diğer
Müdahale tipi: Hizmet <input type="checkbox"/> <input type="checkbox"/>	Kaşe		
Antikorozyon kontrolü: Uygun <input type="checkbox"/> Uygun değil* <input type="checkbox"/>			
Tarih:	Km:	Fatura numarası:	Yorumlar/diğer
Müdahale tipi: Hizmet <input type="checkbox"/> <input type="checkbox"/>	Kaşe		
Antikorozyon kontrolü: Uygun <input type="checkbox"/> Uygun değil* <input type="checkbox"/>			

* Özel sayfaya bakınız

BAKIM TAKIP BÖLÜMLERİ

ŞASİ NO:

Tarih:	Km:	Fatura numarası:	Yorumlar/diğer
Müdahale tipi: Hizmet <input type="checkbox"/> <input type="checkbox"/>	Kaşe		
Antikorozyon kontrolü: Uygun <input type="checkbox"/> Uygun değil* <input type="checkbox"/>			
Tarih:	Km:	Fatura numarası:	Yorumlar/diğer
Müdahale tipi: Hizmet <input type="checkbox"/> <input type="checkbox"/>	Kaşe		
Antikorozyon kontrolü: Uygun <input type="checkbox"/> Uygun değil* <input type="checkbox"/>			
Tarih:	Km:	Fatura numarası:	Yorumlar/diğer
Müdahale tipi: Hizmet <input type="checkbox"/> <input type="checkbox"/>	Kaşe		
Antikorozyon kontrolü: Uygun <input type="checkbox"/> Uygun değil* <input type="checkbox"/>			

* Özel sayfaya bakınız

BAKIM TAKIP BÖLÜMLERİ

ŞAŞİ NO:

Tarih:	Km:	Fatura numarası:	Yorumlar/diğer
Müdahale tipi: Hizmet <input type="checkbox"/> <input type="checkbox"/>	Kaşe		
Antikorozyon kontrolü: Uygun <input type="checkbox"/> Uygun değil* <input type="checkbox"/>			
Tarih:	Km:	Fatura numarası:	Yorumlar/diğer
Müdahale tipi: Hizmet <input type="checkbox"/> <input type="checkbox"/>	Kaşe		
Antikorozyon kontrolü: Uygun <input type="checkbox"/> Uygun değil* <input type="checkbox"/>			
Tarih:	Km:	Fatura numarası:	Yorumlar/diğer
Müdahale tipi: Hizmet <input type="checkbox"/> <input type="checkbox"/>	Kaşe		
Antikorozyon kontrolü: Uygun <input type="checkbox"/> Uygun değil* <input type="checkbox"/>			

* Özel sayfaya bakınız

BAKIM TAKIP BÖLÜMLERİ

ŞAŞİ NO:

Tarih:	Km:	Fatura numarası:	Yorumlar/diğer
Müdahale tipi: Hizmet <input type="checkbox"/> <input type="checkbox"/>	Kaşe		
Antikorozyon kontrolü: Uygun <input type="checkbox"/> Uygun değil* <input type="checkbox"/>			
Tarih:	Km:	Fatura numarası:	Yorumlar/diğer
Müdahale tipi: Hizmet <input type="checkbox"/> <input type="checkbox"/>	Kaşe		
Antikorozyon kontrolü: Uygun <input type="checkbox"/> Uygun değil* <input type="checkbox"/>			
Tarih:	Km:	Fatura numarası:	Yorumlar/diğer
Müdahale tipi: Hizmet <input type="checkbox"/> <input type="checkbox"/>	Kaşe		
Antikorozyon kontrolü: Uygun <input type="checkbox"/> Uygun değil* <input type="checkbox"/>			

* Özel sayfaya bakınız

BAKIM TAKIP BÖLÜMLERİ

ŞAŞİ NO:

Tarih:	Km:	Fatura numarası:	Yorumlar/diğer
Müdahale tipi: Hizmet <input type="checkbox"/> <input type="checkbox"/>	Kaşe		
Antikorozyon kontrolü: Uygun <input type="checkbox"/> Uygun değil* <input type="checkbox"/>			
Tarih:	Km:	Fatura numarası:	Yorumlar/diğer
Müdahale tipi: Hizmet <input type="checkbox"/> <input type="checkbox"/>	Kaşe		
Antikorozyon kontrolü: Uygun <input type="checkbox"/> Uygun değil* <input type="checkbox"/>			
Tarih:	Km:	Fatura numarası:	Yorumlar/diğer
Müdahale tipi: Hizmet <input type="checkbox"/> <input type="checkbox"/>	Kaşe		
Antikorozyon kontrolü: Uygun <input type="checkbox"/> Uygun değil* <input type="checkbox"/>			

* Özel sayfaya bakınız

BAKIM TAKIP BÖLÜMLERİ

ŞASİ NO:

Tarih:	Km:	Fatura numarası:	Yorumlar/diğer
Müdahale tipi: Hizmet <input type="checkbox"/> <input type="checkbox"/>	Kaşe		
Antikorozyon kontrolü: Uygun <input type="checkbox"/> Uygun değil* <input type="checkbox"/>			
Tarih:	Km:	Fatura numarası:	Yorumlar/diğer
Müdahale tipi: Hizmet <input type="checkbox"/> <input type="checkbox"/>	Kaşe		
Antikorozyon kontrolü: Uygun <input type="checkbox"/> Uygun değil* <input type="checkbox"/>			
Tarih:	Km:	Fatura numarası:	Yorumlar/diğer
Müdahale tipi: Hizmet <input type="checkbox"/> <input type="checkbox"/>	Kaşe		
Antikorozyon kontrolü: Uygun <input type="checkbox"/> Uygun değil* <input type="checkbox"/>			

* Özel sayfaya bakınız

ANTİKOROZYON KONTROLÜ

Garantinin onarım şartına bağlandığı durumda, bu aşağıda belirtilmiştir.

ŞASİ NO:

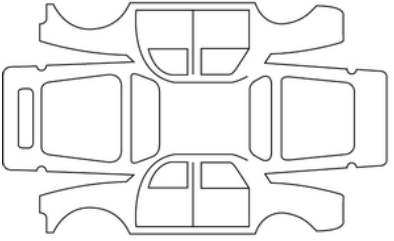
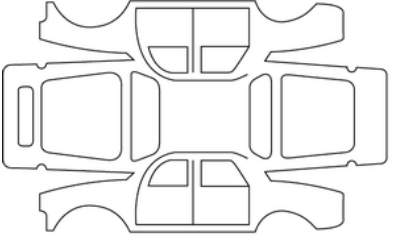
Onarım tarihi:		Kaşe
Korozyon için yapılacak onarım:		
Onarım tarihi:		Kaşe
Yapılacak onarım:		

ANTİKOROZYON KONTROLÜ

Garantinin onarım şartına bağlandığı durumda, bu aşağıda belirtilmiştir.

ŞASİ NO:

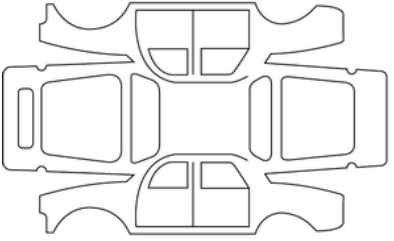
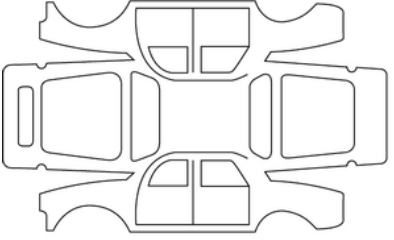
Onarım tarihi:		Kaşe
Korozyon için yapılacak onarım:		
Onarım tarihi:		Kaşe
Yapılacak onarım:		

7

ANTİKOROZYON KONTROLÜ

Garantinin onarım şartına bağlandığı durumda, bu aşağıda belirtilmiştir.

ŞASİ NO:

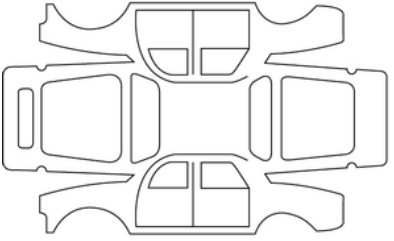
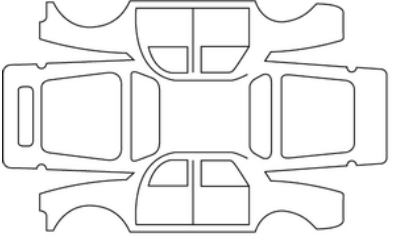
Onarım tarihi:		Kaşe
Korozyon için yapılacak onarım:		
Onarım tarihi:		Kaşe
Yapılacak onarım:		

ANTİKOROZYON KONTROLÜ

Garantinin onarım şartına bağlandığı durumda, bu aşağıda belirtilmiştir.

ŞASİ NO:

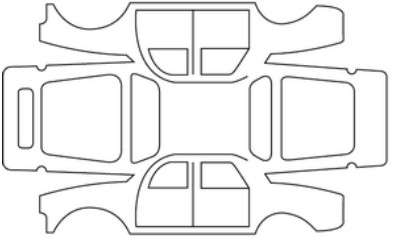
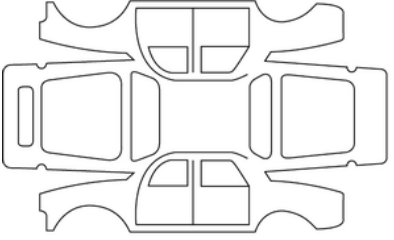
Onarım tarihi:		Kaşe
Korozyon için yapılacak onarım:		
Onarım tarihi:		Kaşe
Yapılacak onarım:		

7

ANTİKOROZYON KONTROLÜ

Garantinin onarım şartına bağlandığı durumda, bu aşağıda belirtilmiştir.

ŞASİ NO:

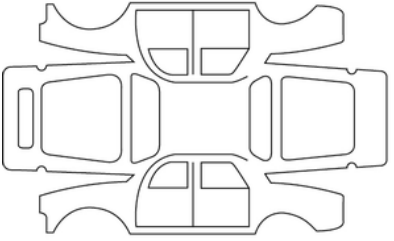
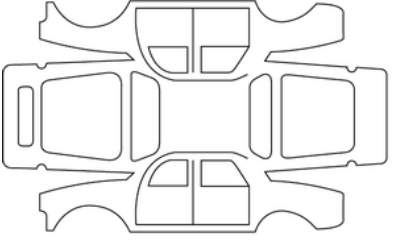
Onarım tarihi:		Kaşe
Korozyon için yapılacak onarım:		
Onarım tarihi:		Kaşe
Yapılacak onarım:		

ANTİKOROZYON KONTROLÜ

Garantinin onarım şartına bağlandığı durumda, bu aşağıda belirtilmiştir.

ŞASİ NO:

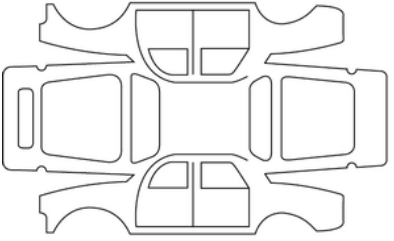
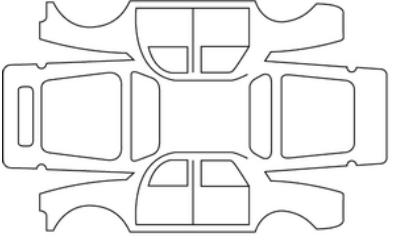
Onarım tarihi:		Kaşe
Korozyon için yapılacak onarım:		
Onarım tarihi:		Kaşe
Yapılacak onarım:		

7

ANTİKOROZYON KONTROLÜ

Garantinin onarım şartına bağlandığı durumda, bu aşağıda belirtilmiştir.

ŞASİ NO:

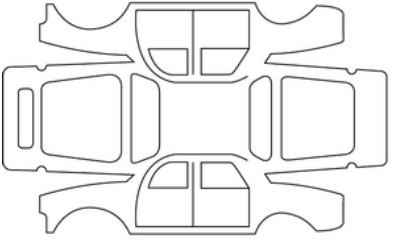
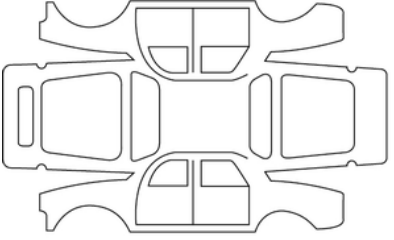
Onarım tarihi:		Kaşe
Korozyon için yapılacak onarım:		
Onarım tarihi:		Kaşe
Yapılacak onarım:		

ALFABETİK İNDEKS

A

ABS, [145](#)
Acil durum freni, [145](#)
Acil fren destek sistemi, [145](#)
Açılır elemanlar, [25, 31](#)
açılır mekanizmaların kilitlemesi/kilidin açılması, [29](#)
Airbag : ön yolcu hava yastığını devreye alma, [80](#)
Airbag : ön yolcu koltuğu hava yastığını devre dışı bırakma, [80](#)
Airbags : çocuk güvenliği, [80](#)
Aksesuar prizi, [189](#)
Akü, [209](#)
Akü: sorun giderme, [231](#)
Akü (uzaktan kumanda), [22](#)
Akü arıza giderme, [231](#)
Aletler, [222](#)
Ampulleri değiştirme, [234, 235, 236, 238](#)
Ampullerin değiştirilmesi, [234, 235, 238](#)
Anahtar/radyo frekanslı uzaktan kumanda: kullanım, [21](#)
Anahtar/Uzaktan kumanda, [20](#)
Anahtarlar, [20, 21](#)
ANTİPATİNAJ SİSTEMİ, [145](#)
Antipatinaj sistemi - Gelişmiş yol tutuşu, [145](#)
Aracı kaldırma tekerlek değiştirme, [227](#)
Arka bagaj rafı, [191](#)
Arka baş dayanağı, [39](#)
Arka camda buz çözme, [114](#)
Arka camda buz çözme/buğu giderme, [179](#)
Arka kamera, [154](#)

Arka koltuk, [40](#)
Arka koltuk işlevleri, [40](#)
Arka koltuklar, [39](#)
Arka lambalar ampullerin değiştirilmesi, [236](#)
Aydınlatma: iç, [186](#)
Aydınlatma sinyalleri, [106](#)

B

Bagaj ara rafı, [196](#)
BAGAJ BÖLMESİ, [197](#)
BAGAJDA EŞYA TAŞINMASI, [197](#)
Bakım, [137](#)
Bakım: filtreler, [206](#)
Bakım: iç döşemeler, [213](#)
Bakım: karoseri, [211](#)
Bakım: mekanik, [201](#)
Baş dayanağı, [39](#)
Benzinli araçların özel nitelikleri, [133](#)
Boya bakımı, [211](#)
Bölme, [38](#)

C

Cam sileceği, [111, 114, 244](#)
Cam sileceği fırçaları, [244](#)
Cam SİLECEĞİ fırçaları, [244](#)
CEP TELEFONU ARAÇ KİTİ ENTEGRE KUMANDASI, [183](#)

ALFABETİK İNDEKS

C

- Çakmak, [189](#)
- Çalıştırma, [125](#)
- Çevre, [136](#)
- Çocuk emniyet cihazları, [57](#), [64](#), [74](#), [80](#)
- Çocuk emniyet sistemi, [57](#), [57](#), [64](#), [64](#), [74](#), [74](#), [80](#)
- Çocuk güvenliği, [21](#), [57](#), [64](#), [74](#), [80](#)
- Çocuk koltuğunun monte edilmesi, [62](#)
- Çocuk koltuğu yükseklik ayarı, [57](#)
- Çocuk koltukları, [57](#), [62](#), [64](#), [74](#)
- Çocuklar, [64](#), [74](#)
- Çocuk taşıma, [57](#), [64](#), [74](#), [80](#)

D

- Dahili aydınlatmalar: ampullerin değiştirilmesi, [238](#)
- Delinme: stepne, [223](#)
- Dış aydınlatma ve sinyaller, [106](#)
- Dış lambalar, [106](#), [234](#)
- Dikiz aynaları, [104](#)
- Direksiyon altındaki kumanda, [183](#)
- Direksiyon simidi ayarı, [103](#)
- Dizel araçların özel niteliği, [131](#)
- Dörtlü flaşör, [110](#)

E

- EKO sürüş, [99](#), [138](#)
- Ekran, [97](#)
- Elektrikli camlar, [185](#)

- El freni, [130](#)
- Emisyon kontrolü tavsiyesi, [137](#), [137](#)
- Emniyet kemerleri, [44](#), [44](#), [49](#), [54](#), [56](#), [64](#), [74](#)
- Emniyet kemerlerine ek emniyet sistemi, [49](#), [54](#), [56](#)
- Emniyet kemerlerini tamamlayıcı sistemler, [56](#)
- ESC: Dinamik sürüş kontrolü, [145](#)
- Eşya gözleri, [191](#)
- Eşya gözleri/aksesuar gözleri: araç içi, [191](#)

F

- Far ampullerin değiştirilmesi, [234](#)
- Farlar, [106](#)
- Filtre: partikül filtresi, [131](#), [133](#)

G

- Geniş açılı dikiz aynası, [104](#)
- Geniş eşya gözleri, [191](#)
- Geri görüş kamerası, [168](#)
- Geri vites geçiş, [130](#)
- Geri vites radarı, [163](#)
- Gösterge tablosu, [86](#), [97](#), [99](#)
- Gösterge tablosu kontrol elemanları, [86](#), [97](#), [98](#), [99](#), [106](#)
- Gösterge tablosundaki mesajlar, [86](#)
- Gösterge tablosu uyarı ışıkları, [86](#)
- Gözler, [191](#)
- Güç tüketimi, [97](#)
- GÜNEŞLİK, [188](#)
- Güneşlik içi ayna, [188](#)

ALFABETİK İNDEKS

Güneşlik storları, güneşlikler, [188](#)

H

Havalandırma, [178](#), [178](#), [180](#)

Havalandırma çıkışları, [176](#), [178](#)

Havalandırma klima, [179](#)

Hava yastığı, [49](#), [54](#), [56](#), [64](#), [74](#)

Hava yastığı şişirilebilir yastık, [49](#), [54](#), [56](#)

Hız regülatörü - hız limitörü, [156](#), [159](#)

Hiz limitörü, [156](#)

I

Isıtmalı koltuklar, [33](#), [36](#)

Isıtma sistemi, [176](#), [179](#), [180](#)

Isıtma ve klima sistemi, [176](#), [179](#)

Isofix, [74](#)

Işıklar: ampulleri değiştirme, [234](#)

Işıklar: sis lambası, [235](#)

Işıklar: tehlike ikaz ışıkları, [110](#)

Işıklı arama, [110](#)

İ

İç aydınlatma, [186](#)

İç DÖŞEMELERİN bakımı, [213](#)

J

Jant kapağı – Tekerlek, [228](#)

K

Kablosuz şarj cihazı indüksiyon şarjı, [183](#), [191](#)

Kapı kilitleme uzaktan kumanda pilleri, [22](#)

Kapılar, [25](#), [29](#), [31](#)

Kapıları açma, [25](#)

Kapıları kapatma, [25](#)

Kapıların açılması, [29](#)

Kapıların kilitlemesi, [21](#), [29](#)

Kaput, [201](#)

Katalizör, [133](#)

Katkı maddesi (reaktif), [120](#)

Katkı maddesi depo kapasitesi, [120](#)

Kilitleme engelleyici fren sistemi: (ABS), [145](#)

Kilitleme uzaktan kumanda, [20](#)

KLİMA, [178](#), [179](#), [179](#), [180](#), [180](#)

Klima: Kullanım için bilgiler ve tavsiyeler, [180](#)

Kontakt mekanizması, [124](#)

Kontrol uyarı ışıkları, [86](#), [97](#), [99](#)

Korna, [110](#)

Kör nokta: uyarı, [151](#)

Kör nokta uyarısı, [151](#)

Küllük, [189](#)

Küllükler, [189](#)

L

Lastik basınçları, [142](#), [217](#)

LASTİK BASINÇLARI KONTROL SİSTEMİ, [142](#)

LASTİKLER, [142](#), [215](#), [215](#), [217](#)

ALFABETİK İNDEKS

LASTİK patlaması, [223](#)

Lastik şişirme, [217](#)

Lastik şişirme kiti, [221](#)

M

Merkezi kilitlenen kapılar için uzaktan kumanda, [21](#)

Motor bölmesine erişim, [201](#)

Motor özellikleri, [257](#)

Motoru beklemeye alma, [126](#)

Motorun çalıştırılması, [125](#), [125](#), [126](#)

Motorun durdurulması, [125](#)

Motorun tanıtımı, [257](#)

Motor yağı, [202](#)

Motor yağ seviyesi:, [202](#)

Multimedya ekipmanları, [183](#), [249](#)

N

Navigasyon, [183](#)

navigasyon sistemi, [183](#)

O

Ön cam sileceği fırçalarının değiştirilmesi (), [244](#)

Ön cam yıkayıcısı, [111](#), [114](#)

ÖN EMNİYET KEMERİNİ TAMAMLAYICI SİSTEMLER, [49](#)

Ön farlar, [234](#)

Ön farlar ampullerin değiştirilmesi, [234](#)

Ön koltuklar, [33](#), [36](#)

Ön koltukların ayarlanması, [33](#), [33](#), [36](#), [36](#)

Ön sis farları, [235](#)

Ön yolcu hava yastığının devre dışı bırakılması, [80](#)

P

Park etme yardımı, [163](#), [168](#)

Park freni, [135](#)

Paslanma önleme koruması, [211](#)

Pratik tavsiyeler, [246](#)

R

radyo, [183](#), [249](#)

Radyo ekipmanı, [249](#), [249](#)

Rampada kalkış yardımı, [145](#)

Reaktif (depo), [120](#)

Reaktif deposu, [120](#)

Reaktif deposu kapağı, [120](#)

Reaktif deposu kapasitesi, [120](#)

Reaktif doldurma, [120](#)

Reaktif kalitesi, [120](#)

Rodaj, [124](#)

S

Saat, [98](#), [98](#)

SCR: seçici katalitik indirgeme, [120](#)

Sesli arama, [110](#)

Sesli ve ışıklı ikazlar, [110](#)

Seviyeler:, [201](#), [206](#)

Seviyeler: soğutma sıvısı, [206](#)

ALFABETİK İNDEKS

Sıcaklık ayarı, [180](#)

Sigortalar, [246](#)

Silecek fırçaları: değiştirme, [244](#)

Sis farı farlar, [235](#)

Soğutma sıvısı seviyesi, [206](#)

Sorun giderme: akü, [231](#)

Spotlar, [186](#)

Stepne, [215](#), [223](#)

Stop&Start, [126](#)

Stop and Start işlevi, [126](#)

Sürücü konumu ayarları, [44](#)

Sürüş, [125](#), [131](#), [133](#), [138](#), [145](#), [156](#), [159](#), [163](#)

Sürüş önerileri, [138](#)

Sürüş pozisyonu, [83](#)

T

Takviyeli direksiyon, [103](#), [103](#)

TAVAN BARLARI, [200](#)

Tavan barları bagajı, [200](#)

Tavan lambası, [186](#)

Telefon, [183](#)

Temizlik: araç içi, [213](#)

U

Uzaktan kumanda/anahtar: piller, [22](#)

V

Vites değişimi, [130](#)

Vites kolu, [130](#)

Vites kumandası, [130](#)

Y

Yakıt deposu, [117](#)

Yakıt deposu kapağı, [117](#)

Yakıt deposu kapasitesi, [117](#), [117](#)

Yakıt doldurma, [117](#)

Yakıt ekonomisi, [138](#)

Yakıt tüketimi, [138](#), [138](#)

Yakıt tüketimini azaltmak için ipuçları, [138](#)

Yan camlar, [185](#)

Yan koruma cihazları, [54](#)

Yedek ampuller, [234](#), [235](#), [236](#), [238](#)

Yıkama, [211](#)

Yol bilgisayarı, [86](#)

Yolcu güvenliği: airbag ön yolcu, [80](#)



RENAULT S.A.S. SOCIÉTÉ PAR ACTIONS SIMPLIFIÉE AU CAPITAL DE 533 941 113 € / 122-122 BIS, AVENUE DU GENERAL LECLERC
92100 BOULOGNE-BILLANCOURT R.C.S. NANTERRE 780 129 987 — SIRET 780 129 987 03591 / renaultgroup.com

NU 1397-9 – 77 11 416 143 – 05/2024 – Edition turque



7711416143

