

OPEN R LINK



Kullanım ile ilgili tedbirler

Sistemin kullanılması sırasında güvenlik açısından veya maddi zarara uğramamak için aşağıdaki önlemleri mutlaka alınız. Bulduğunuz ülkenin kanunlarına mutlaka uyunuz.



Sistemin kullanılmasıyla ilgili önlemler

- Yalnızca trafik koşullarının izin verdiği zamanlarda kumandalarda işlem yapınız ve ekrandaki bilgilere bakınız.
- Ses seviyesini, çevredeki seslerin duyulacağı bir seviyeye ayarlayınız.

Seyir ile ilgili önlemler

- Seyir yardım sisteminin kullanımı, hiçbir durumda aracın sürülmesi sırasında sürücünün özenini ve sorumluluğunu üstlenemez.
- Coğrafi bölgelere göre içinde bulunan "harita" rota yenilikleri hakkındaki bilgileri eksik olabilir. Dikkatli olunuz. Her durumda, trafik yasası ve trafik levhaları seyir sistemi talimatlarına nazaran her zaman önceliklidir.

Maddi zararlarla ilgili önlemler

- Yanma veya ekipmanlara gelecek herhangi bir zarar riskinden kaçınmak için, sistemi sökmeyiniz ve herhangi bir değişiklik yapmayınız.
- Çalışma arızası durumunda ve tüm sökme işlemleri için üretici firma yetkili servisine başvurun;
- Okuyucuya yabancı nesnelere veya hasarlı ya da kirlenmiş bir harici depolama cihazı (USB anahtarı, SD kart vb.) yerleştirmeyiniz.
- Yalnızca sisteminizle uyumlu bir harici depolama cihazı (USB flaş bellek, Jack yuvası vb.) kullanınız.
- Ekranınızı her zaman mikro fiberli bir bezle temizleyiniz.
- Alan üzerinde alkol ve/veya püskürtme sıvıları içeren ürünler kullanmayınız.



Sistemi kullanmadan önce Genel satış koşulları kabul edilmelidir.

Bu kullanım kitabında belirtilen modellerin tanımları, kitabın basım tarihinde geçerli olan özelliklere uygun olarak hazırlanmıştır. Telefonunuzun marka ve modeline bağlı olarak, bazı fonksiyonlar aracınızın multimedya sistemiyle kısmen veya tamamen uyumsuz olabilir.

Daha fazla bilgi için Yetkili Servise başvurunuz.



Kişisel verilerinizin korunması

Aracınızdan alınan veriler üretici, Google®, onaylı distribütörler ve üretici grubundaki diğer kuruluşlar tarafından işlenir. Üreticinin ayrıntıları web sitelerinde ve araç kullanım kılavuzunun son sayfasında mevcuttur.

Kişisel verileriniz aşağıdaki amaçlarla işlenmektedir:

- Aracınızın araç içi hizmetlerinden ve uygulamalarından yararlanmanızın sağlanması için;
- Aracınızın çalışması ve bakımının sağlanması için;
- Sürücü deneyiminin iyileştirilmesi ve üretici grubunun ürün ve hizmetlerinin geliştirilmesi için;
- Üretici grubunun yasal yükümlülüklerini uygulanması için.

Sizin için geçerli olan düzenlemelere uygun olarak, özellikle Avrupa'da ikamet ediyorsanız, aşağıdakiler için istekte bulunabilirsiniz:

- Üreticinin sizinle ilgili sakladığı verileri elde etme ve kontrol etme;
- Herhangi bir yanlış bilgiyi düzeltme;
- Sizinle ilgili verileri silme;
- Başka bir yerde yeniden kullanmak için verilerinizin bir kopyasını alma;
- Verilerinizin kullanımına herhangi bir zamanda karşı çıkma;
- Verilerinizin kullanımını dondurma.

Aracınızın multimedya ekranından yapabildikleriniz şunlardır:

- Kişisel verilerinizin (konum dahil) paylaşılmasına onay vermeyi reddetme;
- İstedığınız zamanda onayınızı geri çekme.

Kişisel verilerinizin paylaşımını askıya almaya karar verirsiniz araç işlevleri ve/veya üretici tarafından sağlanan hizmetlerin bazıları, sizin onayınızı gerektirdiğinden durdurulacaktır.



Kişisel verilerinizin korunması

Paylaşımı askıya almaya karar verip vermemenizden bağımsız olarak, araç kullanım verileri aşağıdaki amaçlarla üreticiye ve ilgili ortaklara/yan kuruluşlara iletilecektir:

- Aracınızın çalışması ve bakımının sağlanması için;
- Aracınızın yaşam döngüsünün iyileştirilmesi.

Bu verilerin kullanılmasının amacı ticari inceleme değil, üreticinin araçlarının sürekli iyileştirilmesi ve günlük çalışmalarını engelleyebilecek sorunların önlenmesidir.

Daha fazla bilgi için, veri koruma politikası, adresi araç kullanım kılavuzunda bulunan üretici web sitesinde mevcuttur.



Bu kullanım kitabı, söz konusu modeller için mevcut tüm fonksiyonları içermektedir. Bu fonksiyonlar, ekipman modeline, seçilen seçeneklere ve satıldığı ülkeye göre farklılık gösterir. Üretici firmanın, önceden haber vermeksizin model, teknik özellik, ekipman ve aksesuar değişikliği yapma hakkı saklıdır. Kitapçık üzerindeki ekranlar sözleşmeye bağlı değildir.

İÇİNDEKİLER

Genel bilgiler	7
Genel tanım	7
Ekran ()	7
Dünyaların Ekranları	8
Kumandaların tanıtımı	11
Ekran komutları	11
Direksiyon simidi altındaki kumandalar ()	12
Direksiyon simidi altındaki kumandalar ()	12
Hizmetlerin etkinleştirilmesi	14
Tanıtım	14
Yapılandırma yardımcısı	14
Veri toplama	16
Veri toplamanın geçici olarak askıya alınması	17
Veri koruma	17
Hizmetlerin kullanım süresinin sona ermesi	18
Kullanım prensipleri	19
Multimedya ekranı	19
"Dünya" sayfalarının tanıtımı	20
"Dünya" çubuğuna giriş	20
Bildirim merkezi	21
Kullanılmayan işlevler	21
Temizleme	22
Temizleme önerileri	22
Açma, kapatma	24
Çalıştırılması	24
Durdurma	24
Minimum ekran	25
Tekrar başlat	25
Widget'ları ekleme ve yönetme	26
Ses tanımayı kullanma	28
Tanıtım	28

Multimedya sisteminin ses tanıma işlevini kullanmak	28
Sesli komut fonksiyonu	28
"Google Asistan" etkinleştirilmesi	29
"Ses tanıma" menüsü	29
Ses tanıma ile "Seyir sistemi" kontrolü	29
Ses tanıma özelliğine sahip "Ses" komutu	30
Ses tanıma özelliğine sahip "Telefon" komutu	31
Ses tanımalı "Araç fonksiyonları" komutu	31
Ses tanımalı "Bağlı Servis" komutu	32
Reno asistanını kullanma	32
Akıllı telefon replikasyon ile ses tanımayı kullanma	33
Ses tanımalı akıllı telefon kopyalama komutu	34
Sesli komut fonksiyonu	34
Devreye alma	34
Navigasyon	35
Harita	35
Harita	35
Gösterim modu	38
Yönlendirme	38
Varış yeri giriniz	40
Varış yeri giriniz	40
Hedef arama	41
Bir rota devam ederken bir hedef girme	43
Elektrikli araç ve hibrit araçlar için "Navigasyon" Dünyası	45
Seyir sistemi ayarları	48
"Ayarlar" menüsü	48
Ses/Multimedya	52
Ses kaynakları	52

İÇİNDEKİLER

Radio dinleme.....	54	Telefon rehberini indirmek	69
Tanıtım	54	Kişiler "Favoriler"	70
Mod "Liste" A	55	Kişiler arama.....	70
"Favoriler" modu B.....	56	Gizlilik	70
"Radio ayarları" menü 5.....	56	Arama kaydı.....	70
Müzik	58	Bir numara tuşlamak.....	71
Tanıtım	58	SMS.....	73
"Çalma" modu.....	59	Telefon ayarları	75
Ses ayarları.....	61	Kablosuz şarj cihazı.....	76
Telefon	63	İndüksiyon şarj alanı	76
Bir telefonu eşleştirme ve bağlama	63	Şarj işlemi	76
Bir telefonu eşleştirme, eşleştirmeyi kaldırma	63	Şarj ilerlemesi	77
Tanıtım	63	Uygulamalar	78
Bir telefonu eşleştirme	63	Android Auto™, CarPlay™	78
Yeni bir telefon eşleştirmek.....	64	Akıllı telefon çoğaltması.....	78
Telefon eşleştirmesini kaldırma	64	TanıtımAndroid Auto™	79
Bir telefonu bağlama, telefonun bağlantısını kesme	64	TanıtımCarPlay™	79
Bir telefonu bağlamak.....	64	Ses tanıma.....	80
Hizmet verilerini yönetme	65	Uygulama yönetimi	82
Telefonun bağlantısının kesilmesi.....	66	"Uygulamalar" Dünyası	82
Arama yönetimi.....	67	"Uygulamalar" menüsü	82
Telefon çağrısı	67	"Uygulamalar" ayarları	82
"Telefon" Dünyası	67	"Uygulamalar ve bildirimler".....	83
Çağrı gönderme.....	67	My Renault.....	84
"Devam eden çağrı" ekranı.....	67	Tanıtım	84
BİR çağrı almak	67	"My Renault" içindeki bağlı hizmetler	84
Çağrı esnasında	68	My Renault kullanıcı hesabı oluşturunuz.....	84
Bir çağrıyı sonlandırma.....	69	"My Renault" hesabınızı aracınızla senkronize	85
Telefon rehberi.....	69	ediniz	85
"Telefon rehberi" menüsü	69	Aracınızı "My Renault" hesabınıza kaydediniz	85
		Bir hizmetin yenilenmesi	85

İÇİNDEKİLER

Araç ödünç verme ve başkasına teslim etme.....	86	« Enerji ».....	112
Araç ödünç verme	86	« Programlar »	113
Aracı başkasına teslim etme	86	« Pil »	115
Araç.....	87	« Ayarlar ».....	115
Sürüş yardımları	87	Acil durum araması.....	117
"Sürüş yardımı" menüsü	87	Teknik yardım.....	118
« Güvenlik »	88	Ayarlar.....	119
« Konfor »	90	Kullanıcı ayarları	119
Park yardımı	92	"Araç" menüsü	119
Tanııtım	92	"Dışarı" A	119
"Park etme yardımı" menüsü.....	92	"Kokpit" B.....	120
"Eller serbest Park Yardımı" menüsü.....	93	"Lastik basıncı" C.....	121
Geri görüş kamerası	95	"Profil" menüsü	121
360 ° Kamera.....	96	Sistem ayarları.....	124
Multi-Sense.....	98	Bildirimler	127
"MULTI-SENSE" menüsü	98	Güncelleştir.....	129
"MULTI-SENSE" Ögesini "Yapılandırma"	98	"Araç güncellemesi" menüsü.....	129
"Sürüş" ayarları.....	99	Elektrikli ve şarj edilebilir hibrit araçlarla ilgili özel özellikler.....	130
"Araç içi" ayarları	100	Çalışma arızaları.....	132
Dinamik şase	101	Sistem.....	132
Ortam aydınlatması	102	Navigasyon	134
Koltuklar/Dikiz aynaları	104	Telefon	135
Lastik basınçları.....	106	Ses tanıma.....	136
My driving	108	Güncelleştir.....	137
"My driving" menüsü	108		
"Güvenlik puanı"	108		
"Eko puan"	109		
"Güç tüketimi"	110		
Hava kalitesi	111		
Elektrikli araç	112		
"Elektrik" menüsü.....	112		

GENEL TANIM

Ekran ()

i Isıtma seviyesi hakkında daha fazla bilgi için lütfen aracınızın kullanım kılavuzuna bakınız.

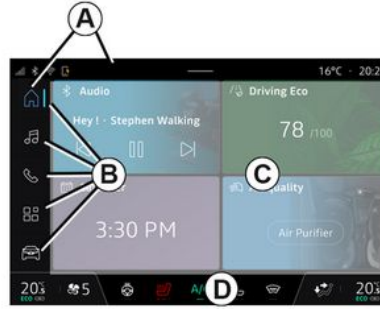
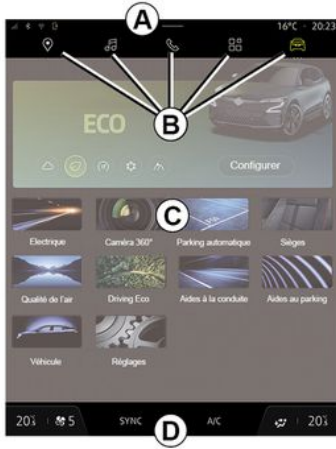

- C.** Seçilen Dünya için görüntü alanı.
D. Isıtma seviyesi çubuğu göstergesi.
E. Isıtma seviye ayarları (ekipmana bağlı olarak).

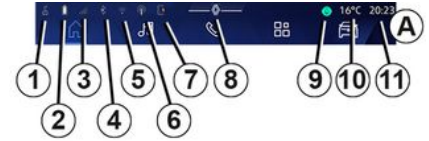

- A.** Erişim çubuğu ve durum çubuğu.
B. Farklı Dünyalara erişim.

- 1.** Bağlantı ve veri paylaşımı durumu;
2. Telefon batarya şarj seviyesi.
3. Telefon alım durumu.
4. etkinleştirilmiş multimedya sistemine ait Bluetooth®.
5. Multimedya sistemi WIFI durumu.
6. Erişim Noktası etkinleştirildi.
7. Kablosuz şarj cihazının durumu.
8. Bildirim merkezine erişim.
9. Mikrofon durumu ve kontrolü.
10. Dış hava sıcaklığı.

GENEL TANIM

1

11. Saat.
12. Sürücü tarafı ısıtma sıcaklığı göstergesi.
13. Havalandırma hızı göstergesi.
14. Senkronizasyon kontrolü SYNC.
15. Isıtmalı sürücü koltuğu kumandası.
16. Klima kumandası.
17. Isıtmalı yolcu koltuğu kumandası.
18. Rezistanslı ön cam kumandası.
19. Araç içi hava dağıtım göstergesi.
19. Araç içi hava dağıtım göstergesi.
20. Yolcu tarafı ısıtma sıcaklık göstergesi.
21. "Senkronizasyon" göstergesi SYNC etkinleştirildi.
22. Isıtmalı direksiyon simidi kumandası.
23. Sürücü havalandırma koltuk kumandası.
24. Isıtma seviye ayarlarına erişiniz **E**.
25. Yolcu havalandırma koltuk kumandası.

Dünyaların Ekranları

Sisteminiz birkaç **B** Dünyasından oluşur:

- "Bilgi ekranı"  ;

- « Navigasyon »  ;
- « Müzik »  ;
- "Telefon"  veya "Akıllı telefon çoğaltması"  ;
- « Uygulamalar »  ;
- « Araç »  .

Not: Dünyaların kullanılabilirliği ekipmana bağlıdır.

Etkinleştirilmiş ekranda her zaman görünür ve erişilebilir olan Dünyalar çubuğundan **B** çeşitli Dünyalara istediğiniz zaman erişebilirsiniz.

"Ana sayfa" Dünyası

(donanıma bağlı olarak)



26 düğmesiyle erişebileceğiniz "Ana

Sayfa"  Dünyası, multimedia sistemi seyir sistemi ile donatılmadığında dört özelleştirilebilir widget görüntülenize olanak tanır.

"Navigasyon" Dünyası

(donanıma bağlı olarak)

GENEL TANIM

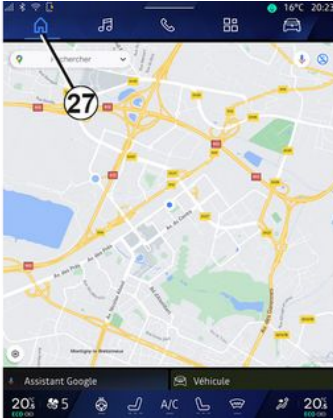

27 düğmesine basılarak erişilebilen

"Navigasyon" Dünyası , navigasyon sistemine erişmenizi sağlar. İki özelleştirilebilir widget'ı görüntülemek mümkündür.

"Müzik" Dünyası



28 düğmesine basılarak erişilebilen

"Müzik" Dünyası , radyoya ve müziğe erişmek için kullanılabilir.

"Telefon" Dünyası

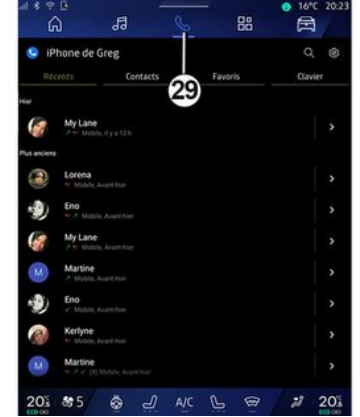

29 düğmesine basılarak erişilebilen

"Telefon" Dünyası , multimedia sistemine bağlı aramalara, dosyalara ve diğer telefon işlevlerine erişmenizi sağlar.

Not: Akıllı telefon çoğaltması işlemi devam ederken "Telefon" Dünyası

simgesi  değişebilir  .

GENEL TANIM

1 "Uygulamalar" Dünyası

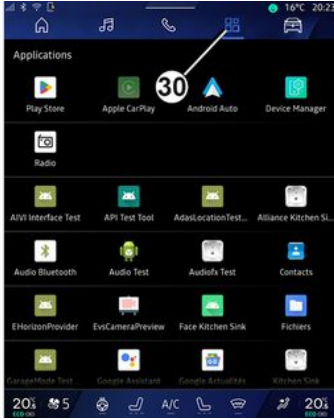

30 düğmesine basılarak erişilebilen

"Uygulamalar" Dünyası , multimedya sisteminden ve "Play Store™" üzerinde bulunan (donanıma bağlı olarak) uygulamalara erişmek için kullanılabilir.

"Araç" Dünyası

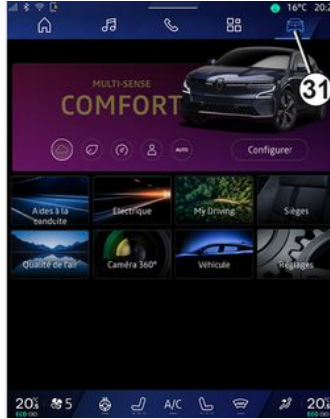

31 düğmesine basılarak erişilebilen

"Araç" Dünyası ; MULTI-SENSE, sürüş yardımları, 360° kamera, My driving vb. bazı araç ekipmanlarını yönetmenizi ve ekran, dil vb. gibi çeşitli multimedya sistemi ayarlarını yapmanızı sağlar.

Not:

- ekipmanın seviyesine bağlı olarak, ana ekranda yalnızca seçilebilecek olan kullanılabilir işlevler görünür;
- Ayrıca aracınızın "MULTI-SENSE" düğmesine art arda basarak çeşitli modlara erişebilirsiniz. Daha fazla bilgi için lütfen araç kullanım kılavuzuna bakınız.

Bildirim merkezi

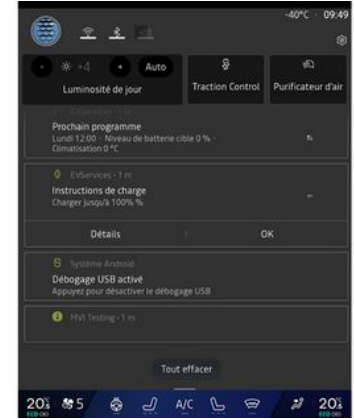

Bildirim merkezi 8, istediğiniz zaman bildirimlere, Profil öğesine ve belirli işlevlere erişim sağlar.

KUMANDALARIN TANITIMI

Ekran komutları

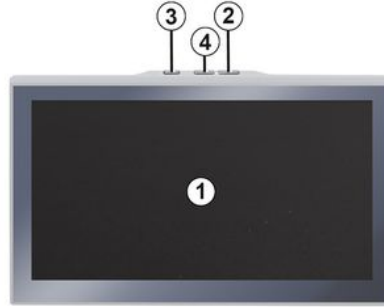

	Fonksiyon
1	Multimedya ekranı.
2	Sesin artırılması.
3	Basılı tutma (yaklaşık beş saniye): multimedya sisteminin zorla kapatılması.
4	Sesin azaltılması.

KUMANDALARIN TANITIMI

1 Direksiyon simidi altındaki kumandalar ()

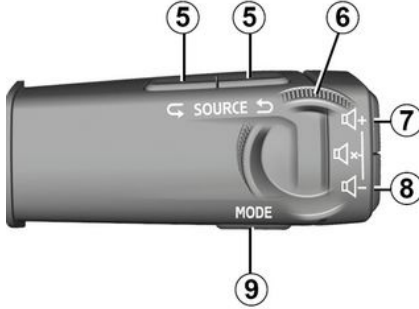

	Fonksiyon
5	Ses kaynağını seçme.
6	Radio istasyonlarına veya müzik parçalarına ve dizinlere göz atınız (donanıma bağlı olarak).
7	Kısaca basma: – dinleme halindeyken ses kaynağının sesini açma. Uzun basınız (yaklaşık 10 saniye): – sesin zorla kapatılmasını devre dışı bırakma.

	Fonksiyon
7 + 8	Kısaca basma: – radyo sesini kapatma/açma; – müzik parçasını durdurma veya oynatma; – ses tanıma ses sentezleyiciyi kesme. Uzun basınız (yaklaşık 10 saniye): – sesin zorla kapatılmasını devre dışı bırakma.
8	Kısaca basma: – kullanılan ses kaynağının sesini kısma. Uzun basınız (yaklaşık 5 saniye): – sesin zorla kapatılmasını etkinleştirme.
9	Radio istasyonlarının çalma modunu değiştiriniz ("Liste", "Favoriler").

Direksiyon simidi altındaki kumandalar ()



	Fonksiyon
10	Telefon, multimedya sistemine bağlı değilse: – telefon eşleştirme işlevine erişiniz. Telefon, multimedya sistemine bağlıysa: – "Telefon"  Dünyasına erişiniz; – çağrıyı yanıtlayınız/sonlandırınız.

KUMANDALARIN TANITIMI

	Fonksiyon
11	<p>Kısa basma (seyir sistemiyle donatılan araçlar):</p> <ul style="list-style-type: none">– multimedya sisteminizde "Google Asistan" ses tanıma özelliğini açma/kapatma. <p>Basılı tutma:</p> <ul style="list-style-type: none">– Telefonunuzun ses tanıma özelliğini etkinleştiriniz/devre dışı bırakınız (yalnızca telefonunuz telefon replikasyon yoluyla multimedya sistemine bağlı olduğunda kullanılabilir).
12	<p>Kısaca basma:</p> <ul style="list-style-type: none">– MULTI-SENSE modunu seçiniz. <p>Basılı tutma:</p> <ul style="list-style-type: none">– kullanılan MULTI-SENSE modunun yapılandırmasına erişme. <p>Daha fazla bilgi için, "MULTI-SENSE" içindeki bölüme bakınız.</p>
13	<p>Kısaca basma:</p> <ul style="list-style-type: none">– "Favoriler" işlevini kullanınız. <p>Basılı tutma:</p> <ul style="list-style-type: none">– "Favoriler" işlev seçimi yapılandırmasına erişiniz.

	Fonksiyon
	<p>Daha fazla bilgi için, lütfen "Kullanıcı ayarları" bölümüne bakınız.</p>
14	<p>Gösterge tablosunda gezinme ekranı modunu seçme.</p>

HİZMETLERİN ETKİNLEŞTİRİLMESİ

1

Tanıtım

Aracınızın bağlantılı hizmetlerini kullanmak için (örneğin gerçek zamanlı trafik bilgileri, POI için çevrimiçi arama, akıllı telefonunuzu kullanarak aracın uzaktan kumandası vb.) önce bunların etkinleştirilmesi gereklidir.

Hizmetlerin etkinleştirilmesi sistemlerin otomatik olarak güncellenmesini de sağlar. "Güncelleme" bölümüne bakınız.

Hizmetler etkinleştirildikten sonra, araç teslim tarihinizden itibaren sınırlı bir süre boyunca bu hizmetleri ücretsiz olarak kullanılabiliyorsunuz.

Multimedya sistemi, profilinizi birkaç adımda yapılandırmanızı sağlar.

Not:

- Yapılandırma sihirbazı, her profil oluşturulduğunda yardım sağlar;
- Yapılandırma sihirbazı sadece araç hareketsizken kullanılabilir.

Yapılandırma yardımcısı

i Üretici, yürürlükteki kuralları göz önünde bulundurarak, risklere uygun bir güvenlik seviyesi sağlamak için gerekli tüm önlemleri alacaktır.

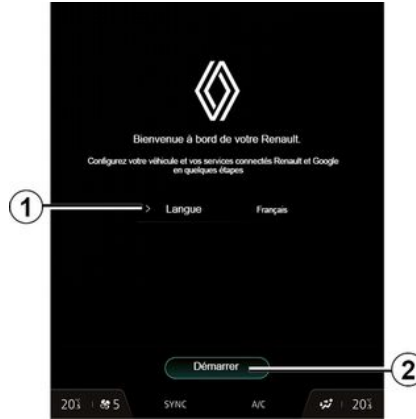

1 içinde bulunan listeden kullanmak istediğiniz dili seçiniz, ardından 2 düğmesine basarak onaylayınız.

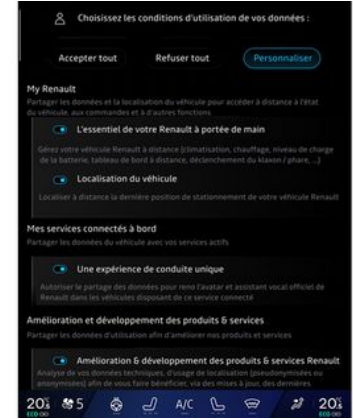

Multimedya sistemi sizi bilgilendirir ve kişisel verilerinizi kontrol etmenizi sağlar.

Çeşitli veri paylaşımı seçenekleri hakkında daha fazla bilgi için "Bilgi"

simgesine **i** basınız.

Sağlanan bilgileri inceledikten sonra, devam etmek için "Onayla" tuşuna basarak seçiminizi onaylayınız.

Ardından, aşağıdaki seçeneklerden kişisel verilerinizin kullanım koşullarını seçiniz:

- Hepsini kabul et, kişisel verilerinizin paylaşılmasına izin verir ve mevcut tüm bağlı hizmetlere erişime izin verir;
- hepsini reddet, kişisel verilerinizin paylaşımını reddeder ve bağlı

HİZMETLERİN ETKİNLEŞTİRİLMESİ

hizmetlere erişime veya bunların çalıştırılmasına izin vermez (kaza durumunda otomatik acil durum çağırısının güvenliği ile ilgili düzenleyici işlevler hariç);

– Özelleştir, aşağıdaki verilerle ilgili belirli işlevleri etkinleştirerek/devre dışı bırakarak kişisel verilerinizin kullanım koşullarının kişiselleştirilmesine izin verir:

- « My Renault » ;
- "Araç içi bağlı hizmetlerim";
- "Ürün ve hizmetlerin iyileştirilmesi ve geliştirilmesi";
- ...

Multimedya sistemi, multimedya sisteminizle veri alışverişi yapan Google® yazılımı ve hizmetlerini kullanır. Google® hizmetlerinin yasal koşulları hakkında bilgilendirilirsiniz.

Aşağıdakilerle izin verebilir veya reddedebilirsiniz:

- uygulamalar tarafından konumunuzun kullanımı;
- kullanım/teşhis verilerinin gönderilmesi.

Not:

- Uygulamaların aracınızın mevcut konumunu kullanmasını istemiyorsanız, seyir sistemine Google Maps™ erişiminiz olmayacaktır;
- uygulama izinleri ve gizlilik hakkında daha fazla bilgi için, "Uygulama

Yönetimi" ve "Sistem Ayarları" bölümlerine bakınız.

Yüz tanıma

(donanımına bağlı olarak)

Multimedya sistemi, yüz tanıma kamerasını kullanarak "Profil" bilginizle ilişkilendirmek için yüzünüzün bir görüntüsünü kaydetmenizi önerir. Yüzünüzün bir görüntüsünü kaydetmek, sürücü koltuğundayken multimedya sistemi tarafından tanınmanızı sağlar ve doğrudan "Profil" bilginizi kullanmanızı önerir.

Multimedya sistemi ekranında görüntülenen talimatları izleyiniz.

Daha fazla bilgi için lütfen araç kullanım kılavuzuna başvurunuz.



Aşağıdaki işlevleri yapılandırarak profilinizi özelleştirebilirsiniz:

- « My Renault hesabı » **3** ;
- « Veri planını etkinleştir » **4** ;
- "Google Asistan" ve uygulamaları **5** yapılandırma;
- ilgili uygulamayı **6** yapılandırma;
- profili kilitleme **7**.

Not: 8 düğmesine basarak yapılandırmayı askıya alabilir, ardından bildirim merkezi veya profilinizden daha sonra devam ettirebilirsiniz. Profil yapılandırma hakkında daha fazla bilgi için lütfen "Kullanıcı ayarları" bölümüne bakınız.

« My Renault hesabı » 3

Multimedya sistemi, aracınızın belirli işlevlerini yönetebilmeniz ve bu bilgilere akıllı telefonunuz üzerinden erişebilmeniz için "My Renault" hesabınıza bağlanmanızı sağlar.

"My Renault" hakkında daha fazla bilgi için "My Renault" bölümüne bakınız.

« Veri planını etkinleştir » 4

"Play Store™" üzerinde bulunan bağlı uygulamaları kullanmak için veri sağlayıcıda oturum açmalısınız.

Bunu aşağıdaki şekilde yapabilirsiniz: – aracınızda "My Renault" hesabınıza giriş yaptıktan sonra "My Renault" hesabınızdan;

HİZMETLERİN ETKİNLEŞTİRİLMESİ

1

veya

– yetkili bayide (araç satın alındıktan sonra) verilen belgede bulunan İnternet servis sağlayıcısının bağlantısı aracılığıyla.

"Google Asistan" ve uygulamaları 5 yapılandırma

Multimedya sistemi, Google® hesabınıza bağlanmak için çeşitli yollar sunar:

- Google® hesap kimliğinizi kullanma (e-posta veya telefon numarası, ardından parola);
 - telefon modelinize bağlı olarak, multimedya sisteminin ekranında taranabilen bir QR Code kullanma.
- Multimedya sistemi ekranında görüntülenen talimatları izleyiniz.

İlgili uygulamayı 6 yapılandırma

Multimedya sistemi, akıllı telefonunuzu "My Companion" aracılığıyla profilinizle ilişkilendirmenizi önerir.

Multimedya sistemi ekranında görüntülenen talimatları izleyiniz.

Daha fazla bilgi için, lütfen "Kullanıcı ayarları" bölümüne bakınız.

Profilini kilitleme 7

Hassas bilgilerinizi ve gizliliğinizi korumak için kişisel verilerinizi

korumanızı şiddetle tavsiye ederiz. Bunu yapmak için, multimedya sistemi, aşağıdaki yöntemleri kullanarak profilinize erişimi kilitlemenizi sağlar:

- « Desen » ;
- « PIN kodu » ;
- « Şifre » ;
- "Profil kilitlemeyi kullanmayınız".

Yapılandırmayı tamamlamak için multimedya sistemi ekranında görüntülenen talimatları izleyiniz.



Kişisel verilerinizin gizliliği ve bütünlüğü dahil olmak üzere gizliliğinizi korumak için profilinizi kilitlemenizi önemle tavsiye ederiz.

Veri toplama

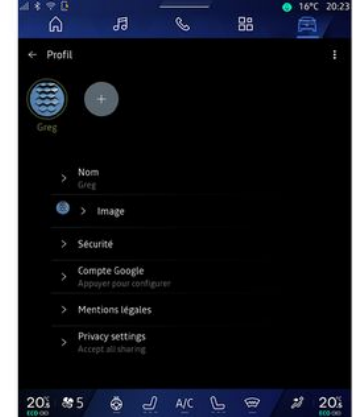

Hizmetleri etkinleştirme talebiniz doğrulandıktan sonra, multimedya sisteminizi başlattığınızda hala veri toplamayı etkinleştirebilir/devre dışı bırakabilir ya da veri paylaşımı seviyesini değiştirebilirsiniz. Kişisel verilerinizin kullanım koşullarını seçmek için, bildirim merkezini açınız, "Profil" bilgilerinizi ve ardından "Gizlilik ayarlarını" seçiniz.

Ardından, aşağıdaki veri paylaşımı seviyeleri arasından seçim yapınız:

- "Hepsini kabul et": verilerinizin paylaşılmasına izin verme;
- "hepsini reddet": verilerinizin paylaşılmasını reddetme;

HİZMETLERİN ETKİNLEŞTİRİLMESİ

– "Özelleştir": listeden seçtiğiniz verilerin paylaşılmasına izin verme.

Not: Verilerinizi artık paylaşmak istemiyorsanız onayınızın gerektiği hizmetler çalışmayabilir (kaza durumunda otomatik acil arama ile ilgili standart hizmetler/işlevler hariç).

Veri toplamının geçici olarak askıya alınması

Araç verilerini toplama işlemi geçici olarak askıya alınabilir.

Bunu yapmak için, bildirim merkezinde bulunan "Profil" bölümünüzden veri toplama seviyesini dilediğiniz zaman duraklatabilir veya değiştirebilir, ardından "Sadece veri paylaş" düğmesine basabilirsiniz. "hepsini reddet" öğesini seçerek tüm veri toplama işlemlerini askıya alabilir veya "Özelleştir" öğesini seçerek belirli veri toplama işlemlerini askıya alabilir ve ardından askıya almak istediklerinizi seçebilirsiniz.

Veri paylaşımını reddetmeniz halinde, onayınızın gerektiği hizmetler artık çalışmayabilir (kaza durumunda otomatik acil arama ile ilgili standart hizmetler hariç).



Üretici, kişisel bilgilerinizin tam güvenlik içinde işlenmesini sağlamak üzere gerekli tüm önlemleri almaktadır.

Veri koruma

Aracınızdan gelen veriler marka temsilcisi tarafından işlenir ve amaca bağlı olarak bağlı kuruluşlarımıza, dağıtım ağımızın üyelerine ve iş ortaklarımıza iletilebilir. Veriler, Google® gibi üçüncü taraflarca da toplanabilir. Bu durumda, kişisel veri koruma kuralları, yetkili distribütörler ve marka temsilcisi grubunda yer alan diğer kuruluşlar tarafından uygulanır. Marka temsilcisinin bilgileri, temsilcinin web sitesinde ve araç kullanım kılavuzunun son sayfasında mevcuttur.

Kişisel verileriniz aşağıdaki amaçlarla işlenmektedir:

- aracı uzaktan kontrol etmenizi, aracı otomatik olarak güncelleme veya araç içinde eğlence hizmetleri sunmanızı sağlama;
- araç bakımını sağlama;
- size sürüş veya seyir sistemi yardım hizmetleri sunma;
- sürüş deneyimini iyileştirme, çeşitli mobilite yöntemleri sağlama ve ürün ve hizmetler geliştirme;

– yasal veya düzenleyici yükümlülüklerimizi yerine getirme.

Kişisel verilerin korunmasına ilişkin yürürlükteki düzenlemelere uygun olarak, şunları talep edebilirsiniz:

- Üreticinin sizinle ilgili sakladığı verileri elde etme ve kontrol etme;
- Herhangi bir yanlış bilgiyi düzeltme;
- Sizinle ilgili verileri silme;
- Başka bir yerde yeniden kullanmak için verilerinizin bir kopyasını alma;
- Verilerinizin kullanımına herhangi bir zamanda karşı çıkma;
- Verilerinizin kullanımını dondurma.

Aracınızın multimedya ekranından yapabildikleriniz şunlardır:

- Kişisel verilerinizin (konum dahil) paylaşılmasına onay vermeyi reddetme;
- İsteddiğiniz zamanda onayınızı geri çekme.

Kişisel verilerinizin paylaşımını askıya almaya karar verirsiniz araç işlevleri ve/veya üretici tarafından sağlanan hizmetlerin bazıları, sizin onayınızı gerektirdiğinden durdurulacaktır.

Paylaşımı askıya almaya karar verip vermemenizden bağımsız olarak, araç kullanım verileri aşağıdaki amaçlarla üreticiye ve ilgili ortaklara/yan kuruluşlara iletilecektir:

- Aracınızın çalışması ve bakımının sağlanması için;

HİZMETLERİN ETKİNLEŐTİRİLMESİ

1

– Aracınızın yaşam döngüsünün iyileőtirilmesi.

Bu veriler ticari hizmetler için deęil, üreticinin araçlarının sürekli iyileőtirilmesi ve günlük kullanımlarını engelleyebilecek sorunları önlemek için kullanılır.

Daha fazla bilgi için, veri koruma politikası, adresi araç kullanım kılavuzunda bulunan üretici web sitesinde mevcuttur.

Hizmetlerin kullanım süresinin sona ermesi

Hizmetler sınırlı bir süre için etkinleőtirilir. Bu süre sona erdiğinde, hizmetler çalışmayı durdurur. Hizmetleri yeniden etkinleőtirmek için lütfen "Çevrimiçi hizmetler" ile ilgili paragrafa bakınız.



Üretici, yürürlükteki kuralları göz önünde bulundurarak, risklere uygun bir güvenlik seviyesi sağlamak için gerekli tüm önlemleri alacaktır.

KULLANIM PRENSİPLERİ

Multimedya ekranı



Güvenlik nedeniyle, bu işlemleri araç duruyorken yapınız.



Multimedya sistemi tarafından saklanabilmeleri için bazı ayarların motor çalışırken değiştirilmesi gerekir.

Menüde gezinme



Multimedya ekranı sistem işlevlerine erişmek için kullanılabilir. Menülerden birini seçmek için multimedya ekranına dokununuz.

Hareket ile etkileşim



- Kısaca basma: Parmağınızla ekranın bir bölümüne dokunup ardından hemen parmağınızı ekrandan çekiniz.
- Basılı tutma: Ekranın bir bölümüne en az 1,5 saniye boyunca dokununuz.
- Yakınlaştırma/Uzaklaştırma: iki parmağınızı ekran üzerinde yakınlaştırıp uzaklaştırınız.



- Kaydırma: parmağınızı hızlıca kaydırınız:

KULLANIM PRENSİPLERİ

1

- yatay olarak, soldan sağa veya sağdan sola;
- veya
- dikey olarak, aşağıdan yukarıya veya yukarıdan aşağıya.

"Dünya" sayfalarının tanıtımı



Sisteminizde birkaç Dünya var. Doğrudan **1** Dünya düğmelerinden birine basarak bir Dünyadan diğerine geçiniz.

"Ana sayfa" veya "Navigasyon" Dünyası; lastik basıncı uyarı, radyo vb. işlevlere erişim sağlayan widget'ları içerir.

Bu widgetlar fonksiyonun ana ekranına doğrudan erişmenizi veya bazı durumlarda ana ekranların biri üzerinden bunları doğrudan kontrol etmenizi(örneğin radyo istasyonunu değiştirme) sağlar.

Not: "Ana sayfa" veya "Navigasyon" sayfasının yapılandırmasını değiştirebilirsiniz. Daha fazla bilgi için, "Widget eklemek ve yönetmek" bölümüne başvurunuz.

"Dünya" çubuğuna giriş

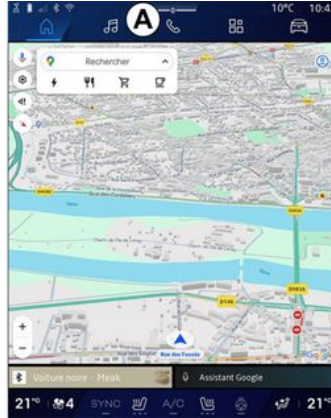

Bir Dünyaya erişmek için, **A** Dünya çubuğundaki beş düğmeden **1** birine basınız.

Sistem, tümüne multimedya ekranından her zaman erişilebilen beş Dünyadan oluşur:

- "Ana Sayfa" (ekipmana göre): Dört özelleştirilebilir widget'ı görüntülemenizi sağlar;
- "Navigasyon" (ekipmana göre): Uyu ile yönlendirme fonksiyonlarının tümü, haritalar ve yol bilgilerini kapsar;
- "Müzik": radyoya ve ses dosyalarının oynatımına erişimi sağlar;
- "Telefon"/"Çoğaltma":

- Bir veya daha fazla telefonu sisteme eşleştirmek veya aramalara, telefon rehberine ve multimedya sistemine bağlı telefondaki diğer işlevlere erişmek için kullanılabilir;
- Akıllı telefon çoğaltmasını etkinleştirmek için kullanılabilir.

- "Uygulamalar": uygulamalara erişmek için kullanılabilir;
- "Araç": MULTI-SENSE, sürüş yardımları, 360° kamera, My driving gibi bazı araç ekipmanlarını yönetmek ve ekran, dil vb. çeşitli multimedya sistemi ayarlarını yapmak için kullanılır.

Not: "Dünyalar"ın kullanılabilirliği ekipmana bağlıdır.

KULLANIM PRENSİPLERİ

Bildirim merkezi



2 düğmesine basarak veya **B** alanından ekranın ortasına doğru multimedya ekranı hızlı kaydırarak erişilebilir. Bildirim merkezi, bildirim geçmişine erişim sağlar, örneğin:

- SMS ;
- « Lastik hava basıncı » ;
- mevcut güncellemeler;
- ...

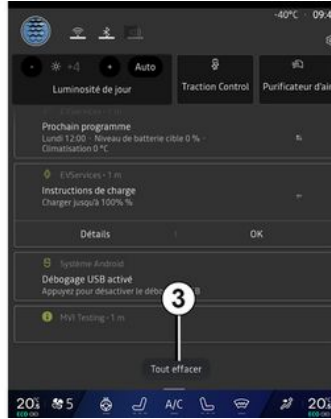

Erişmek için bir bildirim seçiniz.

Bir bildirim silmek için ekranda hızlı bir kaydırma gerçekleştirin.

Tüm bildirimleri silmek için **3** düğmesine basınız.

Ayrıca kullanıcı profilinizi oluşturabilir ve yapılandırabilirsiniz. Daha fazla bilgi için, lütfen "Kullanıcı ayarları" bölümüne bakınız.

Bildirimler hakkında daha fazla bilgi için lütfen "Bildirimler" bölümüne bakınız.

Kullanılmayan işlevler

Seyir halindeyken, eğitime erişim gibi işlevler ve bazı ayarlar, ülke

yönetmeliklerine göre kullanılamayabilir.

Kullanılmayan işlevlere erişmek için aracınızı durdurunuz.

Not: Bazı ülkelerde yönetmelik, uygulamalara erişmek için park freninin uygulanmasını gerektirir. Daha fazla bilgi için Yetkili Servise başvurunuz.

TEMİZLEME

1

Temizleme önerileri



Temizleme ürününü ekrana dökmeyiniz veya püskürtmeyiniz. Kimyasal temizlik maddeleri veya ev ürünleri kullanmayınız. Cihaz herhangi bir sıvı ile temas etmemeli ve neme maruz bırakılmamalıdır. Bu durumda, yüzeyler veya elektrikli bileşenler bozulabilir veya hasar görebilir.



Alan üzerinde alkol ve/veya püskürtme sıvıları içeren ürünler kullanmayınız.

Yansıma önleyici malzemelere zarar vermemek için dokunmatik ekranı temizlerken yalnızca temiz, tüy bırakmayan, yumuşak, kuru bir mikro fiber bez kullanınız.

Multimedya ekrana çok fazla baskı uygulamayınız ve ekranı çizebilecek temizleme ekipmanı (ör. fırça, pürüzlü bez vb.) kullanmayınız.

"Ekran Temizleme" modu



Multimedya sistemi açıkken ekran üzerinde mikro fiber bez kullanmak için multimedya panelindeki **1** kumandasına kısaca basınız, ardından dokunmatik ekranı etkin olmayan moda ayarlamak için "Ekran Temizleme" **2** düğmesine basınız. "Ekran Temizleme" modundan çıkmak için multimedya ekranına iki kez basın.

TEMİZLEME

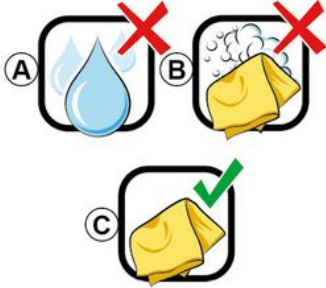

Aşağıdaki temizleme önerilerine uyunuz:

A. : Alkol bazlı sıvılar kullanmayınız, sıvı uygulamayınız veya püskürtmeyiniz;

B. : Hafif nemli bir mikro fiber bez kullanarak sabunlu suyla temizlemeyiniz;

C. : Mikro fiber bezle kuru temizleme yapınız.

AÇMA, KAPATMA

1

Çalıştırılması



Multimedya sistemi çalışır:

- Kapılar açıldığında;
- multimedya paneli kumandasına **1** kısa süreli basarak.

Durdurma



AÇMA, KAPATMA



Multimedya sistemi şu yöntemlerle kapatılabilir:

- multimedya panelindeki **1** kumandasına kısaca basarak ve ardından "Hazır" düğmesine basarak;
- aracınızın açılır mekanizmaları kilitliyen.

Minimum ekran

Bu işlev, ekranda yalnızca dış sıcaklık, saat ve ısıtma seviyesi çubuğunu görüntülemenizi sağlar.

Bu görüntüleme modunu seçmek için multimedya panelindeki **1** kumandasına kısaca basınız, ardından "Ekran bekleme modu" işlevini seçiniz.

1 kumandasına kısaca bastığınızda diğer işlevler görüntülenecektir:

- « Radyo - Müzik KAPALI »/« Radyo - Müzik AÇIK » ;
- « Ekran Temizleme ».

Tekrar başlat

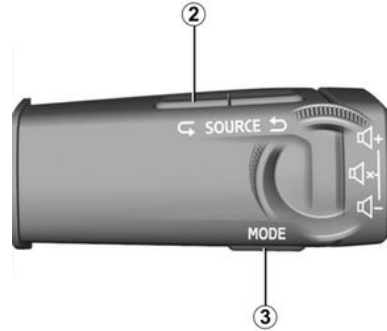

Multimedya sistemi, şunlara basılı tutularak yeniden başlatılabilir (sistem yeniden başlayana kadar basılı tutunuz):

- multimedya paneli kumandası **1** ;
- veya
- "Mode" **3** düğmesi üzerinde ve direksiyon kolunu kumandasındaki sol **2** "Source" düğmesinde.

WIDGET'LARI EKLEME VE YÖNETME

1



Güvenlik nedeniyle bu ayarları araç dururken yapınız.



Widget yapılandırması profile bağlantılıdır. Profil değişirse widget ekranı da değişir.

A alanındaki belirli sayıda widget'tan oluşur ve My driving, radyo, lastik basıncı ayarı vb. bilgilere ve işlemlere erişim sağlar.

Fonksiyonu ana ekran üzerinden doğrudan kontrol etmek için widget kontrollerinden birine basınız (radyo istasyonunu değiştirme, telefona erişime, vb.).

Widget boyutu

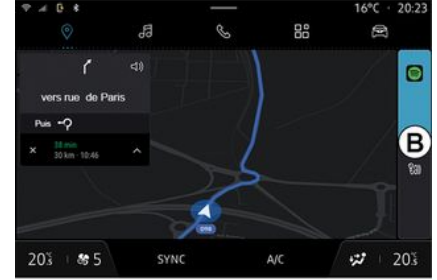

Tanıtım



Widget ekranını büyütme için, widget'a basınız veya multimedya ekranını **B** widget alanından ekranın ortasına kaydırınız.

Navigasyon haritasına daha fazla görünürlük sağlamak için widget alanını küçültebilirsiniz.

1 düğmesine basınız veya multimedya ekranını **A** widget alanından ekranın kenarına doğru kaydırınız.

Sisteminizde özelleştirilebilir bir "Ana sayfa" veya "Navigasyon" bulunur. Bu,

WIDGET'LARI EKLEME VE YÖNETME

Widget'ların kişiselleştirilmesi

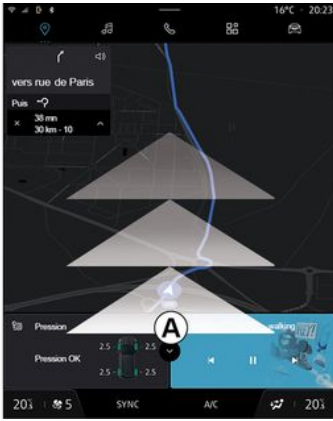

"Araç" dünyası , "Araç" menüsü, "Kokpit", ardından "Widgetları düzenle" üzerinden widget'ları özelleştirebilirsiniz.

Widget'ları da özelleştirebilirsiniz:

– özelleştirmek istediğiniz widget'ı basılı tutarak "Ana sayfa" dünyasından



veya

– "Navigasyon" dünyasından  **A** bölgesinden ekranın ortasına doğru "kaydırarak" ve ardından özelleştirmek istediğiniz widget'ı basılı tutarak.

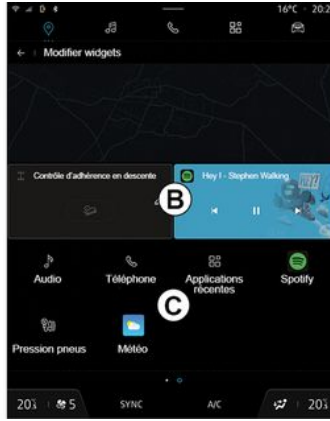

Ardından ekrana dokunarak **B** alanından istediğiniz konumu ve **C**

listesinden görüntülemek istediğiniz widget'ı seçiniz.

SES TANIMAYI KULLANMA

1

Tanıtm

Ekipmana bağılı olarak, multimedya sisteminiz bir ses tanıma sistemi ile donatılmıştır:

- « Google Asistan » ;
- "reno asistanı";
- akıllı telefon çoğaltma yoluyla sesli komut.

Ses tanıma sistemi, multimedya sistemindeki ve akıllı telefonunuzdaki bazı işlevleri sesli komutla kontrol etmek için kullanılabilir. Böylece ellerinizi direksiyondan kaldırmadan multimedya sistemini veya akıllı telefonunuzu kullanabilirsiniz.

Sesli komutu, bir kişiyle doğal bir şekilde konuşuyormuş gibi multimedya sistemine hitap ederek kullanınız.

Not: Ses tanıma düğmesinin konumu farklı olabilir. Daha fazla bilgi için lütfen araç kullanım kılavuzuna bakınız.

Ses tanıma sistemlerini kullanabilirsiniz:

- multimedyanın;
- akıllı telefon replikasyonu yoluyla kullanılabilir akıllı telefon.

Akıllı telefon çoğaltması hakkında daha fazla bilgi için lütfen "Android Auto™, CarPlay™" bölümüne bakınız.

Multimedya sisteminin ses tanıma işlevini kullanmak

Multimedya sisteminizin sesli komutuyla kontrol edilen ana fonksiyonlar

Aşağıdaki araç işlevlerine erişmek için bazı sesli komutlar kullanılabilir:

- Seyir sistemi;
- Müzik;
- Radyo;
- Telefon;
- Araç fonksiyonları (klima, MULTI-SENSE);
- Bağılı hizmetler (hava durumu, haberler vb.);
- ...

Not: Ses tanımayı kullanmak istiyorsanız, ağ kapsama alanında bulunduğunuzdan emin olun. Zayıf alım durumunda belirli işlevlere erişilemez.

Google® hesabına bağlanmak, araç bağlandığında asistanı daha da özelleştirmenizi sağlar. Örneğin, kayıtlı kişileri aramak veya takvimin Google® içeriğini öğrenmek mümkündür.

Not:

– "Google Asistan" henüz tüm dillerde mevcut değil. Müsaitlik hakkında daha fazla bilgi veya başka bir dil denemek için (müsaitlik şartıyla), lütfen support.google.com seçeneğine bakınız;

- sesli komutlar yazılım güncellemeleriyle zenginleşir ve iyileştirilir;
- aşağıdaki talimatlar genel açıklamalardır ve üçüncü taraf satıcıları içerir. Kullanılabilirlik, sürüm ve işlevsellik değişebilir veya değiştirilebilir.

Sesli komut fonksiyonu



(donanıma bağılı olarak)

Sesli komut fonksiyonunu ekrana dokunmadan telefon defterinizdeki bir kişiyi aramak, bir hedef girme ve radyo kanalını değiştirmek için kullanabilirsiniz. **1** düğmesinin bastığınızda, ekranda görsel bir onay ile birlikte sesli bir onay duyulacaktır.

SES TANIMAYI KULLANMA

Not:

- bu işlev yalnızca navigasyon sistemi ile donatılmış araçlarda mevcuttur;
- bu işlev, yalnızca "Hey Reno" sesli komutu belirtilerek çalıştırılabilen Reno Asistanı ile kullanılamaz.

"Google Asistan" etkinleştirilmesi



Ses tanıma sistemini etkinleştirmenin birkaç yolu vardır:

- "Ok Google" veya "Hey Google" sesli komutunu belirttikten ve ekranda **3** sesli geri bildirim ve görsel geri bildirim aldıktan sonra isteğinizi belirtiniz (örneğin "Eve git");

veya

- aracınızdaki ses tanıma düğmesine **1** kısaca basarak;
- veya
- "Google Asistan" widget'ına **2** basarak;
- veya

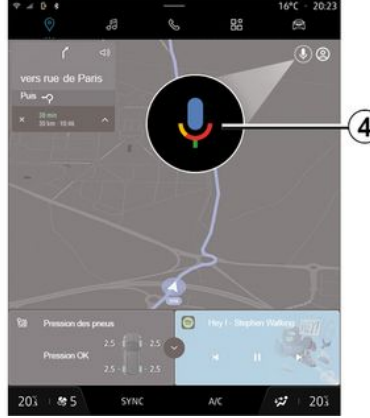

- "Navigasyon"  Dünyasında bulunan **4** simgesine basarak.

"Ses tanıma" menüsü

"Araç" Dünyası, , "Ayarlar", "Google®", daha sonra "Google Asistan" öğesinden şunları yapabilirsiniz:

- asistan "Dil"ini seçme;

- "Ok Google deyiniz" sesli komutunu etkinleştirme/devre dışı bırakma;
- özel sonuç almaya yetki verme;
- özel sonuçları proaktif olarak görüntüleyiniz;
- "Google Asistan" tarafından gönderilen bildirimleri alma.

Ses tanıma ile "Seyir sistemi" kontrolü

Mültimedya sisteminize entegre sesli komut yardımıyla bir hedef girmek için birçok yöntem vardır.

Not: Tüm özelliklerden faydalanabilmeniz için Google® hesabınızı etkinleştirmeniz ve kayıtlı adresleriniz olması gerekir. Daha fazla bilgi için, lütfen "Kullanıcı ayarları" bölümüne bakınız.

Seyir sistemine bağlı bir sesli komut başlatmak için sesli komutu etkinleştiriniz, ardından bip sesinden sonra aşağıdaki konularla bağlantılı olarak komutunuzu belirtiniz:

- "İlgi çekici noktalar";
- "Varış noktası";
- "Ev";
- "İş";
- "Rota bilgileri";
- "Yönlendirme";
- ...

"İlgi çekici noktalar"

SES TANIMAYI KULLANMA

1

Ses komutunu kullanarak bir POI (ilgi noktası) aramak için.

Örnekler:

- "Fırınıya git";
- "Beni şuraya götür ... Paris tren istasyonu";
- "Beni Eyfel Kulesi'ne götür";
- ...

"Varış noktası"

Sesli komutu kullanarak bir tam adres girmek için.

Örnekler:

- "7 rue de la Joie adresine git, Paris tren istasyonu";
- "Beni şuraya götür Paris tren istasyonu";
- "Montmartre'a git Paris tren istasyonu";
- ...

Not: Örnekler ülkeye ve dile göre uyarlanabilir.

"Ev" ve "İş"

Sesli komutu kullanarak evinize veya işinize gitmek için.

Örnekler:

- "Eve git";
- "Beni eve götür";
- "Beni işe götür";
- ...

Not: "Eve git" veya "İşe git" sesli işlevini kullanmak için, Google®

hesabınızı girmeniz ve bir adres kaydetmeniz gerekir.

"Rota bilgileri"

Sesli komut kullanarak devam eden rotadan haberdar olmak için.

Örnekler:

- "Rotam nedir?" tren istasyonu";
- "Varış saati nedir?" tren istasyonu";
- "Kalan mesafe nedir?" tren istasyonu";
- ...

"Yönlendirme"

Sesli komutu kullanarak mevcut rota yardımında işlem yapmak için.

Örnekler:

- "Sesli yönlendirmeyi etkinleştir/devre dışı bırak";
- "Ücretli yollardan kaçın";
- "Rotayı iptal et";
- ...

Ses tanıma özelliğine sahip "Ses" komutu

Multimedya sisteminizdeki sesli komut özelliğini kullanarak müziği veya radyoyu etkinleştirebilirsiniz.

"Müzik" dünyasıyla ilgili bir sesli komut

başlatmak için , sesli komutu etkinleştiriniz, ardından bip sesinden sonra aşağıdaki konularla bağlantılı olarak komutunuzu belirtiniz:

- "Ses kaynağı";
- « Radyo » ;
- "Müzik";
- "Okuma komutları";
- ...

"Ses kaynağı"

Ses kaynağını değiştirebilirsiniz.

Örnek:

- "Radyoyu çal";
- "Akıllı müzik uygulamasını başlat";
- ...

« Radyo »

Radyo istasyonunu seçebilirsiniz.

Örnek:

- "Oynat: Jazz radio tren istasyonu";
- "Oynat: 91.8 tren istasyonu";
- ...

"Müzik"

Müziği (bir ses parçası, çalma listeleri vb.) yalnızca müzik akışı için başlatabilirsiniz.

Örnek:

- "<tercih edilen uygulamanın adı> ile <sanatçı adı> dinle";
- "<Tercih edilen uygulamanın adı> ile <şarkı adı> dinle";
- "<tercih edilen uygulamanın adı> ile <albüm adı> dinle";
- "<Tercih edilen uygulamanın adı> ile <çalma listesi adı> listesini oynat";
- ...

SES TANIMAYI KULLANMA

Not: Bazı akıllı müzik uygulamaları, buna bağlı bir ilişkili hesabı gerektirir.

"Okuma komutları"

Mevcut çalma listesine komut verebilirsiniz.

Örnek:

- "Oynat";
- "Duraklat";
- "Sonraki";
- "Önceki".

Not: Komutlar, kullanılan uygulamaya bağlı olarak değişebilir veya mevcut olmayabilir.

Ses tanıma özelliğine sahip "Telefon" komutu

Mülimedya sisteminize entegre sesli komut yardımıyla bir numarayı veya bir kişiyi arayabilirsiniz.

"Telefon" dünyasıyla ilgili bir sesli

komut başlatmak için  , sesli komutu etkinleştiriniz, ardından bip sesinden sonra aşağıdaki konularla bağlantılı olarak komutunuzu belirtiniz:

- "Ara";
- "Tuşla";
- "Arama geçmişi";
- « SMS » ;
- ...

Not:

- Telefonunuzda veri paylaşımını etkinleştirmeniz gerekir, daha fazla bilgi için lütfen "Hizmetleri etkinleştirme" bölümüne bakınız;
- Google® ayarlarında özelleştirilmiş sonuçları yetkilendirmeniz gerekir, daha fazla bilgi için lütfen "Sistem ayarları" bölümüne bakınız.

"Ara" ve "Tuşla"

Rehberinizde bulunan bir kişiyi arayabilir veya bir telefon numarasını çevirebilirsiniz.

Örnekler:

- "Ara: Grégory tren istasyonu";
- "Ara: Grégory ev";
- "Sesli mesaj servisimi ara";
- "Tuşla: 06 77 07... tren istasyonu";
- "Ara: 06 77 07... tren istasyonu";
- ...

"Arama geçmişi"

Telefonunuzun arama geçmişini görüntüleyebilirsiniz.

Örnek:

- "Arama geçmişi";
- "Çağrılarını göster";
- "Son aramalar";
- ...

« SMS »

Bir SMS içeriğini dikte edip gönderebilir veya bir SMS içeriğinin sesli okunmasını sağlayabilirsiniz.

Örnek:

- "Şuraya gönder: Fabien "Daha sonra şunun için buluşalım ...";
- "SMS'i oku";
- "Yanıtla: SMS";
- ...

Not:

Mülimedya sisteminiz tarafından SMS mesajının okunabilmesi için veri paylaşımını etkinleştirmelisiniz, daha fazla bilgi için lütfen "Hizmetleri etkinleştirme" bölümüne bakınız;

- Google® ayarlarında özelleştirilmiş sonuçları yetkilendirirsiniz, daha fazla bilgi için lütfen "Sistem ayarları" bölümüne bakınız;
- sadece sürüş sırasında alınan SMS, mülimedya sistemi tarafından okunabilir.

Ses tanımalı "Araç fonksiyonları" komutu

Mülimedya sisteminize entegre sesli komutu kullanarak aracınızın bazı fonksiyonlarını etkinleştirebilirsiniz.

"Araç" dünyasına bağlı bir sesli komut başlatmak için, sesli komutu etkinleştiriniz ve ardından bip sesini duyduktan sonra aşağıdaki konularla bağlantılı olarak komutunuzu belirtiniz:

- "Menzil";
- "Isıtma seviyesi";
- « MULTI-SENSE » ;
- ...

SES TANIMAYI KULLANMA

1

"Menzil"

(donanıma bağlı olarak)

Aracınızın pil ömrü ile ilgili belirli bilgileri edinebilirsiniz.

Örnek:

- "Dunkerque noktasına kadar gidebilir miyim";
- "Pil aralığım nedir";
- ...

"Isıtma seviyesi"

Isıtma seviyesiyle ilgili belirli işlevleri etkinleştirebilirsiniz.

Örnek:

- "Ayaklara havalandırmayı etkinleştir";
- "Isıtmalı direksiyon simidini etkinleştir";
- "Yolcu koltuğu ısıtmasını artır";
- "Sıcaklığı senkronize et";
- "Sıcaklığı azalt";
- "Sıcaklığı 21 dereceye ayarla";
- ...

« MULTI-SENSE »

Çeşitli MULTI-SENSE modlarını etkinleştirebilirsiniz.

Örnek:

- "ECO modunu etkinleştir";
- "Spor moduna geç";
- "Comfort modunu etkinleştiriniz";
- ...

Ses tanımalı "Bağlı Servis" komutu

Multimedya sisteminizde bulunan sesli komut ile bağlı hizmetlere bazı sorular sorabilirsiniz.

"Bağlı hizmetlere" bağlı bir sesli komut başlatmak için sesli komutu etkinleştiriniz, ardından bip sesinden sonra aşağıdaki konularla bağlantılı olarak komutunuzu belirtiniz:

- "Hava durumu";
- "Haberler";
- "Spor";
- "Olaylar";
- ...

Örnek:

- "Aşağıdaki bölgede hava nasıl Paris ? tren istasyonu";
- "Bugünün haberleri nedir?" tren istasyonu";
- "Maç skoru ne?" Paris – Marseille ? tren istasyonu";
- ...

Reno asistanını kullanma

Tanıtım



Ekipmana bağlı olarak, multimedya sistemi "Reno" adı verilen bir avatar şeklinde bir reno asistanı ile donatılmıştır. Reno asistanı, aracınızın bazı işlevlerini ve multimedya sisteminin bazı işlevlerini sesli komutla kontrol etmek için kullanılabilir.

Örnek:

- "En yakın benzin istasyonu hangisi? tren istasyonu";
- "Camları aç [arka/ön/yolcu/sürücü/tümü]";
- "Akü menzili nedir? tren istasyonu";
- "Hava kalitesini etkinleştir";
- "Yolcu koltuğu ısıtmasını artır";

SES TANIMAYI KULLANMA

- "Sıcaklığı 21 dereceye ayarla";
- ...

Reno asistanı, konforunuzu artırmak için önerilerde de bulunabilir.

Örnek:

- "Klima açık olduğu için pencereleri kapatmanızı öneririm";
- "İç ve dış sıcaklık arasındaki fark 15 derecenin üzerinde olduğu için klimayı açmanızı öneririm";
- "Sürüş davranışınızı iyileştirmek için güvenlik puanı sayfasındaki güvenlik ipuçlarına göz atmanızı öneririm";
- "Sağ ön lastik basıncının yeniden ayarlanması gerekiyor";
- "Trafik koşulları izin vermez aracınızın durdurulmasını gerektiren bir fren sistemi arızası tespit ettim";
- ...

Reno asistanını etkinleştirme/ devre dışı bırakma

"Araç" dünyasından , reno asistanını etkinleştirmek/devre dışı bırakmak için "Ayarlar", "Güncelleme & yardımcı", "Avatar"a ve ardından "Reno'yu etkinleştir"e basınız.

"Avatar" menüsünden aşağıdaki ayarlara da erişebilirsiniz:

- "Etkinleştir reno resmi Renault avatari" öğesini devreye alma/devre dışı bırakma;

- « Önetkin tavsiyeler » ;
- "Proaktif iletişim modu";
- ""Merhaba" de reno"" öğesini devreye alma/devre dışı bırakma;
- « Dil » ;
- « Keşfetmek reno resmi Renault avatari » ;
- ...

Not: Reno asistanını kullanmak için "Şunun için veri paylaşımına izin ver: reno resmi avatari ve vokal asistanı Renault bu bağlantılı hizmetle donatılmış araçlarda" ve Avatar dil paketini "Dil" öğesinden indiriniz gerekir.

Reno asistanını kullanma



Reno asistanı sayesinde, ellerinizi direksiyondan kaldırmadan multimedya sisteminizi kullanabilirsiniz.

Sesli komut işlevini, bir kişiyle doğal bir şekilde konuşuyormuş gibi reno asistanına hitap ederek kullanınız.

Reno asistanı sesli komutunu etkinleştirmek için "Hey reno" deyiniz ve ardından sesli ve görsel geri bildirim **1** aldıktan sonra isteğinizi belirtiniz (örneğin: "Akü ömrü nedir?").

Reno asistanının görünümü ve modu günün saatine göre değişir.

Akıllı telefon replikasyon ile ses tanımayı kullanma

Akıllı telefonunuzun sesli komutuyla kontrol edilen ana işlevler

Akıllı telefon, akıllı telefon replikasyonu yoluyla multimedya sistemine bağlandığında, akıllı telefonda bulunan etki alanlarına ve uygulamalara erişmek için bazı sesli komutlar kullanılabilir.

"Akıllı telefon replikasyonu" hakkında daha fazla bilgi için lütfen "Android Auto™, CarPlay™" bölümüne bakınız.

Aşağıdaki akıllı telefon işlevlerine erişmek için bazı sesli komutlar kullanılabilir:

- Navigasyon ;
- Müzik;

SES TANIMAYI KULLANMA

1

- Telefon ;
- ...

Not: Akıllı telefonunuzun ses tanıma özelliğini multimedya sistemiyle birlikte kullanmak istiyorsanız bir şebeke kapsama alanında bulunduğunuzdan emin olunuz.

Ses tanımalı akıllı telefon kopyalama komutu



Akıllı telefon çoğaltmasını kullanarak ses tanımayı kullandığınızda, telefonunuzun İnternet bağlantısını kullanırsınız. Bu da mobil operatörünüz tarafından uygulanan ücretlere ve sınırlamalara tabidir.

Akıllı telefonunuzun ses tanıma özelliğini multimedya sisteminizle birlikte kullanmak için aşağıdakileri yapmalısınız:

- akıllı telefonunuzun multimedya sisteminizle uyumlu bir ses tanıma işlevine sahip olduğundan emin olunuz;
- akıllı telefonunuzu akıllı telefon replikasyonu yoluyla multimedya sistemine bağlayınız.

Daha fazla bilgi için lütfen "Telefon bağlama, bağlantısını kesme" ve "Android Auto™, CarPlay™" bölümlerine bakınız.

Sesli komut fonksiyonu



(donanımına bağlı olarak)

Akıllı telefon çoğaltması sesli komutunu, **1** düğmesine uzun basarak ekranı kullanmadan kullanabilirsiniz; daha sonra bir onay sesi duyulacak ve ekranda görüntülenecektir.

Devreye alma

Ses tanıma sistemini etkinleştirmek için:

- aracınızdaki ses tanıma düğmesine **1** basınız ve basılı tutunuz;

- "Çoğaltma" Dünyasından

, kullanılan uygulama ile ilişkili sesli komuta basınız;

Not: Ses tanımayı kullanırken, konuşmadan önce her zaman sesli bir onayın duyulmasını bekleyiniz.

Ses tanıma ile uyumlu uygulamalara bağlı bir sesli komut başlatmak için sesli komutu etkinleştiriniz, ardından ses sinyalinden sonra isteğinizi söyleyiniz.

Sesli komut kullanarak akıllı telefon replikasyonu yoluyla telefon uygulamasını kullanma.

Örnek:

- "Ara: José";
- "Ofisi ara";
- ...

Sesli komut kullanarak akıllı telefon replikasyonu için navigasyon uygulamasını kullanma.

Örnek:

- "Paris - Champs-Élysées adresine git";
- "Eve git";
- ...

Not: Ses tanıma için kullanılan komutlar, kopyalanan akıllı telefondaki uygulamaya bağlıdır.

HARITA

Harita



Güvenlik nedeniyle bu ayarları araç duruyorken yapınız.

Harita görünümü

Haritaya erişmek için "Navigasyon"

Dünyası  1 düğmesine basınız.

Haritaya "Uygulamalar" Dünyası  seçeneğinin ardından "Maps" ögesini seçerek de erişebilirsiniz.

Harita, mevcut konumunuzu ve yapılandırdığınız çeşitli bilgileri gösterir (ekran POI, ilgi noktaları, trafik bilgileri vb.).

Seyir sistemi haritası üzerinde hareket etmek için, ekran üzerinde istediğiniz yöne kaydırın.

Mevcut konunuza geri dönmek için "Yeniden ortala"ya basınız.

Not:

– "Maps" varsayılan navigasyon uygulamasıdır. Diğer uygulamalar

"Uygulamalar" Dünyasındaki  "Play Store™" ögesinden indirilebilir;

– harita herhangi bir işlem yapmanıza gerek kalmadan otomatik olarak güncellenir.

Devam eden bir rota olmadan "Harita" ekranı



1. "Navigasyon" Dünyası .
 2. Yönlendirme sesi ayarları.
 3. Görünüm modu, "Kuzey üstte" (2D/ Kuzey), "Kullanıcı görünümü" (2,5D) veya "Genel Bakış" olarak görüntülenir.
 4. Haritayı yakınlaştırma: Haritayı yakınlaştırmak/uzaklaştırmak için "+" / "-" düğmesine basınız.
- Not:** Aynı zamanda, ekran üzerinde iki parmağınız arasındaki boşluğu genişleterek veya daraltarak yakınlaştırabilir veya uzaklaştırabilirsiniz.
5. Bulduğunuz sokağın adı. Ek özelliklere erişmek için basınız.

HARITA

6. Seyir sistemi ayarları.
7. Mevcut konumuz.
8. Harita.
9. Varış noktası arama çubuğu.
10. Baktıktan sonra haritayı yeniden ortalayınız.

Devam eden bir rota ile "Harita" ekranı



2. Yönlendirme sesi ayarları.
3. Görünüm modu, "Kuzey üstte" (2D/ Kuzey), "Kullanıcı görünümü" (2,5D) veya "Genel Bakış" olarak görüntülenir.
4. Haritayı yakınlaştırma: Haritayı yakınlaştırmak/uzaklaştırmak için "+" / "-" düğmesine basınız.
6. Seyir sistemi ayarları.
7. Mevcut konumuz.
8. Rota göstergeli harita.
10. Baktıktan sonra haritayı yeniden ortalayınız.
11. Hesaplanan rotanıza devam etmek için izlemeniz gereken şerit ve yön.



12. Varış saati, trafik bilgisi ve bir sonraki aşamaya veya son varış noktasına kalan mesafe (yapılandırılmaya bağlı olarak) vb. yolculuk bilgileri.

13. "Başka bir rota seçiniz".

14. "Rota üzerinde ara".

15. "Rota genel bakış".

Gösterge panelindeki navigasyon ekranı



HARITA



Direksiyon kolunu kumandası ile seçilen görünüme bağlı olarak "VIEW"

16, gösterge tablosunda iki tür seyir sistemi ekranı bulunmaktadır:

- seyir sistemi ekranının boyutu diğer ekranlarda **A** küçültülür;
- özel ekranda **B** tam ekran seyir sistemi.

Navigasyon bilgilerini gösterge paneli ekranında iki görünüm modunda görüntüleyebilirsiniz:

- klasik görünüm **A**. Bilgiler, gösterge tablosu ekranının **C** üst kısmında görüntülenir;
- tam ekran görünümü **B**.

Not: Gösterge paneli ekranındaki seyir sistemi ekranı yalnızca "Google Maps™" multimedya sistemi seyir sistemi ile kullanılabilir.

Gösterge paneli ekranı hakkında daha fazla bilgi için lütfen araç kullanım kılavuzuna bakın.

Yönlendirme sesi ayarları



Yönlendirme sesini ayarlamak için **2** tuşuna basarak aşağıdaki seçeneklerden birini seçiniz:

- "Devre dışı" **17**;
- "Yalnızca uyarılar" **18**;
- "Yeniden etkinleştirildi" **19**;

Not: "Devre dışı" işlevini seçerseniz multimedya sistemi tarafından sesli yardım talimatları verilmez.

HARITA

Gösterim modu

2



Harita görünümünü **3** düğmesine basarak değiştirebilirsiniz.

"Kuzey üstte görünümü" (2D/ Kuzey) **20**

Harita, Kuzeye dönük şekilde mevcut konumunuzu gösterir.

"Kullanıcı görünümü" (2,5D) **21**

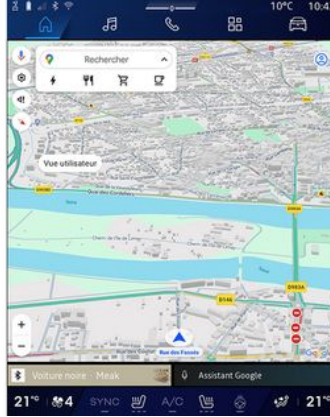

Harita, mevcut konumunuzu 3 boyutlu harita yüzeyi üzerinde gösterir.

Otomatik olarak ilerlediğiniz yöne döner.

Topografik haritanın eğimini değiştirmek için, iki parmağınızı ekranda aşağıdan yukarıya veya yukarıdan aşağıya doğru kaydırın.

"Genel Bakış" **22**



Harita, mevcut kuzeye bakan konumunuzu ve devam eden rotanın genel görünümünü gösterir.

Not: Bu görünüm yalnızca bir rota devam ederken kullanılabilir.

Yönlendirme

Rota hesaplandıktan hemen sonra yönlendirme devreye girer. Multimedya sistemi, her kavşakta izlenecek yönü birkaç aşama ile bildirerek, sizi rotanız boyunca yönlendirir.

1. Aşama: hazırlık

Multimedya sistemi, seyir sisteminin sesli talimatlarını kullanarak, size az

HARITA

sonra bir manevra yapmanız gerekeceğini haber verir.

2. Aşama: uyarı

Multimedya sistemi yapmanız gereken manevrayı sesli olarak duyurur.

ör. "400 metre sonra, çıkışa sapın".

3. Aşama: manevra

Multimedya sistemi hangi manevranın yapılması gerektiğini gösterir.

ör. "Sağa sapın".

Not: sürüş tavsiyelerine uymamanız veya hesaplanan rotadan çıkmanız halinde, multimedya sistemi tarafından otomatik olarak yeni rota tekrar hesaplanır.

"Rota genel bakış"



Bu işlev mevcut güzergahın detaylarını görüntülemek için kullanılır.

"Rota genel bakış" simgesinden **15**, şunları görüntüleyebilirsiniz:

- güncel rota detaylı olarak;
- başlangıç noktası ve varış noktasının yanı sıra önerilen çeşitli rotalar;
- her aşama için çeşitli aşamalar, mesafeler ve süreler;
- ...

VARIŞ YERİ GIRINIZ

Variş yeri giriniz

2



Seyir ile ilgili önlemler

Seyir yardım sisteminin kullanımı, hiçbir durumda aracın sürülmesi sırasında sürücünün özenini ve sorumluluğunu üstlenemez.



Güvenlik nedeniyle bu ayarları araç duruyorken yapınız.



Bazı fonksiyonlar yalnızca araç hareketsizken kullanılabilir.

"Navigasyon" Dünyasından  **1**, hedef arama çubuğuna **2** basınız.

Bir adres girmek için ses tanımlamayı kullanma

Sesli komutu etkinleştiriniz, ardından bir şehir adını, bir numarayı ve/veya cadde adını, bir hedef alanı belirtiniz.

Daha fazla bilgi için "Ses tanıma işlevi kullanımı" paragrafına bakınız.

Not: Tüm navigasyon işlevlerinden yararlanmak için lütfen Google® hesabınıza bağlanınız.



Hedef arama çubuğundan **2** şunlara erişebilirsiniz:

- son hedefler;
- kategoriler (POI: ilgi noktaları);
- kayıtlı adresler (ev, iş, favoriler vb.).

Not: Çevrimiçi hedef arama işlevini kullanmak için konum ve veri

paylaşımının etkinleştirilmesi gerekir. Lütfen "Hizmetlerin etkinleştirilmesi" hakkındaki bölüme bakınız;

"Ev" ve "İş" hedefleri



Arama çubuğundan, "Ev" veya "İş" konumunuza yönelik seyir sistemi yönlendirmesini çalıştırabilirsiniz.

"Ev" veya "İş" öğesini ilk kez seçtiğinizde sistem sizden bir adres kaydetmenizi ister.

Not: Multimedya sistemi tarafından yalnızca bir "Ev" ve bir "İş" adresi saklanabilir.

VARIŞ YERİ GIRINIZ

Adres bulma

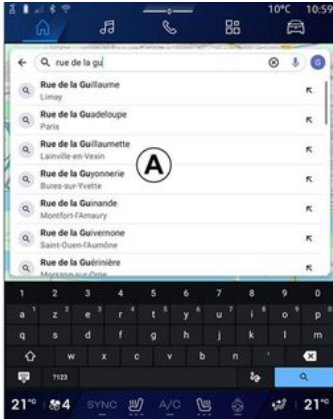

2 arama çubuğundan tam veya kısmi bir adres girebilirsiniz (ülke, şehir, posta kodu, cadde, sokak numarası, kavşak vb.).

Harfleri girmeye başladığınızda sistem benzer sokak isimlerini önerir. Şunları yapabilirsiniz:

- seçiminizi onaylamak için ekranda görüntülenen sokak adına basınız;
- aramanıza karşılık gelen tam listeyi görmek için önerilen caddelerin **A** listesine göz atınız.

Hedef arama



2 hedef arama çubuğundan, aşağıdaki farklı hedef türlerine yönelik sekmelere erişebilirsiniz:

- "Son" **3**;
- "Kategoriler" **4**;
- "Kaydetme" **5**.

Son hedefler 3



Son kullanılan varış noktalarının listesine erişmek için arama çubuğundan "Son" sekmesini seçiniz. Bunlar multimedya sisteminden ve "Google®" hesabınıza bağlı cihazlardan otomatik olarak kaydedilir. Sürüş yardımını başlatmak için bir varış noktası seçiniz.

VARIŞ YERİ GIRINIZ

Kategoriye göre hedefler 4

2

4

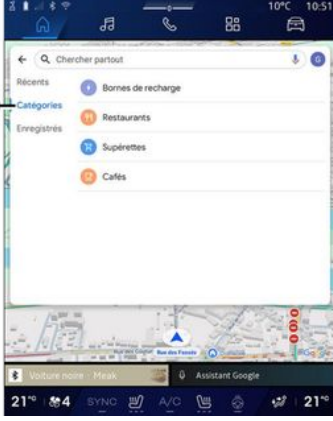

Arama çubuğundan "Kategoriler" sekmesini seçerek POI kategorilerinin (ilgi noktası) listesine erişiniz:

- "Servis istasyonları"/"Şarj terminaleri";
- "Restoranlar";
- "Bakkallar";
- "Kafeler".

POI (ilgi noktası), bir konuma (başlangıç noktası, hedef şehir, rota üzerinde vb.) yakın olan bir hizmet, kuruluş veya turistik cazibe merkezidir.



Bir kategori seçtikten sonra, multimedya sistemi **B** konumunda ve harita üzerinde POI listesini sunacaktır. Şunları yapabilirsiniz:

- seçiminizi onaylamak için **B** konumunda görüntülenen POI düğmesine basınız;
- aramanıza karşılık gelen tam listeye erişmek için ekran üzerindeki POI öğesi **B** listesine göz atınız.

Not: POI listesi gerçek zamanlı olarak "Google Maps™" tarafından güncellenir.

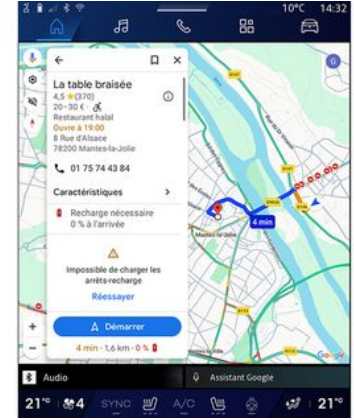

Bir POI seçildikten sonra, multimedya sisteminde aşağıdaki bilgiler görüntülenir (varsa):

- adres, açılış saatleri, görüşler vb.;
- telefon numarası;
- tahmini varış zamanı, mesafe;
- rota genel bakış;
- ...

VARIŞ YERİ GIRINIZ

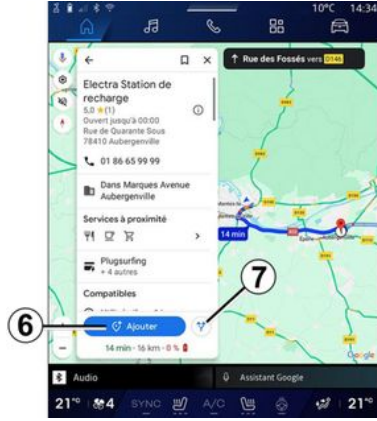

Halihazırda devam eden bir rotaya sahip bir POI için de arama yapabilirsiniz.

Not: POI araması, istek yapıldığındaki konunuza bağlıdır. Aramanın başka bir coğrafi bölge için olması halinde, istenen konumu girin.

Bir POI aradıktan ve seçtikten sonra, multimedya sistemi bilgileri (varsa) ve devam eden güzergah boyunca konumunu görüntüler.

Devam eden rotayı görüntülemek için, 7 düğmesine basınız.

Devam eden rotaya POI noktasında bir durak eklemek için 6 düğmesine basınız.

"Kaydetme" 5

Kaydettiğiniz yerlere erişebilirsiniz:

- "Metin ile";
- "Favoriler";
- "Kaydedildi";
- "Ziyaret etmek";
- "Kişiler".

Not: Kayıtlı konular, hesabınıza bağlı diğer cihazlarda kullanılsalar bile hesabınız Google® ile senkronize edilir.

"Haritaya göz atma"



Haritayı keşfetmek için, sürüklerken parmağınızı ekranda basılı tutarak haritayı hareket ettirin.

Haritayı yakınlaştırmak/uzaklaştırmak için 9 düğmelerine basınız veya ekran üzerinde iki parmağınız arasındaki boşluğu genişletiniz/daraltınız.

Haritayı yeniden ortalamak için "Yeniden ortalama" düğmesine 8 basınız.

Bir rota devam ederken bir hedef girme

Bir rota devam ederken aşağıdaki fonksiyonlara erişebilirsiniz:

- "Başka bir rota seç" 12;
- "Rota üzerinde ara" 10;
- "Seyir sistemi ayarları" 13;
- "Seyir sistemini durdur" 14;
- "Rotaya genel bakış" 11;
- ...

VARIŞ YERİ GIRINIZ

"Başka bir rota seç" 12



Multimedya sistemi tarafından önerilen diğer rotaları görüntülemek için **12** üzerine basınız.

"Rota üzerinde ara" 10

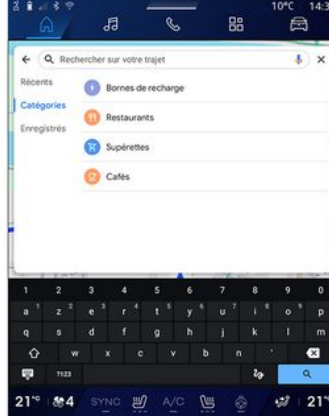

Bu fonksiyon, bir veya daha fazla etabı aramanızı ve/veya devam eden rotanıza eklemenizi sağlar. Şunları ekleyebilirsiniz:

- ses tanıma kullanarak bir arama;
- "Servis istasyonları";
- "Restoranlar";
- "Bakkallar";
- "Kafeler".

"Ayarlar" 13



Aşağıdaki navigasyon ayarlarına erişmek için içerik menüsünü kullanınız:

- "Trafik";
- "3B binalar";
- "Yönlendirme sesi";
- "Güzergah seçenekleri";
- "Evin veya iş yerinin adresini değiştir" (önceden kaydedilmişse);
- "Çevrimdışı haritalar";
- "Gizlilik merkezi";
- "EV Ödeme filtreleri";
- "Hakkında/Yardım".

"Ayarlar" hakkında daha fazla bilgi için "Navigasyon ayarları" bölümüne bakınız.

VARIŞ YERİ GIRINIZ

"Seyir sistemini durdur" 14;



Mevcut rotayı iptal etmek için bu işlevi kullanınız. Seyir sistemini durdurmak için 14 ögesine basınız.

"Rotaya genel bakış" 11



Rotaya genel bakıştan 11, devam eden rotayı ve diğer alternatif rotaları görüntüleyebilirsiniz.

Güzergahlardan birine basarak yolculuğu, mesafesini ve süresini görüntüleyebilirsiniz.

Elektrikli araç ve hibrit araçlar için "Navigasyon" Dünyası

Multimedya sisteminin yapılandırması aracın motoruna bağlıdır:

- Hibrit ve içten yanmalı motorlu araçlar için "Servis istasyonu";
- Elektrikli araçlar için "Şarj istasyonu".

Ek menüler ve farklı ayarlar görüntülenir.

Not:

- Mevcut şarj noktalarının görüntülenmesi için hizmetlerin etkinleştirilmesi gereklidir. Lütfen "Hizmetlerin etkinleştirilmesi" hakkındaki bölüme bakınız;
- Tüm seyir sistemi işlevlerinden faydalanmak için Google® hesabınıza bağlanarak aracınızla ilgili (ör. şarj prizi türü) bilgileri giriniz.

Variş yeri giriniz

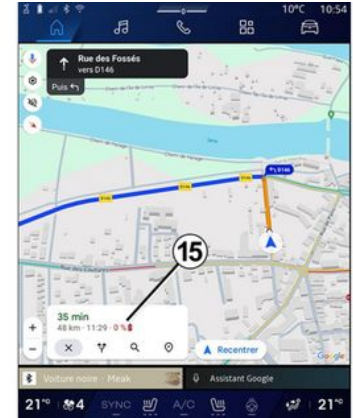

VARIŞ YERİ GIRINIZ

2



Bir varış noktası girdiğinizde, multimedya sistemi, aracınızın kalan şarj düzeyine göre oraya ulaşip ulaşamayacağınızı size bildirir. Varış noktası erişilebilir durumdaysa, varış noktasındaki tahmini ücret yüzdesi **15** içinde görüntülenir.



Yalnızca bir şarj istasyonu gerekiyorsa, şarj istasyonunuzu seçebilirsiniz.

Varış noktasına ulaşmak için birden fazla şarj gerekiyorsa, toplam rotayı minimumda tutmak için multimedya sistemi tarafından optimize edilmiş bir şarj istasyonu kombinasyonu otomatik olarak hesaplanır.

C listesinden halka açık şarj istasyonlarının adlarını, yolculuğu ve şarj istasyonlarının bulunduğu çeşitli yerleri haritada görüntüleyebilirsiniz.

Not: Şarj istasyonlarının listesi "Google Maps™" tarafından gerçek zamanlı olarak güncellenir.

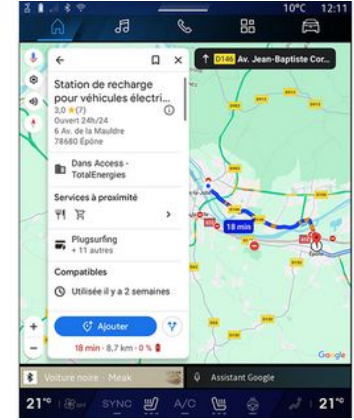

Aşağıdaki ayrıntıları görüntülemek için **C** içinde görüntülenen şarj istasyonlarından birine basınız:

- isim, sınıflandırma, çalışma saatleri ve adres;
- mevcut şarj soketlerinin tipi ve sayısı;
- varışta tahmini şarjın zamanı, mesafesi ve kalan seviye;
- ödeme yöntemi;
- ...

Not: ekranda görüntülenen şarj soketlerinin kullanılabilirliği ile ilgili bilgiler navigasyon sırasında değişebilir.

VARIŞ YERİ GIRINIZ

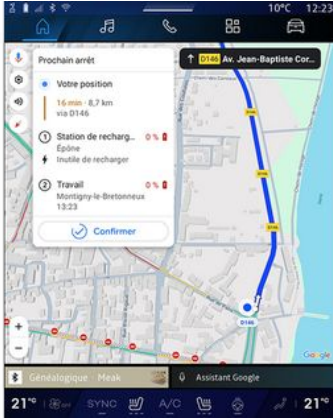

Daha sonra şunları yapabilirsiniz:

- istasyona seyir sistemini yönlendirmesini başlatma;
- istasyonu arama;
- ...

SEYİR SİSTEMİ AYARLARI

"Ayarlar" menüsü

2



Güvenlik nedeniyle bu ayarları araç duruyorken yapınız.



Navigasyon ayarlarına erişmek için

"Navigasyon" Dünyasından 

"Ayarlar" simgesine **1** basınız.

"Ayarlar" simgesinden **1** aşağıdaki ayarlara ulaşabilirsiniz:

- "Trafik" **2**;
- "Yönlendirme sesi" **3**;
- "Rota seçenekleri" **4**;
- "Çevrimdışı haritalar" **5**;
- "Gizlilik merkezi" **6**;
- "Hakkında/Yardım" **7**.
- "3B binalar" **9**;
- "Ev veya iş adresi" **11**;
- "EV Ödeme Filtreleri" **12** (elektrikli araç);

"Trafik" **2**

Bu işlev, aşağıdakiler gibi gerçek zamanlı trafik bilgilerini almanızı sağlar:

- bölgenizdeki trafik bilgileri ve kazalar;
- kazalar, yol çalışmaları veya yakındaki yolların kapanması;
- ...

"Trafik" işlevini etkinleştirmek/devre dışı bırakmak için **8** düğmesine basınız.

"Yönlendirme sesi" **3**



Bu ayardan, şunları yapabilirsiniz:

- "Navigasyon" sesini kapatma **13**;

SEYİR SİSTEMİ AYARLARI

- "Navigasyon" sesini kapatma ve yalnızca "Trafik" uyarılarının **14** sesini koruma;
- sesli rehberin sesini yeniden etkinleştirme **15**;
- sesli kılavuzun **16** ses düzeyini ayarlamak için "Navigasyon" sesini test etme.

"Rota seçenekleri" 4

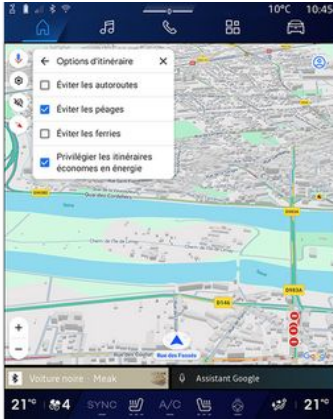

Bu ayardan, aşağıdaki rota seçeneklerini etkinleştirebilir/devre dışı bırakabilirsiniz:

- "Ana yollardan kaçınınız";
- "Ücretli yollardan kaçın";
- "Feribotlardan kaçınma";
- "Enerji verimliliğine öncelik verme".

"Çevrimdışı haritalar" 5



Çevrimdışı haritalar, İnternet bağlantısının yavaş olduğu, erişilemediği veya İnternet bağlantısı kullanmak istemediğiniz bir yere gittiğinizde kullanılabilirliği için haritaları multimedya sisteminize indirip kaydetmenize olanak tanır.

Çevrimdışı haritaların listesi **A** içinde mevcuttur.

"Özel seçim"e bir çevrimdışı harita eklemek için, **17** düğmesine basınız.

Özel seçim



Bu fonksiyon, harita üzerinde bir alanı ve indirilecek bilgileri seçmek için kullanılabilir.

İndirilecek seçimi ayarlamak için haritayı kaydırınız ve yakınlaştırınız.

SEYİR SİSTEMİ AYARLARI

"Gizlilik merkezi" 6

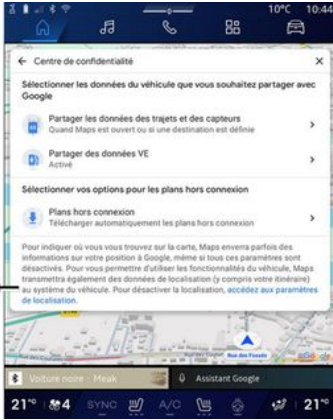

Bu menüden, aşağıdaki paylaşılacak verileri yapılandırabilirsiniz:

- "Sürüş verilerini Google® ile paylaş";
- "Çevrimdışı haritalar".

Aracın konum ayarlarına doğrudan erişmek için "Konum ayarlarına eriş" **18** seçeneğine basınız.

"Sürüş verilerini Google® ile paylaş"



Sürüş ve konum verileriniz Google® ile paylaşılabilir. Bunlar; seyir sistemi, gerçek zamanlı trafik koşulları, "Çevrimdışı harita" kullanılabilirliği vb. gibi size ve diğer kullanıcılara Google® tarafından sağlanan bilgileri iyileştirmek için kullanılabilir.

Paylaşım şunlar olabilir:

- "Devre dışı";
- yalnızca "Ayrıntılı navigasyon sırasında" devrede;
- "Her zaman devrede".

"Çevrimdışı haritalar" için seçenekler

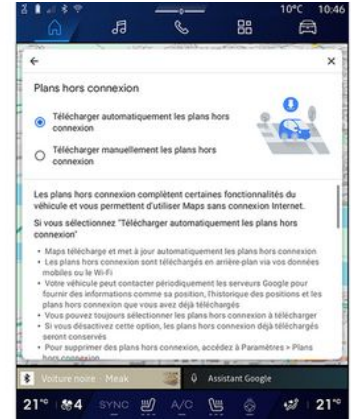

Çevrimdışı harita güncellemesini aşağıdaki gibi indirmeyi seçebilirsiniz:

- otomatik olarak;
- veya
- elle.

Not: Daha fazla bilgi için multimedya ekranında görüntülenen ayrıntılara ve talimatlara bakınız.

SEYİR SİSTEMİ AYARLARI

"Hakkında/Yardım" 7

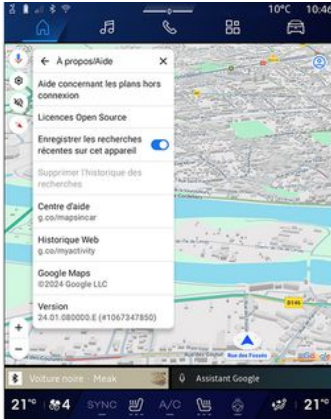

Bilgilere bu menüden ve aşağıdaki öğeleri kullanarak erişebilirsiniz:

- "Çevrimdışı haritalarla ilgili yardım";
- "Open Source lisansı";
- "Yardım merkezi";
- "Web geçmişi";
- « Google Maps™ » ;
- "Sürüm";
- ...

"3B binalar" 9



Haritalamanın izin verdiği yerlerde binaları 3B olarak görüntülemeyi seçebilirsiniz. Fonksiyonu devreye almak/devre dışı bırakmak için **10** düğmesine basınız.

"Ev veya iş adresi" 11

Ev ve iş adresinizi bu menüden ayarlayabilirsiniz.

"EV Ödeme Filtreleri" 12 (elektrikli araç)

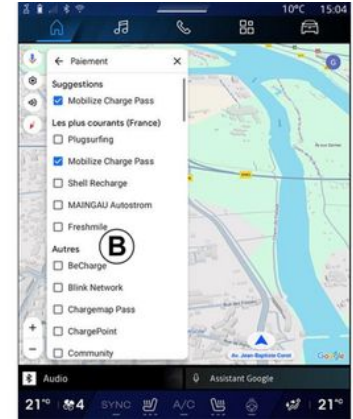

Bu menüden, filtrelemek istediğiniz elektrikli araç şarj istasyonları için **B** listesinden ödeme seçeneklerini seçebilirsiniz.

SES KAYNAKLARI

Tanıtım

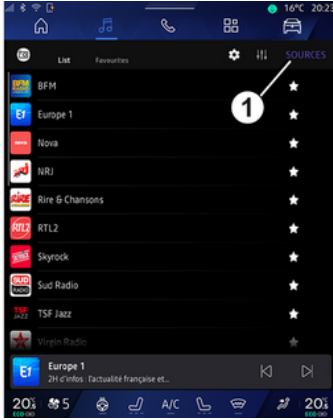

"Müzik" Dünyasından , "Kaynaklar" **1** düğmesine basarak dinlemek için bir ses kaynağı seçebilirsiniz.

Direksiyon kolunu kumandasını kullanarak da ses kaynağını seçebilirsiniz. Daha fazla bilgi için lütfen "Kumandaların tanıtılması" bölümüne bakınız.

Ses kaynakları donanım seviyesine göre değişiklik gösterebilir.

Yalnızca mevcut ve "Play Store™" uygulamasından indirilen ses kaynakları görüntülenir ve multimedya ekranından seçilebilir.

"Ses kaynakları" ekranı



2. "Android Auto™" kaynağı.
3. "CarPlay™" kaynağı.
4. "Bluetooth® ses" kaynağı.
5. "Uygulama" kaynağı.
6. "Ses kaynakları" ekranından çıkınız.
7. "USB" kaynağı (USB bağlantı noktası).
8. "Radyo" kaynağı.
9. "Podcasts" kaynağı.
10. "Google News" kaynağı.

« Android Auto™ »

"Android Auto™" uygulamasıyla donatılmışsa akıllı telefon çoğaltma

yoluyla akıllı telefonunuzdan müzik dinlemek için bu kaynağı kullanınız. Daha fazla bilgi için, lütfen "Android Auto™", "CarPlay™" ve "Müzik" bölümlerine bakınız.

« CarPlay™ »

"CarPlay™" hizmetiyle donatılmışsa akıllı telefon çoğaltma yoluyla akıllı telefonunuzdan müzik dinlemek için bu kaynağı kullanınız. Daha fazla bilgi için, lütfen "Android Auto™", "CarPlay™" bölümüne bakınız.

"Bluetooth® sesi"

Bu kaynak, akıllı telefonunuzdan Bluetooth® bağlantısı aracılığıyla müzik dinlemek için kullanılabilir. Daha fazla bilgi için lütfen "Müzik" ve "Telefon bağlama, bağlantısını kesme" bölümlerine bakınız.

"Uygulama"

Akıllı müzik uygulamaları aracılığıyla müzik dinlemek ve "Play Store™" uygulaması aracılığıyla indirilen müzik uygulamalarınıza erişim sağlamak için bu kaynağı kullanınız. Daha fazla bilgi için lütfen "Müzik" ve "Uygulama yönetimi" bölümlerine bakınız.

SES KAYNAKLARI

« Radyo »

Radyo dinlemek için bu kaynağı kullanabilirsiniz. Daha fazla bilgi için, "Radyo" içindeki bölüme bakınız.

"USB" (USB bağlantı noktası)

USB bellekten müzik dinlemek için bu kaynağı kullanınız. Daha fazla bilgi için, lütfen "Müzik" bölümüne bakınız.

Not:

- bazı biçimler sistem tarafından tanınmayabilir;
- USB flaş bellek FAT32 veya NTFS biçiminde olmalıdır ve en az 8 GB ve en fazla 64 GB kapasiteye sahip olmalıdır.

« Podcasts »

"Podcasts" dinlemek için bu kaynağı kullanınız.

« Google News »

"Google News" dinlemek için bu kaynağı kullanınız.

RADYO DINLEME

Tanıtım



Güvenlik nedeniyle, bu işlemleri araç duruyorken yapınız.



Direksiyon simidi kumandasındaki tuş kullanılarak seçilen moda bağlı olarak, hafızaya kayıtlı bir istasyonu seçebilir, radyo istasyonları arasında listeye göre gezinebilirsiniz. Direksiyon kumandaları hakkında daha fazla bilgi için lütfen "Kumandalar Giriş" bölümüne bakınız.

"Radyo" kaynağını seçmek için "Müzik"

Dünyasından  3 düğmesine basınız.

"Radyo" kaynağına "Uygulamalar"

Dünyasından  da erişebilirsiniz.

Direksiyon kolunu kumandasını kullanarak ses kaynağını seçebilir, kanallara göz atabilir ve seçme modunu değiştirebilirsiniz ("Liste",



"Favoriler"). Daha fazla bilgi için "Kumandaların tanıtılması" bölümüne bakınız.

"Radyo" ekranı



- A.** "Liste" modu sekmesi.
- B.** "Favoriler" modu sekmesi.
- C.** Kullanılabilir kanal listesi.
- D.** O anda çalmakta olan radyo istasyonunun çalma alanı ve tam ekran görüntüsüne erişim. O anda çalmakta olan parçayı tam ekranda görüntülemek için bu alana basınız.



1. "Müzik" Dünyasına  erişiniz.
2. "Uygulamalar" Dünyasına  erişiniz.
3. "Kaynaklar" sesine erişiniz.
4. "Ses ayarları" ögesine erişiniz.
5. "Radyo ayarları" ögesine erişiniz.
6. Dinlenmekte olan radyo.
7. "Favoriler" ögesine bir istasyon kaydediniz.
8. Geçerli istasyonun radyosunu/ oynatmasını durdurunuz.
9. Sonraki istasyona geçiniz.
10. Son istasyona geçiniz.

RADYO DINLEME

11. Mevcut radyo istasyonunun adı ve frekansı. Metin Bilgileri (radyo logosu, şarkıcı, şarkı vb.).

12. Dinlenen "Kaynaklar" türü.

Not: Bazı bilgiler yalnızca belirli radyo istasyonlarında mevcuttur.

Tam ekran görüntüleme E

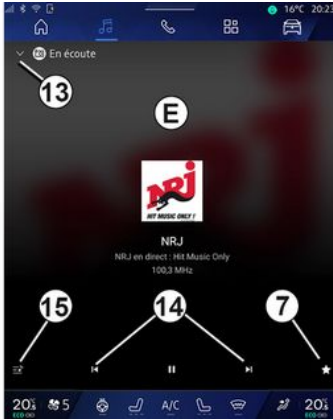

D alanında çalmakta olan radyo istasyonunu tam ekran oynatma modunda görüntülemek için bu alana basınız.

Tam ekran görüntülemeyi **E** küçültmek için **13** düğmesine basınız.

Bir radyo bandı seçme

Aşağıdaki dalga bantlarını ayarlamak için **5** düğmesine basınız.

- « FM » :
- « Alternatif Frekans (AF) » ;
- « Bölge ».
- "DAB" (karasal dijital radyo).
 - « anahtarlama(DAB ↔ FM) » ;
 - "Görüntü otomatik kaydırma".

Radyo programı

Dinlenen istasyona bağlı olarak, o sırada çalınan programların ve ilerideki 24 saat içinde çalınacakların ayrıntılı bir görünümünü görebilirsiniz.

Bu programların listesini görüntülemek için **15** düğmesine basınız.

Not: Bu işlev, yalnızca istasyonun DAB içinde çalınıyorsa kullanılabilir.

İstasyon arama

Geçerli radyo bandındaki radyo istasyonlarını listede alfabetik sırayla arayabilirsiniz: **14** düğmelerine basarak bir sonraki istasyona ileri veya geri gidiniz.

Bir radyo istasyonunu "Favoriler" bölümüne ekleme veya buradan kaldırma

Tam ekran modundan veya "Liste" modundan mevcut istasyonu "Favoriler" bölümüne eklemek veya buradan kaldırmak için **7** düğmesine basınız.

Mod "Liste" A



Bu mod, multimedia sistemi tarafından yakalanan ve alfabetik olarak listelenen istasyonları aramanızı ve görüntülemenizi sağlar.

Tüm istasyonları listelemek için **C** listesini hızlıca kaydırınız.

RADYO DINLEME

Doğrudan dinlemek için listeden bir radyo istasyonu seçiniz.

O anda çalmakta olan radyo istasyonu mini oynatıcıda **D** görüntülenir. Mevcut radyoyu tam ekranda görüntülemek için bu alana basınız.

"FM" bandındaki radyo istasyonları RDS sistemini kullanmıyorsa veya araç radyo alımının zayıf olduğu bir bölgedeyse, ekranda istasyon adı ve logosu görünmeyecek, yalnızca frekans görünecektir.

Not: Bazı bilgiler yalnızca belirli radyo istasyonlarında mevcuttur.

"Favoriler" modu B

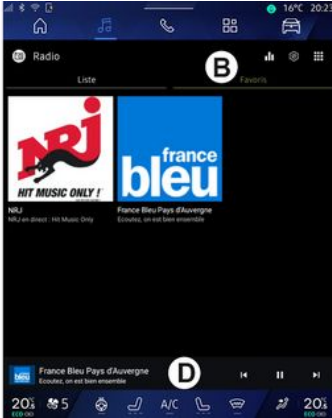

Bu mod, önceden hafızaya alınmış radyo istasyonlarına erişmenize olanak verir.

Doğrudan dinlemek için listeden bir radyo istasyonu seçiniz.

O anda çalmakta olan radyo istasyonu mini oynatıcıda **D** görüntülenir.

"Radyo ayarları" menü 5

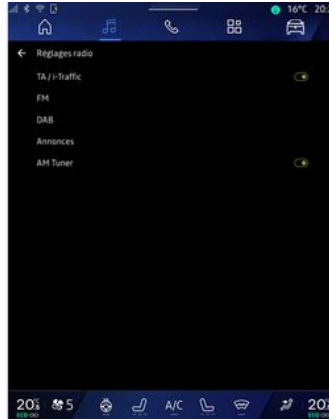

"Radyo ayarları" menü **5'den** aşağıdaki radyo işlevi ayarlarına erişebilirsiniz:

- « TA/I-Traffic » ;
- « FM » ;
- "DAB" (donanıma bağlı olarak);
- "i-Duyuru" (donanıma ve ülkeye bağlı olarak);
- "AM radyo" (donanıma bağlı olarak).

"TA/I-Traffic" (trafik bilgileri)

Ülkeye göre, bu işlev devreye alındığında ses sisteminiz, yol bilgilerinin bazı FM radyo istasyonları tarafından yayınlandığı anda dinlenmesini sağlar.

Bu durumda trafik bilgilerini aktaran istasyonun frekansını seçmeniz gerekir. Bir başka kaynağı dinlemeniz (USB, Bluetooth®) durumunda, trafik bilgilerini alındığında çalma işlemi otomatik olarak kesilir.

« FM »

Ayarlardan, aşağıdaki öğeleri etkinleştirebilir veya devre dışı bırakabilirsiniz:

- « Alternatif Frekans (AF) » ;
- « Bölge ».

« Alternatif Frekans (AF) »

Bir "FM" istasyonunun frekansı, bulunulan bölgeye göre değişiklik gösterebilir.

Coğrafi alanı değiştirirken aynı radyo istasyonunu dinlemek için, Alternatif Frekans (AF) fonksiyonunu devreye alınız.

Ses sistemi otomatik olarak frekans değişikliklerini kesintisiz bir şekilde takip edecektir.

Not: her istasyon böyle bir izlenmeye izin vermez.

RADYO DINLEME

Kötü sinyal alımı şartları bazen, zamansız ve parazitle frekans değişimlerine neden olabilir. O zaman frekans değiştirme otomatik takibini devre dışı bırakın.

« Bölge »

"Bölge" etkinleştirildiğinde, sinyal seviyesinin düşmesi halinde radyo önceden dinlenen istasyon için bir bağlantı noktası görevi gören başka bir frekansa geçer.

Not:

- bazen aynı bölgenin istasyonları ayrı programlar yayınlatabilir veya farklı radyo istasyonu isimleri kullanabilir;
- bazı radyo istasyonları bölgesel frekanslarda yayınlar. Bu takdirde:
 - "Bölge" devredeyken: sistem, yeni bölge için vericiye geçmez, ancak sistem ilk bölgenin vericileri arasında normal bir şekilde değişir;
 - "Bölge" devre dışıyken: yayın programı farklı olsa bile, sistem yeni bölgenin vericisine geçecektir.

« DAB »

(donanıma bağlı olarak)

Ayarlardan, aşağıdaki öğeleri etkinleştirebilir veya devre dışı bırakabilirsiniz:

- « anahtarlama(DAB ↔ FM) » ;
- "Görüntü ekranını otomatik kaydırma" (ekipmana bağlı olarak);

« anahtarlama(DAB ↔ FM) »

Bu fonksiyon etkinleştirildiğinde, o anda çalmakta olan DAB istasyonunun alımı zayıfsa, radyo sistemi otomatik olarak eşdeğer bir FM istasyonuna (varsa) geçer.

Ses sistemi, sinyal alımı mümkün olmaz otomatik olarak dijital DAB istasyonuna dönecektir.

Not: Bu işlev, yalnızca istasyonun FM ve DAB versiyonlarına sahip olması durumunda kullanılabilir.

"Görüntü ekranını otomatik kaydırma"

Bu özellik etkinleştirildiğinde ve geçerli istasyon DAB buna izin verdiğinde, tam ekran oynatma modunda bir görüntü slayt gösterisi ekran boyunca kaydırılır.

« i-Duyuru »

(donanıma ve ülkeye bağlı olarak)

Bu fonksiyon devreye alınır alınmaz bazı DAB radyo kanalları tarafından yayınlanan haberleri otomatik olarak dinleyebilirsiniz.

Daha sonra başka kaynakları seçerseniz, seçilen türdeki programın yayını başka kaynağın oynatılması sebebiyle kesilir.

Ayarlardan, aşağıdaki konulardaki duyuruları etkinleştirebilir/devre dışı bırakabilirsiniz:

- "Acil durum"
- "Olay";
- "Yoldaki trafik";
- "Hava durumu";
- "Haberler";
- "Etkinlik";
- "Spor";
- "Çeşitli".

« Ses ayarları » 4

4 simgesinden ses ayarlarını yapabilirsiniz.

Mevcut ayarlar hakkında daha fazla bilgi için, "Ses ayarları" üzerindeki bölüme bakınız.

MÜZİK

Tanıtım



Güvenlik nedeniyle bu ayarları araç duruyorken yapınız.



Direksiyon kolunu kumandasında bulunan düğmeyi kullanarak ses kaynağını değiştirebilirsiniz.

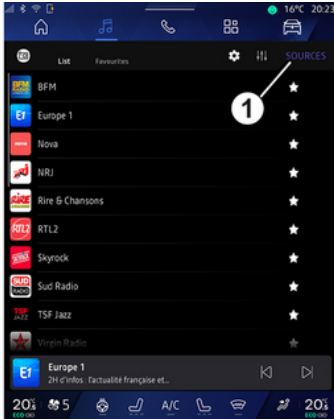

"Müzik" Dünyasından , dinlemek istediğiniz müzik kaynağını seçmek için "Kaynaklar" **1** düğmesine basınız.

Direksiyon kolunu kumandasını kullanarak dinlemek istediğiniz ses kaynağını seçebilir, müzik parçalarına ve klasörlerine göz atabilirsiniz. Daha fazla bilgi için "Kumandaların tanıtılması" bölümüne bakınız.

Müzik kaynakları donanım seviyesine göre değişiklik gösterebilir. Yalnızca mevcut kaynaklar görüntülenir ve multimedya ekranında seçilebilir.

Not:

- kullanılan ses akışı uygulamasına bağlı olarak ekran ve kontroller değişebilir;
- bazı biçimler sistem tarafından tanınmayabilir;
- USB flaş bellek FAT32 veya NTFS biçiminde olmalıdır ve en az 8 GB ve en fazla 64 GB kapasiteye sahip olmalıdır.

"Kaynaklar" menüsü

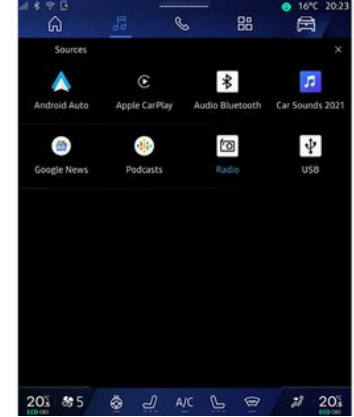

"Kaynaklar" menüsünden **1**, mevcut çeşitli kaynaklardan müzik seçebilirsiniz.

Aşağıdaki listeden multimedya sistemine bağlı olan bir giriş kaynağı seçiniz:

- « Radyo » ;
- "USB" (USB portu);
- "Bluetooth® sesi";
- « Podcasts » ;
- « CarPlay™ » ;
- « Android Auto™ » ;
- ses akışı uygulaması;
- ...

Müzik kaynakları donanım seviyesine göre değişiklik gösterebilir.

MÜZİK

Not: Diğer medya kaynakları "Play Store™" aracılığıyla yüklenebilir; bunlar mevcut kaynaklar listesinde görüntülenir. Uygulama yükleme hakkında daha fazla bilgi için lütfen "Uygulamaları yönetme" bölümüne bakınız.

"Çalma" modu



A. Çalınan parçayla ilgili bilgiler (şarkı adı, sanatçı adı, albüm adı ve kaynaktan aktarılması durumunda albüm kapağı görseli).

2. "Müzik" Dünyasına  erişiniz.
3. Çalan listeye erişiniz;

4. Çalınan parçanın süresi ve uzunluğu.

5. Ses parçasını bir kez veya sürekli tekrarı etkinleştiriniz/devre dışı bırakınız.

6. Sonraki ses parçasını oynatınız.

7. Parçayı duraklatma/devam ettirme.

8. Kısaca basma: mevcut parçanın başlangıcına geri dönme.

Kısaca tekrar basma (ilk kısa basıştan sonraki 3 saniye içinde): önceki parçayı çalma.

9. Ses parçalarının rastgele çalınmasını etkinleştirme/devre dışı bırakma.

10. Çalınan parçayı gösteren ilerleme çubuğu.

11. Mini oynatıcı ile liste moduna dönünüz.

Not:

- çalmakta olan müziği tam ekran **A** veya mini oynatıcıda **B** görüntülemeyi seçebilirsiniz;
- telefona ve müzik çalma uygulamasına bağlı olarak, belirli işlevler kullanılamayabilir.

"Bluetooth®", "USB" ve ses akışı uygulaması

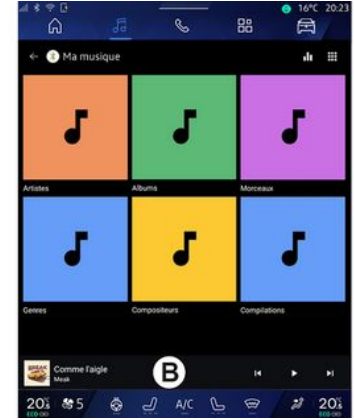

"Bluetooth® ses", "USB" kaynağı veya akışlı müzik uygulamasından, kategoriye göre düzenlenmiş çalma listelerine erişebilirsiniz:

- « Sanatçılar » ;
- « Albümler » ;
- « Şarkılar » ;
- « Playlists » ;
- ...

O anda çalınan parça mini oynatıcıda **B** görüntülenir. O anda çalmakta olan parçayı çalma modunda **A** görüntülemek için bu alana basınız.

MÜZİK

"Arama"

("Kaynaklar" türüne bağlı olarak)



"Arama" simgesine **12** basarak
(kullanılabilirlik "Müzik" Dünyasındaki

 "Kaynaklar" türüne bağlıdır)
listedikileri arayabilirsiniz:

- bir parça başlığı;
- bir albüm;
- bir sanatçı;
- bir çalma listesi;
- ...

Klavyeyi kullanarak adı giriniz.

İlk harfleri girer girmez, multimedya sistemi ilgili adları önerir.

Öneri listesinden adı seçiniz.

"Ses ayarları" 13

13 simgesinden ses ayarlarını yapabilirsiniz.

Mevcut ayarlar hakkında daha fazla bilgi için, "Ses ayarları" üzerindeki bölüme bakınız.

SES AYARLARI



Güvenlik nedeniyle bu ayarları araç dururken yapınız.

Tanıtım

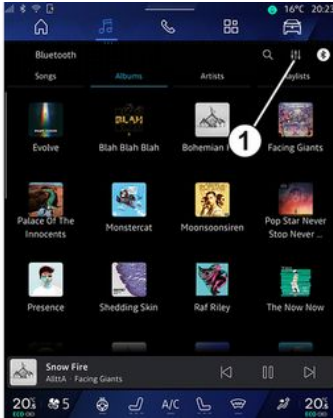

1 simgesinden aşağıdaki ses ayarlarını yapabilirsiniz:

- « Ortam » ;
- « Ses ».

« Ortam »

(donanıma bağlı olarak)



A sekmesinden, aşağıdaki önceden tanımlanmış müzik ekolayzerlerinden birini seçebilirsiniz:

- « Studio » ;
- « Concert » ;
- « Immersion » ;
- ...

Not: Müzik ekolayzerlerinin kullanılabilirliği ekipmana bağlıdır.

« Ses »

(donanıma bağlı olarak)



B sekmesinden aşağıdaki ses ayarlarını yapabilirsiniz:

- « Balans / Ses geçiş ayarlayıcısı » ;
- « Tını kontrolü » ;
- « Ses / Hız » ;
- « Ses seviyesini normale getir ».

SES AYARLARI

« Balans / Ses geçiş ayarlayıcısı »



Bu fonksiyon ses dağıtımını ayarlamayı sağlar. Araçtaki tüm yolcular için sesin eşit dağılmasını sağlamak veya arka koltuktaki yolcuların konforunu arttırmak için (arka taraf için ses kesilmiş ve ön tarafta orta düzeyde ses) "Merkezde" veya "Ön" ögesine basınız.

Ekranı dokunduğunuzda veya "Manuel" modu seçildiğinde, hedef konumu 2 hareket ettirerek ayarları değiştirebilirsiniz.

« Tını kontrolü »

Bu işlev sesi denkleştirmek için kullanılabilir:

- "Bas güçlendirici" ögesini devreye alma/devre dışı bırakma;
- « Bas » ;
- « Orta » ;
- « Tiz » ;
- ...

« Ses / Hız »

Bu işlev, ses seviyesini araç hızına göre otomatik olarak ayarlanmak için kullanılabilir. "Ses / Hız" düğmesine basınız, ardından hassasiyeti ayarlayınız veya doğrudan doğruya "Ses / Hız" seviye çubuğuna basarak devre dışı bırakınız.

« Ses seviyesini normale getir »

Bu işlev, bir ses kaynağından diğerine geçerken sabit ses düzeyini korumak için kullanılabilir.

"harman kardon" ses sistemi

Araçta "harman kardon" ses sistemi varsa ek ayarlara erişebilirsiniz:

- "Subwoofer" ögesini etkinleştirme/devre dışı bırakma ve gain ayarı;
- ek müzik ekolayzeri;
- ...

"Subwoofer " modu, araç içinde kapsayıcı bir ses deneyimi yaratmak için ses öğelerini optimize eder.

BİR TELEFONU EŞLEŞTİRME VE BAĞLAMA

Bir telefonu eşleştirme, eşleştirmeyi kaldırma



Güvenlik nedeniyle, bu işlemleri araç duruyorken yapınız.

Tanıtım

Bu fonksiyon, telefonunuzun multimedya sistemiyle eşleşmesini sağlar.

"Yeni cihaz eşle" menüsüne şuradan erişebilirsiniz:

– "Telefon"  Dünyası, "Bluetooth®kullanarak bağlan" ögesine basınız (hiçbir telefon eşleştirilmemişse);

– "Uygulamalar" Dünyası , ardından "Cihaz Yöneticisi";

– "Araç" dünyası , ardından "Ayarlar" ve "Bluetooth®";

– "Telefon" Dünyası , "Ayarlar"

simgesine  basınız, ardından "Cihaz Yöneticisi" ögesini seçiniz (telefon zaten eşleştirilmişse);

– "Müzik" Dünyası , "Bluetooth®kullanarak bağlan" ögesine basınız (hiçbir telefon eşleştirilmemişse);

– bildirim merkezi, "Ayarlar" simgesi



, ardından "Bluetooth®" ögesi.

Not: Multimedya sistemine hiçbir telefon bağlı değilse bazı menüler devre dışı bırakılır.

Telefonunuzun eşleştirilmesi, multimedya sisteminin telefonunuzun fonksiyonlarına erişmesini sağlar. Kişi listenizin veya kişisel verilerinizin hiçbir kopyası multimedya sistemine kaydedilmez.

Multimedya sisteminin "dual SIM" ile donatılmış telefonları yönetmesi için, telefonunuzu varsayılan SIM kullanacak şekilde yapılandırınız. Lütfen telefonunuzun kullanım kılavuzuna bakınız.

Not:

– eşleştirmeden önce telefonunuzun Bluetooth® ögesinin etkinleştirildiğinden emin olunuz ve durumunu "görünür" olarak ayarlayınız;

– Bir telefonun eşleştirilebilmesi için aracın hareketsiz olması gerekir.



Uyumlu telefonların bir listesi için <https://renault-connect.renault.com> sitesine başvurunuz.

Bir telefonu eşleştirme

Eller serbest sisteminizi kullanabilmeniz için Bluetooth® mobil telefonunuzu multimedya sistemi ile eşleştirin.

Telefonunuzun görünür durumunun etkinleştirilmesiyle ilgili daha fazla bilgi için telefonunuzun kullanım kılavuzuna bakın.

Telefonunuz, kişilerinizi, arama kayıtlarınızı, mesajlarınızı vb. paylaşmak için yetki isteyebilir. Multimedya sisteminde bu bilgilere erişmek istiyorsanız paylaşımı kabul ediniz.

Multimedya sisteminizden "Telefon"

Dünyası , sonra "Bluetooth®kullanarak bağlan" veya

"Uygulamalar" Dünyasından , sonra "Cihaz Yöneticisi":

– ekranda telefonla eşleştirmeyi öneren bir mesaj görüntülenir;

– "Yeni cihaz eşle" üzerine basınız. Multimedya sistemi yakınlarda ve

BİR TELEFONU EŞLEŞTİRME VE BAĞLAMA

görülür halde olan, Bluetooth® özelliği etkin telefonları arar;

– öneriler listesinden telefonunuzu veya telefonunuzdan multimedya sistemini seçiniz.

Multimedya sistemi ekranında ve telefonda beliren bir mesaj, önerilen kodun telefon ve multimedya sistemi arasında aynı olması halinde sizi eşleştirme talebini kabul etmeye davet eder.

Telefonunuz multimedya sistemiyle eşleştirildiğinde, "Cihaz Yöneticisi" aracılığıyla kullanmak istediğiniz hizmetleri seçebilirsiniz. Daha fazla bilgi için, "Bir telefonun bağlanması, bağlantısının kesilmesi" bölümüne bakınız.

Not: Telefon, eşleştirme sırasında kullanılan profile bağlıdır. Telefon, diğer kullanıcı profillerinde kullanılamaz.

Yeni bir telefon eşleştirmek



"Cihaz Yöneticisi" menüsünden multimedya sistemiyle yeni bir telefon eşleştirebilirsiniz:

- **1** "Yeni cihaz eşle" simgesine basınız;
- öneriler listesinden yeni telefonunuzu seçiniz ve ardından eşleştirme prosedürünü tamamlayınız.

Ayrıca "Araç" dünyasından  yeni bir telefon ekleyebilir, "Ayarlar", "Bluetooth®", "Yeni cihaz eşle", ardından öneriler listesinden yeni telefonunuzu seçebilir ve eşleştirme prosedürünü tamamlayabilirsiniz.

Artık yeni telefonunuz multimedya sistemiyle eşleştirilmiştir.

Eşleştirilebilecek telefon sayısında bir sınırlama yoktur.

Telefon eşleştirmesini kaldırma

"Cihaz Yöneticisi" menüsünden, telefonun multimedya sisteminden eşleştirmesini kaldırabilirsiniz:

- eşleştirmeyi kaldırmak için telefonun **2** simgesine basınız;
- onaylamak için "Evet" öğesine basınız.

Bir telefonu bağlama, telefonun bağlantısını kesme



Güvenlik nedeniyle, bu işlemleri araç dururken yapınız.



Bazı özellikler yalnızca araç hareketsizken kullanılabilir.

Bir telefonu bağlamak

Bir telefonu bağlamak için önceden eşleştirilmiş olması gerekir. Daha fazla bilgi için, lütfen "Bir telefon eşleştirme, eşleştirmesini kaldırma" ile ilgili bölüme bakınız.

BİR TELEFONU EŞLEŞTİRME VE BAĞLAMA

Not: Multimedya sistemine hiçbir telefon bağlı değilse bazı menüler devre dışı bırakılır.

Telefonunuzun sisteme bağlanması, multimedya sisteminin telefonunuzun fonksiyonlarına erişmesini sağlar. Kişi listenizin veya kişisel verilerinizin hiçbir kopyası multimedya sistemine kaydedilmez.

Multimedya sisteminin "dual SIM" ile donatılmış telefonları yönetmesi için, telefonunuzu varsayılan SIM kullanacak şekilde yapılandırınız. Lütfen telefonunuzun kullanım kılavuzuna bakınız.

Otomatik bağlantı

Multimedya sistemi çalışmaya başladıktan sonra yakınlarda Bluetooth® özelliği (10 metreye kadar) aktif olan eşleştirilmiş telefonları arar. Sistem, bağlanan telefonun (rehber, müzik vb.) verilerini otomatik olarak görüntüler.

Not: Telefonunuz multimedya sistemine otomatik olarak bağlandığında, verilerin (telefon defteri, SMS, kişiler vb.) görüntülenmesi yalnızca, telefonunuzu multimedya sistemiyle eşleştirirken daha önce veri paylaşımına izin verdiyseniz etkinleştirilir. Daha fazla bilgi için, lütfen "Bir telefon eşleştirme,

eşleştirmesini kaldırma" ile ilgili bölüme bakınız.



Uyumlu telefonların bir listesi için <https://renault-connect.renault.com> sitesine başvurunuz.

Manüel bağlantı

Aşağıdakilerden erişilebilen "Bluetooth®" menüsünü kullanarak telefonunuzu multimedya sistemine manuel olarak bağlayabilir/bağlantısını kesebilirsiniz:

– "Araç" Dünyası , "Ayarlar", ardından "Bluetooth®";

– bildirim merkezi, "Ayarlar" , sonra "Bluetooth®".

"Bluetooth®" menüsünde, eşleştirilmiş telefonların listesini görüntülemek için "Eşleştirilmiş cihazlar" öğesini seçiniz.

Bağlamak istediğiniz hizmeti ve telefonu seçiniz ve cihazın Bluetooth® özelliğinin etkinleştirilmiş olduğundan emin olunuz.

Note: Telefon bağlanırken bir çağrı gerçekleşiyorsa, çağrı otomatik olarak hoparlörlere yönlendirilir.

Hizmet verilerini yönetme

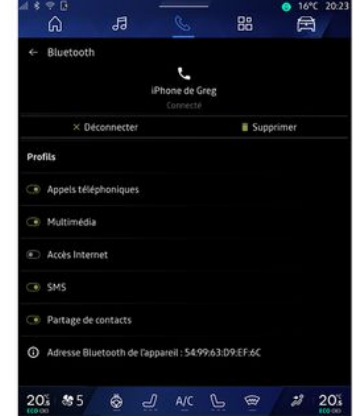

Telefon rehberinize, müziğinize ve internet bağlantınıza doğrudan doğruya multimedya sistemi üzerinden erişmek için, "Bluetooth®" menüsünde bulunan "Eşleştirilmiş cihazlarınızın" "Profilleri"nden hizmet verisi paylaşımına izin vermeniz gerekir. "Eşleştirilmiş cihaz"ın adına basınız ve ardından kullanmak istediğiniz hizmetleri etkinleştiriniz/devre dışı bırakınız:

- "Telefon çağrıları": çağrı yapma ve alma;
- "Multimedya": müziğinize erişim;
- "İnternet erişimi": Bluetooth® üzerinden internet bağlantısı

BİR TELEFONU EŞLEŞTİRME VE BAĞLAMA

paylaşımına erişiniz ("Sistem ayarları" bölümüne bakınız);

- "SMS": SMS gönderme ve alma;
- "Kişi paylaşımı": Telefon defterine ve arama kaydına erişiniz;
- ...

Not: hizmet vurgulanırsa, bu, etkinleştirildiğini gösterir.

4



"İnternet erişimi" hizmetini kullandığınızda, veri aktarımını hızlandırmak için telefonunuzun internet bağlantısını "Erişim noktası ve bağlantı paylaşımı" WIFI üzerinden de kullanabilirsiniz (mobil operatörünüz tarafından belirlenen ücretlere ve sınırlamalara tabidir).

« Cihaz Yöneticisi »

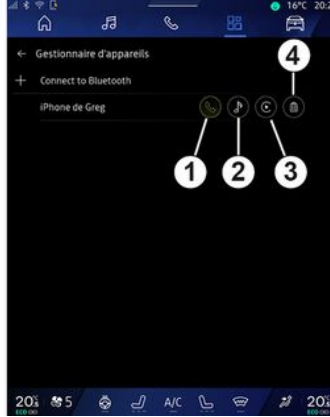

"Uygulamalar" Dünyası'ndan , sonra "Cihaz Yöneticisi", öneri listesinden telefonunuzu seçiniz ve ardından etkinleştirmek/devre dışı bırakmak istediğiniz telefon işlevlerini seçiniz:

- « Telefon » **1** ;
- "Müzik" **2**;
- akıllı telefon çoğaltma uygulaması **3**;
- telefon eşleştirmesini kaldırma **4**.

Not:

- hizmet vurgulanırsa, bu, etkinleştirildiğini gösterir;
- bazı telefonlar verilerin otomatik aktarımına izin verir.

Bağlı telefonu değiştirme

"Cihaz Yöneticisi" öğesinden, halihazırda eşleştirilmiş ve cihaz listesinde bulunan başka bir telefona bağlanmak için hizmetleri seçiniz.

Not: Bağlı telefonu değiştirmek için, daha önce çok sayıda telefonu eşleştirilmiş olmalısınız.

Telefonun bağlantısının kesilmesi

"Bluetooth®" menüsünden, "Eşleştirilmiş cihazlar"ı seçiniz ve telefonun bağlantısını kesmek için "Bağlantıyı Kes" düğmesine basınız.

Not: telefonun bağlantısı kesildiğinde bir arama devam ediyorsa arama otomatik olarak telefonunuza aktarılır.

ARAMA YÖNETİMİ

Telefon çağrısı

"Telefon" Dünyası

"Telefon" Dünyasından  .

Not: Çağrı gerçekleştirmek için telefonunuz multimedya sistemi ile bağlantıda olmalıdır. Daha fazla bilgi için, "Bir telefonun bağlanması, bağlantısının kesilmesi" bölümüne bakınız.

Çağrı gönderme

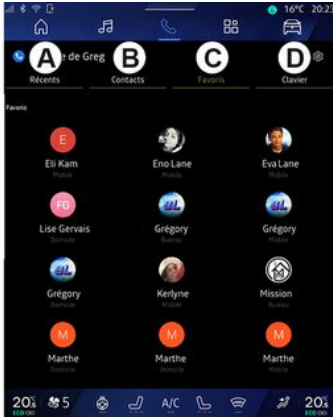

Şunları seçerek bir arama yapabilirsiniz:

- "Son aramalar" sekmesine **A** erişerek arama günlüğünden bir numara;
- "Kişiler" menüsünden **B** rehberdeki bir kişi;
- "Favoriler" menüsünden **C** favorilerdeki bir kişi;
- "Klavye" menüsünden **D** sayı tuş takımındaki tuşlar.

"Devam eden çağrı" ekranı

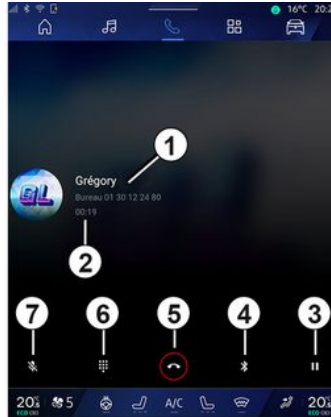

1. Kişi adı ve telefon numarası.
2. Mevcut aramanın süresi.
3. Mevcut çağrıyı bekletme.
4. Çağrının telefona aktarımı.
5. Kapatma.

6. Bir numara çevirmek için tuş takımına erişim.

7. Mikrofonu devre dışı bırakınız/ etkinleştiriniz.

BİR çağrı almak

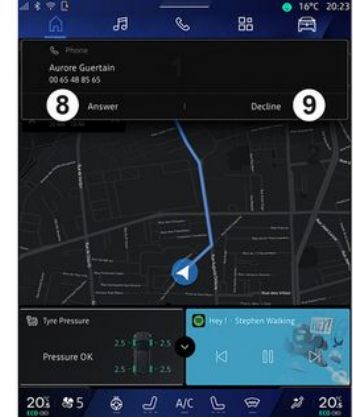

ARAMA YÖNETİMİ



Bir çağrı alındığında, "Alınan çağrılar" ekranı görüntülenir ve şu bilgiler görüntülenir:

- kişinin adı (numara sık kullanılanlar listesinde veya telefon defterinizde varsa);
- arayanın numarası (numara telefon rehberinizde yoksa);
- "Özel numara" (numara görüntülenemiyorsa).

"Yanıtla"

Bir çağrıyı cevaplamak için, direksiyon simidindeki **10** kumandasına veya multimedya sistemi ekranındaki "Cevapla" düğmesine **8** basınız.

Bir çağrıyı "Reddetme"

Gelen bir çağrıyı reddetmek için direksiyon simidindeki kumandaya **10**

iki kez basınız veya multimedya sistemi ekranındaki "Reddet" düğmesine **9** basınız.

Arayan kişi mesaj servisine yönlendirilir.

Çağrı esnasında



İletişim halindeyken aşağıdakileri yapabilirsiniz:

- aracınızın direksiyon kumandasında bulunan kumanda düğmeleri veya multimedya ekranındaki ses düğmeleri kullanılarak ses seviyesi ayarlanabilir;
- "Çağrıyı sonlandır" **5** veya direksiyon simidindeki **10** düğmesine basarak bir çağrıyı sonlandırabilir;
- **3** düğmesine basarak çağrıyı beklemeye alabilirsiniz. Çağrıyı

sürdürmek için tekrar **3** düğmesine basınız;

- "Telefona aktar" **4** düğmesine basarak çağrıyı bağlı telefona aktarabilir;
- **11** öğesine basarak ikinci bir çağrıyı yanıtlar veya iki çağrı arasında geçiş yapabilirsiniz;

Not:

- Gelen ikinci çağrı cevaplandığında, ilk arama otomatik olarak beklemeye alınır;
- Çağrı sırasında ikinci bir çağrıyı yanıtlayabilir ancak ikinci bir kişiyi arayamazsınız.
- "Klavye" düğmesine **6** basarak dijital tuş takımına erişiniz;
- "Sessiz" düğmesine **7** basarak mikrofonunuzu devre dışı bırakınız/etkinleştiriniz.

ARAMA YÖNETİMİ

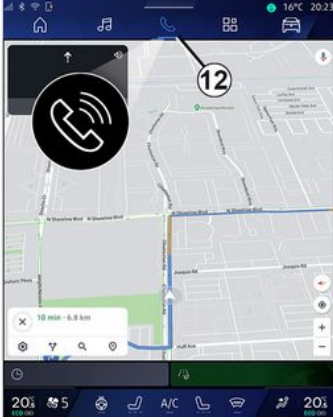

Bir çağrı sırasında, devam eden aramayı bitirmeden Dünyayı değiştirebilirsiniz.

"Telefon" Dünyasından  dönmek için **12** öğesine basınız.

Bir çağrıyı sonlandırma

Devam eden çağrıyı sonlandırmak için, direksiyon simidindeki **10** kumandasına veya multimedya sistemi ekranındaki "Çağrıyı sonlandır" **5** düğmesine basarak telefonu kapatınız.

Telefon rehberi



Güvenlik nedeniyle, bu işlemleri araç dururken yapınız.



Bazı özellikler yalnızca araç hareketsizken kullanılabilir.

"Telefon rehberi" menüsü



"Telefon" Dünyasından , multimedya sisteminiz aracılığıyla

telefon defterinize erişmek için "Kişiler" sekmesine **B** basınız.

Multimedya sisteminin "dual SIM" ile donatılmış telefonları yönetmesini sağlamak için, telefonunuzu multimedya sisteminin telefondaki doğru telefon rehberine erişmesini sağlayacak şekilde yapılandırınız.

1. Bağlı telefon.
2. Bir kişiyi, adı veya telefon numaraları ile arayabilirsiniz.
3. Detaylı iletişim bilgileri.
4. Bağlı telefondaki kişi listesi.

Telefon rehberini indirmek

Varsayılan olarak, bir telefona bağlanırken, eller serbest bağlantı aktif ise kişiler otomatik olarak senkronize edilir. Daha fazla bilgi için, "Bir telefonun bağlanması, bağlantısının kesilmesi" bölümüne bakınız.

Not: multimedya sistemi üzerinden telefon rehberine erişmek için, telefonunuzda veri paylaşımına izin vermelisiniz. "Bir telefonu eşleştirmek, eşleştirmesini kaldırmak" bölümüne ve telefonunuzun kullanım kılavuzuna bakınız.

ARAMA YÖNETİMİ

Kişiler "Favoriler"

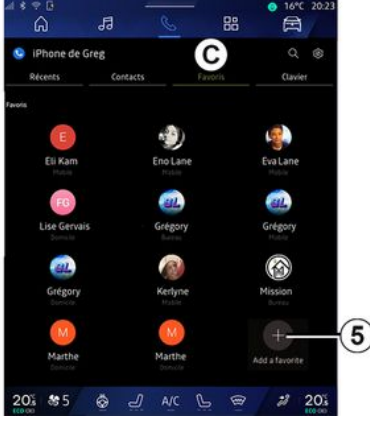

Telefonun favorilerinde kayıtlı kişilere erişmek veya multimedya sistemi "Kişiler" listesinden manuel olarak eklemek için "Telefon" Dünyasından  "Favoriler" sekmesine **C** basınız.

Bir "Favoriler" kişisi ekleyiniz

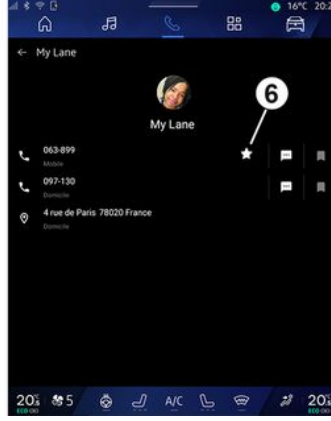

"Favoriler" listesine bir kişi eklemek için "Favori ekle" **5** düğmesine basınız, ardından multimedya ekranında görüntülenen talimatları izleyiniz. Ayrıca **6** yıldızını seçerek kişi için bir favori numara ekleyebilirsiniz.

Kişi arama

Bir kişiyi, ismini veya telefon numarasını girerek arayabilirsiniz. Büyüteç **2** üzerine basınız. Ekranda görüntülenen dijital tuş takımını kullanarak istediğiniz kişinin bazı numaralarını veya harflerini girin. Rehber, girilen ilk harf ile başlayan kişilerin listesini görüntüler.

Gizlilik

Kişi listenizin veya kişisel verilerinizin hiçbir kopyası multimedya sistemine kaydedilmez. Gizlilik amacıyla, indirilen her kişi listesi yalnızca buna karşılık gelen telefon bağlı olduğunda görüntülenebilir.

Arama kaydı

"Son aramalar" geçmişine erişim "Telefon" Dünyasından , tüm arama geçmişinize erişmek için "Son" sekmesine **A** basınız.

Arama geçmişi en yeniden eskiye doğru görüntülenir.

ARAMA YÖNETİMİ

"Son aramalar" menüsü



1. Numara etiketi.
2. Kişi adı veya telefon numarası.
3. Çağrı saati/tarihi.
4. Kişi bilgilerine erişiniz.
5. Giden çağrı (yeşil yukarı ok).
6. Gelen çağrı (yeşil aşağı ok).
7. Cevapsız arama (kırmızı ok).

Not: Multimedya ekranına bağlı olarak, bazı bilgiler mevcut olmayabilir.

Arama geçmişinde gezinmek

Arama listesini görüntülemek için ekranı yukarıya veya aşağıya doğru kaydırın.

Arama geçmişinden çağrı göndermek

Bir kişi veya aranacak numara üzerine basınız. Çağrı otomatik olarak başlar.

Bir numara tuşlamak



Güvenlik nedeniyle, bu işlemleri araç duruyorken yapınız.



1. Çevrilen telefon numarası.
2. Numaraları siliniz.
3. Kişi önerisi.
4. Çağrı.

5. Sayısal klavye

"Klavye" ögesine erişiniz

"Telefon" Dünyasından , "Klavye" sekmesine **D** basınız.

Bir numara tuşlayarak arama yapma

"Klavye" sekmesinden **D**, tuş takımını **5** kullanarak numarayı çeviriniz, ardından aramayı yapmak için **4** düğmesine basınız.

İlk girişin yapılmasından itibaren multimedya sistemi rehberinizde aynı sayı dizilimine **3** sahip kişilerden oluşan bir liste sunar.

Aramak istediğiniz kişiyi seçiniz ve ardından çağrı başlatmak için **4** düğmesine basınız.

Sesli komutun yardımıyla bir numara çevirin.

Multimedya sisteminize entegre sesli komutu kullanarak bir numara söyleyebilirsiniz. Bunu yapmak için, sesli komutu başlatıp bip sesinden sonra şunu söyleyiniz:

- "Ara", ardından aramak istediğiniz telefon numarasını söyleyiniz;
- veya

ARAMA YÖNETİMİ

– "Ara", ardından aramak istediğiniz kişinin adını söyleyiniz.

Multimedya sistemi girilen numarayı görüntüler ve bu numarayı aramaya başlar.

Not: Kişinizin birden fazla telefon numarası varsa (iş, ev, cep vb.) bir seçim yapabilirsiniz. Örneğin: "Ara - Grégory - ev".

Sesli komut hakkında daha fazla bilgi için "Ses tanıma işlevi kullanımı" bölümüne bakınız.

4

SMS



Telefonunuzun marka ve modeline göre bazı fonksiyonları çalışmayabilir.

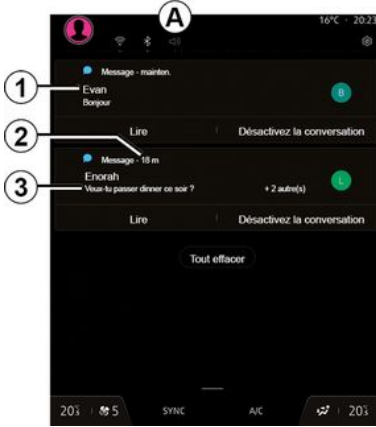

1. Mesajı gönderenin adı/sayısı.
2. Alınma zamanı;
3. Mesaj başlangıcı.

Not: Sürüş sırasında mesajlarda ön izleme yapılmasına izin verilmez.

"SMS" öğesine erişiniz

A bildirim merkezinden, multimedya sistemi aracılığıyla telefonunuzdaki SMS bilgilerine erişebilirsiniz.

Telefonunuz, eller serbest telefon sistemine bağlı olmalıdır. Tüm fonksiyonların kullanılabilir olması için ayrıca mesajların aktarılmasına (modele göre, telefon ayarları ile) izin vermeniz gereklidir.

Not: Donanım seviyesine bağlı olarak, multimedya sistemi tarafından sadece sürüş sırasında alınan SMS okunabilir.

Alınan SMS

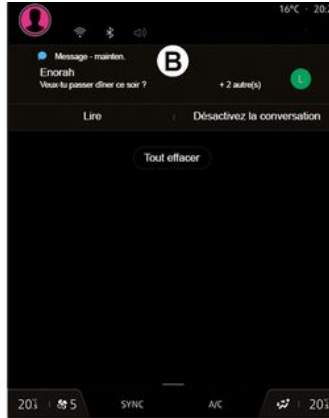

Multimedya sistemi yeni bir SMS alındığını, açık olan herhangi bir menüde **B** konumunda gösterilen bir uyarı mesajı ile size bildirir.

Varsayılan olarak, telefon eşleştirilince ve bağlantı kurulunca, yeni bir mesaj

alındığında, bu mesaja multimedya sistemi üzerinden erişilebilir.

Not: Yalnızca telefon multimedya sistemiyle eşleştirildikten sonra ve telefon bağlıken alınan mesajlar mevcut olacaktır.

SMS okuma

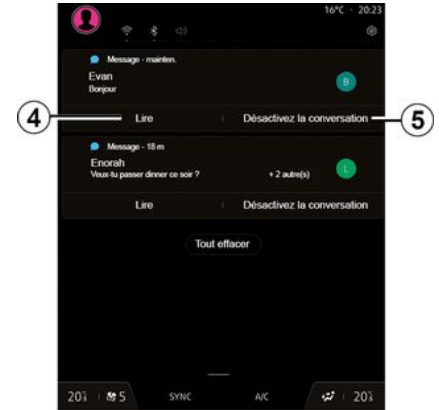

Multimedya sistemi, "Çal" düğmesine **4** basarak SMS öğesinin bir ses sentezleyici tarafından okunmasını ve ardından bunlara yanıt verilmesini sağlar.

5 düğmesine basarak görüşmeyi devre dışı bırakabilir ve bildirimleri durdurabilirsiniz.

SMS'in okunmasını durdurmak için "Ok Google Stop" deyiniz.

SMS

SMS yanıtııama

Multimedya sistemi, yalnızca ses tanımayı kullanarak SMS'e yanıt vermenizi sağlar.

Sesli komut hakkında daha fazla bilgi için "Ses tanıma işlevi kullanımı" bölümüne bakınız.

TELEFON AYARLARI



Güvenlik nedeniyle, bu işlemleri araç duruyorken yapınız.



Bu özellikler yalnızca araç hareketsizken kullanılabilir.

"Ayarlar" menüsü

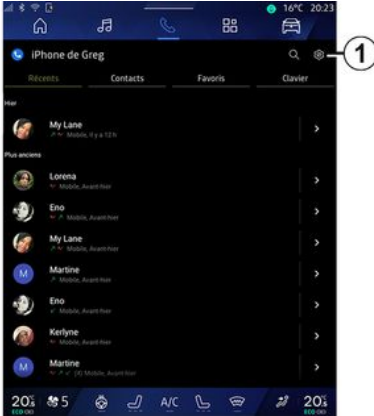

Telefon sisteme bağlıyken "Telefon"

Dünyasından  "Ayarlar"

simgesine  1 basınız.

"Ayarlar" menüsünden aşağıdaki ayarlara ulaşabilirsiniz:

- "Bağlı telefon";
- "Aktif çağrı";
- "Gizlilik";
- "Bilgi ekranı";
- "Kişi listesi sırası";
- « Cihaz Yöneticisi » ;
- "Bluetooth® ayarları".

"Bilgi ekranı"

Bu ayar, "Telefon" dünyası ana ekranı

açıldığında  görüntülenecek sekme seçmek için kullanılabilir:

- "Son" (varsayılan);
- "Kişiler";
- « Favoriler » ;
- « Klavye ».

"Kişi listesi sırası"

Bu ayar, kişileri aşağıdaki kriterlere göre alfabetik sırayla görüntülemek için kullanılabilir:

- "İsim";
- « Adı ».

Not: Seçim, multimedya sistemi yeniden başlatıldığında geçerli olacaktır.

"Telefon zili sesi"



"Araç" dünyasından  "Ayarlar" menüsünü, ardından "Ses" ögesini seçerek şunları yapabilirsiniz:

- "Gelen arama ses seviyesini" 2 ayarlayabilirsiniz;
- "Telefon zil sesi" 3 türünü seçebilirsiniz.

Daha fazla bilgi için, lütfen "Sistem ayarları" bölümüne bakınız.

KABLOSUZ ŞARJ CİHAZI

İndüksiyon şarj alanı



Telefonunuz şarj olurken herhangi bir eşyanın (USB bellek, SD kart, çalıştırma kartı, kredi kartı, mücevherat, anahtar, bozuk para vb.) indüksiyon şarj alanında **1** bırakılmaması son derece önemlidir. Telefonunuzu indüksiyon şarj alanına **1** yerleştirmeden önce telefon kılıfı içindeki tüm manyetik kartları veya kredi kartlarını çıkarınız.



İndüksiyon şarj alanında **1** bırakılan nesnelere aşırı ısınabilir. Mevcut diğer eşya saklama bölmelerine yerleştirilmeleri önerilir. (saklama bölmesi, güneşlik saklama bölmesi, vb.)

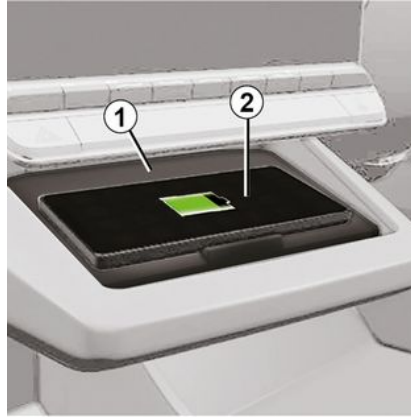

Telefonu kablosuz şarj etmek için, indüksiyon şarj alanı **1** kullanılabilir.

Araç donatılmışsa şarj alanı şu şekilde gösterilir (araca bağlı olarak):

– ilişkili bir sembol;
ve/veya

– Telefon özel alana yerleştirildiği sürece şarj durumu otomatik olarak ekranda görüntülenir.

Konumu araca göre değişiklik gösterebilir. Daha fazla bilgi için lütfen araç kullanım kılavuzuna bakınız.

Not:

- Endüksiyon şarjı, kontak açıldığında veya motor çalıştırıldığında başlatılır;
- telefonunuzun endüktif şarj ile uyumlu olduğundan emin olunuz.

Uyumlu telefonların listesi hakkında daha fazla ayrıntı için marka yetkili servisiyle iletişime geçiniz;

- en uygun şarjın sağlanması için, şarj etmeden önce telefondan koruyucu kabin çıkarılması önerilir;
- Optimum şarj için akıllı telefonun tüm yüzeyi, şarj alanının maksimum yüzeyiyle örtüşmeli ve mümkün olan en merkezi konuma yerleştirilmelidir.

Şarj işlemi

Telefonunuzu **2** indüksiyon şarj alanına **1** yerleştiriniz. Şarj işlemi otomatik olarak başlatılır ve şarj ilerlemesi **3** ekranda görüntülenir.

1 indüksiyonlu şarj alanında bir nesne algılanırsa veya **1** indüksiyonlu şarj alanı aşırı ısınırsa şarj prosedürü kesintiye uğrayabilir. Sıcaklık düştükten sonra telefonun şarj edilmesi kısa sürede yeniden başlar.

KABLOSUZ ŞARJ CIHAZI

Şarj ilerlemesi

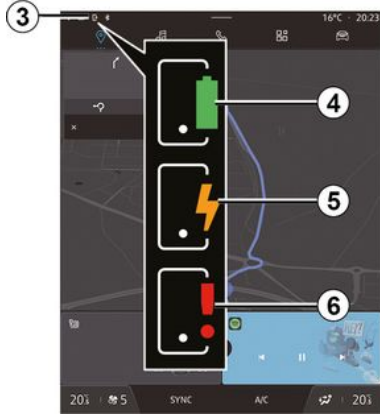

Multimedya sistemi, **2** telefonunuzun şarj durumu **3** hakkında sizi bilgilendirir.

- şarj tamamlandı **4**;
- şarj devam ediyor **5**;
- şarj alanında nesne tespit edildi/aşırı ısınma/şarj işlemi kesintiye uğradı **6**.

Not: Telefonunuzun **2** şarj işleminin kesintiye uğraması halinde multimedya sistemi sinyal verir.

ANDROID AUTO™, CARPLAY™

Akıllı telefon çoğaltması



"Android Auto™" uygulamasını veya "CarPlay™" hizmetini

kullandığınızda akıllı telefonunuzun internet bağlantısını kullanırsınız (mobil operatörünüz tarafından uygulanan ücretlere ve sınırlamalara tabidir).



"Android Auto™" uygulaması ve "CarPlay™" hizmeti işlevleri, akıllı telefonunuzun markasına ve modeline göre değişiklik gösterebilir. Daha fazla bilgi için, lütfen varsa üretici web sitesine bakınız.

Android Auto™

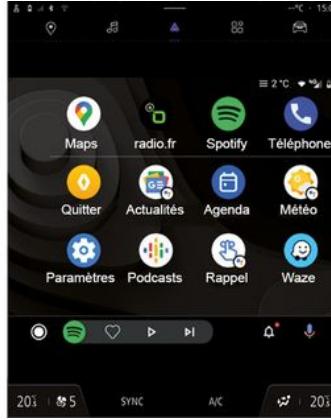

CarPlay™



Bu işlev, akıllı telefonunuzun bazı uygulamalarını ve işlevlerini multimedya sistemi ekranından kullanmak için akıllı telefonunuzu aşağıdaki yollarla çoğaltmanıza olanak tanır:

– « Android Auto™ »  ;

– « CarPlay™ »  .

Not: "Android Auto™" veya "CarPlay™" kullanarak akıllı telefonunuzun navigasyon ve müzik uygulamalarına erişebilirsiniz.

Bu uygulamalar, multimedya sisteminize entegre, halihazırda çalışmakta olan benzer uygulamaların yerine geçecektir.

Aşağıdakiler arasında yalnızca bir seyir sistemi kullanılabilir:

– « Android Auto™ » ;

– « CarPlay™ » ;

– multimedya sisteminize eklenen.

Not: "Android Auto™" uygulamasını veya "CarPlay™" hizmetini kullanırken bazı multimedya sistem işlevleri arka planda çalışmaya devam edecektir. Örneğin, multimedya sisteminde radyo açıkken akıllı telefonunuzda seyir sistemini başlatıp "Android Auto™" veya "CarPlay™" kullanırsanız radyo yayına devam eder.

ANDROID AUTO™, CARPLAY™

Tanıtım Android Auto™



"Android Auto™", akıllı telefonunuzu multimedya sisteminizin ekranına yansıtmanızı sağlayan bir uygulamadır.

Not:

- "Android Auto™" uygulaması, sisteminizde otomatik WIFI bağlantısının etkinleştirilmesi için yalnızca akıllı telefonunuz aracınızın USB bağlantı noktası veya kablosuz olarak Bluetooth® aracılığıyla aracınıza bağlı olduğu takdirde çalışır.
- uygulamanın düzgün çalıştığından emin olunması için akıllı telefon üreticisi tarafından önerilen USB kablolarının kullanılması tavsiye edilir.

İlk kullanım

Bunu yapmadıysanız, uyumlu akıllı telefonunuzdaki uygulama indirme platformundan "Android Auto™" uygulamasını indirerek kurunuz.

WIFI bağlantısını otomatik olarak başlatmak için multimedya sisteminizin USB bağlantı noktası veya Bluetooth® kullanarak akıllı telefonunuzu bağlayınız.

Uygulamayı kullanabilmek için akıllı telefonunuzdaki istekleri kabul ediniz.

Not: "Android Auto™" hizmetini kullanarak akıllı telefonunuzun ve Android sürümünün uyumluluğunu kontrol edebilirsiniz: Google® belgelerine danışınız.

Multimedya sistemi, "Android Auto™" hizmetini kullanmanızı önerir.

Uygulama multimedya sisteminde başlatılır ve **A** alanında görünür olmalıdır. Akıllı telefon çoğaltması,

"Telefon" Dünyasının  yerini alır

ve **1**  simgesi görünür.

Yukarıda açıklanan prosedür başarılı olursa işlemi yenileyiniz.

İlk kez kullanıldığında akıllı telefon çoğaltması, daha sonraki oturumlar için otomatik olarak başlayacaktır.

"Android Auto™" kablosuz çoğaltmadan çıkmak için:

- akıllı telefonunuzun bildirimler ekranında "Araba modundan çık"a basınız;
- akıllı telefon çoğaltma uygulamaları arasında yetkili servis uygulamasına basınız.

"Uygulamalar" Dünyasından , ardından "Cihaz Yöneticisi", "Android

Auto™" çoğaltma simgesine  basarak akıllı telefon çoğaltma işlevini etkinleştirebilir/devre dışı bırakabilirsiniz.

Tanıtım CarPlay™



ANDROID AUTO™, CARPLAY™

"CarPlay™", akıllı telefonunuzdaki bazı uygulamaları multimedya sistemi ekranınızdan kullanmanızı sağlayan, akıllı telefonunuzda halihazırda bulunan bir hizmettir.

Not:

- "CarPlay™" uygulaması, sisteminizde otomatik WIFI bağlantısının etkinleştirilmesi için SIRI hizmetinin etkinleştirilmesi ve akıllı telefonunuz aracınızın USB bağlantı noktası veya kablosuz olarak Bluetooth® aracılığıyla aracınıza bağlı olması gerekir.
- uygulamanın düzgün çalıştığından emin olunması için akıllı telefon üreticisi tarafından önerilen USB kablolarının kullanılması tavsiye edilir.

İlk kullanım

Sisteminizde WIFI bağlantısını otomatik olarak etkinleştirmek için akıllı telefonunuzu USB bağlantı noktası veya Bluetooth® kullanarak multimedya sisteminize bağlayınız. Multimedya sistemi şunları yapmanızı önerir:

- bağlantı ve veri paylaşımını yetkilendiriniz;
- gelecekteki oturumlar için otomatik olarak "CarPlay™" hizmetine bağlanmak.

Not: Multimedya sisteminin bu seçenekleri hatırlamasına izin vermezseniz, her başladığınızda bir hatırlatma mesajı görüntülenecektir.

Uygulamayı kullanabilmek için akıllı telefonunuzdaki istekleri kabul ediniz.

Hizmet multimedya sisteminde başlatılır ve **B** alanında görünür olmalıdır. Akıllı telefon çoğaltması,

"Telefon" Dünyasının  yerini alır

ve **2**  simgesi görünür.

Yukarıda açıklanan prosedür başarısız olursa işlemi yenileyiniz.

"CarPlay™" kablosuz çoğaltmadan çıkmak için:

- telefonunuzun WIFI özelliğini devre dışı bırakınız;
- akıllı telefon çoğaltma uygulamaları arasında yetkili servis uygulamasına basınız.

"Uygulamalar" Dünyasından , ardından "Cihaz Yöneticisi",

"CarPlay™" çoğaltma simgesine  basarak akıllı telefon çoğaltma işlevini etkinleştirebilir/devre dışı bırakabilirsiniz.

Ses tanıma



Bu işlev yalnızca akıllı telefonunuz aracınızdaki USB bağlantı noktasına bağlıysa kullanılabilir.

Belirli uygulamaları ve işlevleri sesli komutla kontrol ederken akıllı telefonunuzun ses tanıma işlevini etkinleştirmek/devre dışı bırakmak için **3** kumandasını basılı tutunuz.

Daha fazla bilgi için "Ses tanıma işlevi kullanımı" paragrafına bakınız.

ANDROID AUTO™, CARPLAY™

Android Auto™

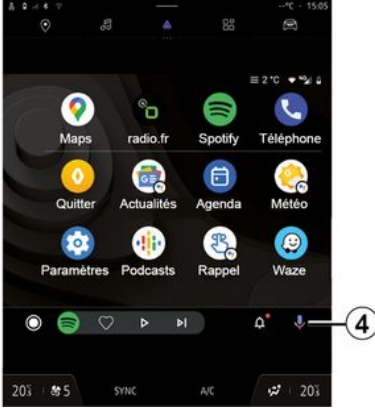

"Android Auto™" çoğaltmasını kullanarak aynı zamanda akıllı telefonunuzun bazı işlevlerine aşağıdaki şekillerde komut verebilirsiniz:

- ses tanıma düğmesine basarak **4**;
- "Ok Google" veya "Hey Google" sesli komutunu telaffuz ederek.

CarPlay™



"CarPlay™" çoğaltmasını kullanarak aynı zamanda akıllı telefonunuzun bazı işlevlerine aşağıdaki şekillerde komut verebilirsiniz:

- **5** düğmesini basılı tutarak;
- "Dis Siri" veya "Say Siri" sesli komutunu telaffuz ederek.

UYGULAMA YÖNETİMİ

"Uygulamalar" Dünyası



Güvenlik nedeniyle bu ayarları araç duruyorken yapınız.



Bazı ayarlar yalnızca araç hareketsizken kullanılabilir.



"Uygulamalar" Dünyasından  1 şunlara erişebilirsiniz:

- multimedya sisteminizde yüklü uygulamalar;
- akıllı telefon çoğaltması;
- "Kullanım kılavuzu";
- "Cihaz Yöneticisi";
- "Play Store™";
- ...

Not: Bazı hizmetler deneme süresi boyunca ücretsizdir.

www.myrenault.com adresinden aboneliğinizi uzatabilirsiniz.

"Play Store™" uygulaması üzerinden yeni uygulamalar indirebilirsiniz.

"Uygulamalar" menüsü

Multimedya sisteminizde yüklü uygulamalara erişebilirsiniz.

İlk iki satır, varsayılan olarak, önceden yüklenmiş uygulamalara ayrılmıştır.

"Play Store™" üzerinden indirilen diğer tüm uygulamalar alfabetik sıraya göre listelenir.

Uygulama mevcut değilse görüntülenmez.

Açmak için uygulamaya basınız.



Uygulamayı basılı tutarak şunları yapabilirsiniz:

- "Sil" uygulama 2;
- uygulamadaki bilgilere erişim 3 (sürüm, geçerlilik veya oluşturulma tarihi, başlık vb.);
- uygulamayı kapanmaya zorlama 4.



Not: Yalnızca "Play Store™" üzerinden yüklenen uygulamalar silinebilir.

"Uygulamalar" ayarları

"Uygulamalar" bilgilerine ve ayarlara, aşağıdaki kısımlarda bulunan "Ayarlar" menüsünden erişebilirsiniz:

- "Uygulamalar" Dünyası , ardından "Ayarlar" uygulaması;

UYGULAMA YÖNETİMİ

- "Araç" Dünyası , ardından "Ayarlar";
- bildirim merkezi, ardından "Ayarlar" simgesi .

"Uygulamalar" ögesinin konumu



Multimedya sisteminizde yüklü olan uygulamaların konum izinlerini yapılandırmak için "Ayarlar" menüsünden "Konum" ögesini, ardından "Uygulama izinleri"ni 5 seçiniz.

"Uygulamalar ve bildirimler"

Multimedya sisteminizde yüklü "Uygulamalar" için olan bilgilere ve ayarlara erişmek üzere "Ayarlar"

menüsünden "Uygulamalar ve bildirimler" bölümünü seçiniz:

- "Tüm uygulamaları göster";
- "Varsayılan uygulamalar";
- "Uygulama izinleri";
- "Uygulamalara verilen özel erişim hakları".

"Tüm uygulamaları göster";

Multimedya sisteminizde bulunan tüm uygulamalarla ilgili bilgilere erişebilirsiniz:

- uygulamaların adı;
- uygulamaların boyutu;
- uygulamaların sürümü;
- uygulama geçerliliği veya oluşturma tarihi;
- ...

"Varsayılan uygulamalar";

Aşağıdakiler için kullanılan varsayılan uygulamalara erişebilirsiniz:

- ana ekran;
- destek;
- SMS;
- telefon;
- navigasyon sistemi.

Uygulama erişim bağlantılarının açılmasını da yapılandırabilirsiniz.

"Uygulama izinleri";

Aşağıdaki amaçlar için uygulama kullanım izinlerine erişebilirsiniz:

- "Fiziksel aktivite";
- "Takvim";
- "Kamera";
- "Vücut sensörleri";
- "Kişiler";
- ...

"Uygulamalara verilen özel erişim hakları".

Aşağıdakiler için kullanılan uygulamalara verilen belirli erişim haklarını etkinleştirebilir/devre dışı bırakabilirsiniz:

- "Sistem ayarlarını değiştirme";
- "Bildirimlere erişim";
- "Premium SMS erişimi";
- "Kullanıcı bilgilerine erişim";
- "WIFI kumandası".

Tanıtım



"My Renault" uygulamasını kullandığınızda, telefonunuzun internet bağlantısını kullanırsınız (mobil operatörünüz tarafından belirlenen ücretlere ve sınırlamalara tabidir).

"My Renault" müşteri hesabınıza web sitesi (<https://renault-connect.renault.com>) veya "My Renault" uygulamasını indirerek akıllı telefonunuz üzerinden erişebilirsiniz.

Not:

- "My Renault" uygulaması sürekli geliştirilmektedir. Hesabınızı yeni özelliklerle zenginleştirmek için düzenli olarak bağlanınız;
- Uyumlu telefonların listesiyle ilgili daha ayrıntılı bilgi için lütfen Marka Yetkili Servisi'ne veya şu internet sitesine başvurunuz: <https://renault-connect.renault.com>;
- Daha fazla bilgi için Marka Yetkili Servisi ile iletişime geçiniz veya ilgili web sitesindeki teklife Renault Connect bakınız: <https://renault-connect.renault.com>.

"My Renault" müşteri hesabınızdan, aracınızla etkileşime geçebilir ve bilgi alabilirsiniz:

- Araç bilgilerinizi görüntüleyebilirsiniz;
- Görüşme geçmişinize ve takviminize erişerek randevu oluşturabilirsiniz;
- aracınızın park edildiği yere bakabilirsiniz;
- Aracınızın kornasını ve ışıklarını uzaktan etkinleştirebilirsiniz;
- Sözleşmelerinizi ve hizmetlerinizi görüntüleyip yönetebilirsiniz;
- Araç E-Guide bilgilerine bakabilirsiniz;
- yakınlarda yetkili bir bayi bulabilirsiniz;
- "PIN kodu" "My Renault" ögenizi oluşturabilir/değiştirebilirsiniz;
- ...

Not:

- Belirli işlevler araç donanımına, hizmet sözleşmelerine aboneliğe ve ülkedeki yasalara bağlıdır;
- Bazı işlevler yalnızca akıllı telefonunuzdaki "My Renault" uygulamasında mevcuttur;
- Aracın uzaktan kumandasına etkinleştirmek için hizmetlerin etkinleştirilmesi gerekir. Lütfen "Hizmetlerin etkinleştirilmesi" hakkındaki bölüme bakınız;

"My Renault" içindeki bağlı hizmetler

Elektrikli araçlar için

"My Renault" uygulamanızda şu gibi bağlı hizmetlerinden faydalanabilirsiniz:

- akü seviyesini ve şarj durumunu kontrol etmek;
- şarjı programlamak;
- Klimayı veya ısıtma sistemini çalıştırma/programlama;
- "Mobilize charge pass" erişimi (şarj istasyonu ödeme yöntemi);
- yakınlardaki şarj istasyonlarını bulmak;
- rotanız üzerindeki şarj istasyonlarını belirleyen bir rota planlamak;
- ...

Not: Şarj, klima ve ısıtma programlaması işlevleri yalnızca belirli araçlarda mevcuttur. Daha fazla bilgi için Yetkili Servise başvurunuz.

My Renault kullanıcı hesabı oluşturunuz

"My Renault" işlevlerine erişmek için web sitesi veya "My Renault" uygulaması aracılığıyla kullanıcı hesabı oluşturmanız gerekir.

Web sitesinden:

- Ana sayfadan "Hesap Oluştur"u seçiniz;

MY RENAULT

– Hesabı oluşturmak için gerekli bilgileri giriniz.

Uygulamadan:

- Uygulama ana menüsünden "Kaydol" ögesini seçiniz;
- Hesabı oluşturmak için gerekli bilgileri giriniz.

Daha önce verilen e-posta adresine bir onay e-postası gönderilir.

"My Renault" hesabı oluşturma işleminizi tamamlamak için onay e-postasında görüntülenen bağlantıya tıklayınız.

Not: Web kullanıcı hesabınıza giriş yapmak için aynı kullanıcı adını ve şifreyi kullanabilirsiniz.

"My Renault" hesabınızı aracınızla senkronize ediniz

"My Renault" uygulamasını kullanmak ve araç ile etkileşim kurmak için, "My Renault" uygulamasını aracınızla senkronize etmeniz gereklidir. Uygulamanızı başlattığınızda senkronizasyon otomatik olarak gerçekleşir.

Not:

- "My Renault" uygulamasını aracınızla senkronize etmek istiyorsanız, kapsama alanında olan bir yerde park halinde ve aracınızın

multimedya sistemi açık durumdayken aracınızda bulunmanız gerekir;

- "My Renault" hesabına bağlantı yalnızca yönetici profilinden kullanılabilir;
- "My Renault" uygulamanız aracınızla senkronize değilse, servis sözleşmelerinize erişemezsiniz.

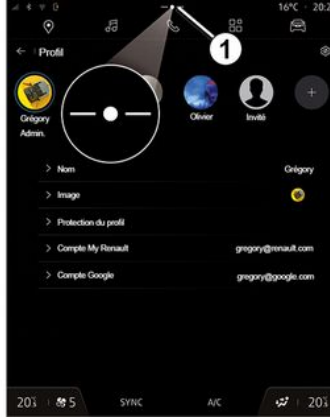

Bildirim merkezinden (1 düğmesine basarak erişim) "Profil" ve "My Renault" hesap öğelerinizi seçiniz ve ardından multimedya sistemi ekranındaki talimatları izleyiniz.

"My Renault" hesabınız multimedya sistemi ile ilişkilendirildiğinde uygulamanızı başlattıktan sonra senkronizasyon otomatik olarak gerçekleştirilir.

Aracınızı "My Renault" hesabınıza kaydediniz

"My Renault" hesabınızı aracınızla zaten senkronize ettiyseniz, kayıt otomatik olarak yapılır.

Ayrıca, "Araç ekleme"ye tıklayarak ve aracınızın VIN (araç kimlik numarasını) veya tescil numarasını manuel olarak ekleyerek veya tarayarak "My Renault" hesabınız üzerinden aracınızı "My Renault" hesabınıza kaydedebilirsiniz.

Bir hizmetin yenilenmesi

Kullanım süresi sona ermek üzere olan hizmetlerinizi yenilemek için "My Renault" hesabınızdaki "Renault CONNECT store" sekmesine gidiniz ve "Hizmetlerim" ögesine tıklayınız.

"Yenile" ögesine tıklayınız ve adım adım talimatları takip ediniz.

5

ARAÇ ÖDÜNÇ VERME VE BAŞKASINA TESLİM ETME

Araç ödünç verme

Yasal bilgiler

Aracınızı ödünç verdiğinizde, aracınızı ödünç verdiğiniz kişileri aracın bağlantıda olduğu ve araç konumu gibi kişisel bilgiler toplayacağı konusunda bilgilendirmeniz zorunludur (Bağlantılı hizmetlerin Genel Satış Koşullarına bakınız).

Veri toplama

Araç verilerini toplama işlemi geçici olarak askıya alınabilir.

Bunun için, araç çalıştırdıktan sonra ana ekrandaki "Güvenlik ve Gizlilik" penceresi görüntülediğinde veri toplamayı askıya alması için "OFF" ögesini seçiniz.

Bir kaza durumundaki otomatik acil çağrı gibi gerekli olan veya güvenlikle ilgili olan işlevler haricindeki hizmetler devre dışı bırakılır.

Aracı başkasına teslim etme

Aracı başkasına teslim ederken, yeni alıcıya bu aracın bağlı olduğunu ve aracın konumu gibi kişisel verileri topladığını bildirmelisiniz.

Kişisel verilerin silinmesi

Araç başkasına teslim edildiğinde (ör. yeniden satış, satın alma), aracın içinde ve dışında saklanan tüm kişisel bilgilerin silinmesi önemlidir.

Bunun için dahili sistemi sıfırlayınız ve aracı "My Renault" hesabınızdan siliniz.

Sistemin sıfırlanması

Bunu yapmak için, aracınızın multimedya sistemini açınız.

"Araç" dünyasından , "Ayarlar", "Sistem", "Sıfırlama seçenekleri" ve daha sonra "Fabrika ayarlarını geri yükleyin" (verileri siliniz).

Not: Sistem yalnızca yönetici profilinden sıfırlanabilir.

Aracın My Renault hesabınızdan silinmesi

Aracınızı başkasına teslim ederken, aracı "My Renault" hesabınızdan da silmeniz gerekir.

Bunu yapmak için, "My Renault" hesabınıza girerek, sanal garajınızdan ilgili aracı seçiniz ve ardından ana sayfanın alt kısmındaki "Bu aracı sil" seçeneğine tıklayınız.

SÜRÜŞ YARDIMLARI

"Sürüş yardımı" menüsü



Güvenlik nedeniyle bu ayarları araç duruyorken yapınız.



Bazı sürüş yardımı hizmetleri yalnızca abonelikle sunulur ve belirli bir süre boyunca erişilebilir. Abonelik sürenizi www.myrenault.com web sitesi üzerinden uzatabilirsiniz.



Multimedya sistemi tarafından saklanabilmeleri için bazı ayarların motor çalışırken değiştirilmesi gerekir.

Tanıtım

Araç, aracınızı sürerken ek yardım sunan sürüş yardımlarıyla donatılmıştır.

Daha fazla bilgi için lütfen araç kullanım kılavuzuna bakınız.

Not: Bazı "Sürüş yardımı" ayarları araç hareketsizken kullanılabilir.

"Sürüş yardımı" ögesine erişiniz

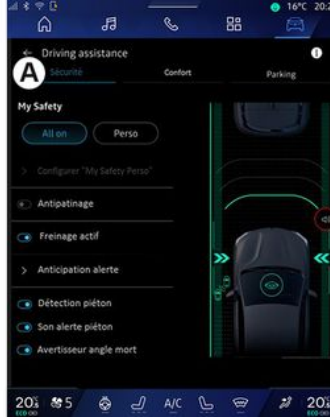

"Araç" Dünyasından , güvenlikle ilgili sürüş yardımları için "Sürüş

SÜRÜŞ YARDIMLARI

yardımlı" ve ardından "Güvenlik" sekmesini **A** veya konforla ilgili sürüş yardımları için "Konfor" sekmesini **B** seçiniz.

"Park etme" sekmesi **C**, park yardımları için tasarlanmıştır.

"Park etme" sekmesi **C** hakkında daha fazla bilgi almak için, "Park Yardımı" bölümüne bakınız.

« Güvenlik »

"Güvenlik" A



"Güvenlik" sekmesini **A** kullanarak güvenlikle ilgili sürüş yardımlarını etkinleştirebilir/devre dışı bırakabilir ve/veya yapılandırabilirsiniz:

- "Tümü açık" **1** ;
- « Perso » **2** ;
- « Yapılandır My Safety Perso » **3** ;
 - « Aşırı hız sesli uyarı » ;
 - « Sınırlama değiştirme sesi » ;
 - « Şerit değiştirme engelleme » ;
 - "Kesik çizgiler üzerindeki işlemler";
 - « Şerit takip sistemi » ;
 - « Haptik yoğunluk » ;
 - "Acil şerit dışına çıkma önemi";
 - « Kör nokta uyarısı » ;
 - « Sürücü gözetim uyarısı » ;
- « Yol tutuş kontrolü » ;

- « Aktif frenleme » ;
 - « Uyarı beklentisi » ;
- « Yaya algılama » ;
- « Yaya uyarı sesi » ;
- « Kör nokta uyarısı » ;
- ...

Not: İşlev etkinleştirildiğinde, etkinleştir/devre dışı bırak düğmesi vurgulanır.

"Güvenliğim"

"Tümü açık" 1

Güvenliğim "Tümü açık" olarak etkinleştirildiğinde, tüm güvenlik yardımlarınız etkinleştirilir. Bu mod, araç her çalıştırıldığında varsayılan olarak etkinleştirilir.

Güvenliğim "Tümü açık" işlevi, araç



kumandanıza bir kez basılarak da etkinleştirilebilir.





kumandası hakkında daha fazla bilgi için, lütfen aracınızın kullanım kılavuzundaki "Güvenliğim" bölümüne bakınız.

« Perso » 2

Güvenliğim "Perso" işlevi etkinleştirildiğinde, "Yapılandır My Safety Perso" **3** kullanarak yapılandırıdığınız ve özelleştirdiğiniz güvenlik yardımlarınız etkinleştirilir.

SÜRÜŞ YARDIMLARI

Güvenliğim "Perso" işlevi, araç  kumandanıza iki kez basılarak da etkinleştirilebilir.

 kumandası hakkında daha fazla bilgi için, lütfen aracınızın kullanım kılavuzundaki "Güvenliğim" bölümüne bakınız.

« Yapılandır My Safety Perso » 3



Bu menüden, Güvenliğim "Perso" seçeneğini etkinleştirdiğinizde etkinleştirmek istediğiniz işlevleri seçebilir ve/veya yapılandırabilirsiniz:

- « Aşırı hız sesli uyarı » ;
- « Sınırlama değiştirme sesi » ;
- « Şerit değiştirme engelleme » ;
- "Kesik çizgiler üzerindeki işlemler";

- « Şerit takip sistemi » ;
- « Haptik yoğunluk » ;
- "Acil şerit dışına çıkma önlemi";
- « Kör nokta uyarısı » ;
- « Sürücü gözetim uyarısı » ;
- ...

« Aşırı hız sesli uyarı »

Bu işlev, araç izin verilen hız sınırını aştığında sürücüyü sesli bir uyarı ile bilgilendirir.

« Sınırlama değiştirme sesi »

Bu işlev, izin verilen hız sınırı değiştiğinde sürücüyü sesli bir uyarı ile bilgilendirir.

« Şerit değiştirme engelleme »

Bu işlev, aracın şeritten sapsması ve sinyal lambaları etkinleştirilmeden bir çizginin (devamlı veya kesik) ihlal edilmesi durumunda direksiyon simidindeki titreşimlerin (veya donanıma bağlı olarak sesli bir ikazın) sürücüyü uyarmasını sağlar.

Daha fazla bilgi için araç kullanım kılavuzundaki "Şeritten Çıkış Uyarısı" bölümüne bakınız.

"Kesik çizgiler üzerindeki işlemler"

Bu işlev, muhtemel bir çarpma riski varsa, araç şeritten saptığında ve

sinyal lambaları etkinleştirilmeden kesik bir çizgiyi geçtiğinde aracın yörüngesini düzeltir (örneğin, sinyal lambaları etkinleştirilmeden şerit değiştirirken başka bir araca çarpma riski).

İstediğiniz araç sistemi hassasiyetini seçebilirsiniz:

- « Erken » ;
- « Standart » ;
- « Geç » .

İstediğiniz titreşim yoğunluğunu da seçebilirsiniz:

- « Düşük » ;
- « Standart » ;
- « Yüksek » .

"Acil şerit dışına çıkma önlemi"

Bu işlev, çarpma riski varsa (örneğin, sinyal lambaları etkinleştirilmeden şerit değiştirirken başka bir araca çarpma riski), aracın şeritten sapsması ve sinyal lambaları etkinleştirilmeden bir çizginin (devamlı veya kesik) ihlal edilmesi durumunda direksiyon simidindeki titreşimlerin (veya donanıma bağlı olarak sesli bir ikazın) sürücüyü uyarmasını sağlar.

Daha fazla bilgi için araç kullanım kılavuzundaki "Şeritten Çıkış Uyarısı" bölümüne bakınız.

SÜRÜŞ YARDIMLARI

« Kör nokta uyarısı »

Bu işlev, başka bir araç kör noktada olduğunda sürücüyü uyarır.

Daha fazla bilgi için, araç kullanım kılavuzundaki "Kör nokta uyarısı" bölümüne bakınız.

« Sürücü gözetim uyarısı »

Bu işlev sürücünün tepkisinde herhangi bir azalma olduğunu algılar. Şunları dikkate alır:

- direksiyon simidinin ani ve rastgele hareketi;
- Şeritte Kalma Yardımı uyarısının sık sık devreye girmesi.

Bu işlev, sürücüyü sesli bir uyarı ile ve gösterge tablosunda sürücüye mola vermesini bildiren bir uyarı mesajı görüntüleyerek uyarır.

Daha fazla bilgi için araç kullanım kılavuzunuzdaki "Sürücü dikkat uyarısı" bölümüne bakınız.

« Yol tutuş kontrolü »

Bu işlev, tahrik tekerleklerinin patinajını sınırlar ve ilk harekete geçme, hızlanma veya yavaşlama durumlarında aracı kontrol eder.

Daha fazla bilgi için lütfen aracınızın kullanım kılavuzundaki "Sürücü düzeltme cihazları ve yardımları" bölümüne bakınız.

« Aktif frenleme »

Bu menüden "Aktif frenleme" işlevini etkinleştirebilir/devre dışı bırakabilirsiniz. "Uyarı beklentisi" düğmesine basarak uyarı tetikleyicisinin hassasiyetini de seçebilirsiniz:

- « Erken » ;
- « Standart » ;
- « Geç » .

Daha fazla bilgi için araç kullanım kılavuzunuzdaki "Gelişmiş güvenlik" bölümüne bakınız.

« Yaya algılama »

Bu işlev, bir yaya ile çarpışma riski olduğunda durumu algılar ve sürücüyü uyarır.

Daha fazla bilgi için, araç kullanım kılavuzunuzdaki "Güvenli yolcu çıkışı" bölümüne bakınız.

« Yaya uyarı sesi »

Bu özellik, bir yaya ile çarpışma riski olduğunda sürücüyü sesli bir uyarı ile bilgilendirir.

Daha fazla bilgi için, araç kullanım kılavuzunuzdaki "Güvenli yolcu çıkışı" bölümüne bakınız.

« Konfor »

"Konfor" B



"Konfor" sekmesini **B** kullanarak konforla ilgili sürüş yardımlarını etkinleştirebilir/devre dışı bırakabilir ve/veya yapılandırabilirsiniz:

- « Eco öngörücü asistan * » ;
- « Serbest Sürüş » ;
- « Takip mesafesi » ;
- « Riskli alanları göster » ;
- "Adaptif hız sınırlayıcı" veya "Adaptif hız sınırlayıcı ve hız sabitleyici **", donanımına bağlı olarak;
- "Yol düzeni uyarlamalı hız regülatörü*";
- ...

SÜRÜŞ YARDIMLARI

Not: İşlev etkinleştirildiğinde, etkinleştir/devre dışı bırak düğmesi vurgulanır.

« Eco öngörücü asistan * »

Bu işlev, geç fren yapmayı önlemek ve tüketimi sınırlamak ve aracın menzilini artırmak için aracın ataletinden yararlanmak için sürücüye gelecekteki bir olay (örneğin viraj, kavşak vb.) beklentisiyle ayağını gaz pedalından ne zaman kaldırması gerektiğini bildirir.

« Serbest Sürüş »

Bu işlev, yavaşlama aşamalarında motor frenlemesinde bir azalma ve yakıt tasarrufu sağlamak için hızlanmadan daha ileri gitmeyi sağlar.

Daha fazla bilgi için aracınızın kullanım kılavuzundaki "Sürüşle ilgili öneriler, Eko sürüş" bölümüne bakınız.

« Takip mesafesi »

Başka bir araca çok yakınsa bu işlev sürücüyü uyarır.

Daha fazla bilgi için, araç kullanım kılavuzunuzdaki "Güvenli mesafe uyarısı" bölümüne bakınız.

« Riskli alanları göster »

Bu işlev, riskli alanların görüntülenmesini sağlar.

Daha fazla bilgi için lütfen araç Kullanım Kılavuzundaki "Stop and Go Uyarlamalı hız regülatörü" ve "Trafik levhalarının algılanması" bölümlerine bakınız.

"Adaptif hız sınırlayıcı" veya "Adaptif hız sınırlayıcı ve hız sabitleyici **" (donanımına bağlı olarak)

Bu işlev, aracınızın hızını yola göre sınırlamanıza ve düzenlemenize olanak tanır.

Daha fazla bilgi için lütfen araç Kullanım Kılavuzundaki "Stop and Go Uyarlamalı hız regülatörü" ve "Trafik levhalarının algılanması" bölümlerine bakınız.

"Yol düzeni uyarlamalı hız regülatörü**"

Bu işlev, aracınızın hızını yol düzenine göre düzenlemenizi sağlar (ör. kavşak, viraj, vb.).

Daha fazla bilgi için lütfen araç kullanım kılavuzunuzdaki "Stop and Go Uyarlamalı hız regülatörü" bölümüne bakınız.

PARK YARDIMI

Tanıtım



Bu fonksiyonlar ek sürüş yardımları sağlar. Dolayısıyla hiçbir durumda, sürücünün manevralar sırasında gösterdiği dikkat ve sorumluluğun yerini alamazlar (sürücü fren yapmaya her zaman hazırlıklı olmalıdır).



Manevra yaparken direksiyon simidi hızla dönebilir: ellerinizi iç kısma sokmayınız ve iç kısma hiçbir şey girmedikten emin olunuz.



Güvenlik nedeniyle bu ayarları araç duruyorken yapınız.

Araç, park manevraları sırasında ek yardım sağlayan park yardımlarına donatılmıştır.

Donanımına bağlı olarak "Araç"

Dünyası'ndan , "Sürüş yardımı" menüsüne ve ardından Park Yardımı menüsüne erişmek için "Park etme" sekmesine basınız:

- « Park etme yardımı » ;
- « Eller serbest Park Yardımı ».

Daha fazla bilgi için lütfen araç kullanım kılavuzuna bakınız.

"Park etme yardımı" menüsü



"Araç" Dünyasından , "Sürüş yardımı" menüsünü ve ardından "Park etme" C sekmesini seçiniz. Park Yardımı ayarlarına erişmek için bu menüyü kullanınız. Daha fazla bilgi için

lütfen aracınızın kullanım kılavuzundaki "Park etme yardımı" bölümüne bakınız.



1. « Ön ».
2. « Yan ».
3. « Ses ».
4. « Ses tipi ».
5. « Ses ».
6. « Arkadan Geçen Trafik Park Uyarısı ».
7. « Aktif Arka Acil Durum Freni ».
8. « Yolcu Acil Çıkış ».

PARK YARDIMI

"Park etme yardımı" algılama alanları

Aşağıdaki Park Yardımı bölgelerini etkinleştirebilir veya devre dışı bırakabilirsiniz:

- « Ön » 1 ;
- « Yan » 2 .

« Ses » 3

Park Yardımı sesli uyarılarını etkinleştirmek veya devre dışı bırakmak için "Ses" 3 düğmesine basınız.

Aşağıdaki ayarlar değiştirilebilir:

- "Ses tipi" 4: Sunulanlar arasında sesli ikaz türünü seçiniz;
- "Ses": "Ses" çubuğunu 5 kullanarak engel algılama ikaz sesini ayarlayınız.

« Arkadan Geçen Trafik Park Uyarısı » 6

"Arkadan Geçen Trafik Park Uyarısı" işlevi 6, aracı yan tarafına arkadan yaklaşan engelleri algılar.

Geri vitese geçildiğinde ve araç duruyorken veya düşük bir hızda hareket halindeyken devreye girer.

Yaklaşan engeller; sürekli bip sesinin yanı sıra multimedya ekranında bir gösterim ve dikiz aynasında bir ışık sinyali ile bildirilir.

Not: Hareketsiz engeller algılanmaz.

"Arkadan Geçen Trafik Park Uyarısı" işlevi hakkında daha fazla bilgi için, lütfen aracınızın kullanım kılavuzundaki "Arkadan Geçen Trafik Park Uyarısı" bölümüne bakınız.

« Aktif Arka Acil Durum Freni » 7

"Aktif Arka Acil Durum Freni" 7, geri vitese geçildiğinde aracınızın arkasındaki sabit engelleri algılar.

"Aktif Arka Acil Durum Freni" işlevi hakkında daha fazla bilgi için, lütfen aracınızın kullanım kılavuzundaki "Aktif Arka Acil Durum Freni" bölümüne bakınız.

« Yolcu Acil Çıkış » 8

"Yolcu Acil Çıkış" uyarısı 8, olası bir tehlikeyi algılar ve araç hareketsizken bir kapıyı açması durumunda sürücüyü ve/veya yolcu uyarır.

Bu uyarı, araç park edildiğinde etkinleştirilir.

Bir engelin araca yaklaşması halinde gösterge panelinde bir uyarı görüntülenir, kapı aynalarında ve kapıların içinde bir ışık sinyali belirir ve bir bip sesi duyulur.

Not: Sabit engeller ve yayalar algılanmaz.

"Yolcu Acil Çıkış" işlevi hakkında daha fazla bilgi için, lütfen aracınızın

kullanım kılavuzundaki "Yolcu Acil Çıkış" bölümüne bakınız.

"Eller serbest Park Yardımı" menüsü

"Eller serbest Park Yardımı" işlevi; direksiyon simidinin, frenlerin, motorun ve vites kolunun kontrolünü ele alarak park manevralarında size yardımcı olur.

Manevra boyunca gaz pedalına basmanız (işlevin çalışmaya devam etmesi için) ve ellerinizi direksiyon simidinden çekmeniz gerekir.

Aracın kontrolünü aşağıdaki şekillerde istediğiniz zaman geri alabilirsiniz:

- direksiyonu döndürerek;
- gaz pedalını serbest bırakarak;
- ya da fren pedalına basarak.

"Eller serbest Park Yardımı" menüsüne şuradan erişebilirsiniz:

- "Araç" Dünyasından  "Sürüş yardımı" menüsünü ve ardından "Park etme" sekmesini **C** seçiniz;
- "Aç" düğmesine basarak "Eller serbest Park Yardımı" widget'ı (yapılandırmak için "Widget ekleme ve yönetme" bölümüne bakınız);
- direksiyon simidindeki "Favoriler" düğmesi (yapılandırmak için "Kullanıcı ayarları" bölümüne bakınız);

PARK YARDIMI

– 360° kamera görüntüsündeki "Eller serbest Park Yardımı" kısayolu (daha fazla bilgi için "360 ° Kamera" bölümüne bakınız).

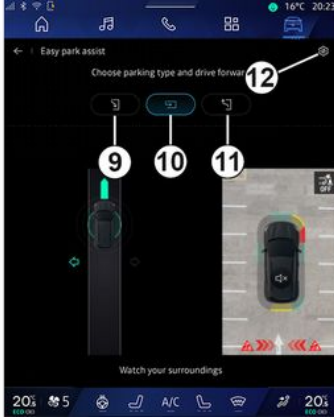

Bu menüden aşağıdaki manevraları seçebilirsiniz:

- paralel park **9**;
- aracın iki araç arasına düz park edilmesi **10**;
- çapraz park edilmiş bir aracın park durumundan çıkması **11**.

Daha fazla bilgi için lütfen aracınızın kullanım kılavuzundaki "Eller serbest Park Yardımı" bölümüne bakınız.

12 simgesini kullanarak varsayılan manevra türünü seçebilirsiniz:

- « Paralel park » ;

veya

- « Park alanında park ».



Manevra sırasında donanıma bağlı olarak multimedya sistemi ekranında farklı görüntüler görüntülenir:

- **D** manevrasının ilerlemesini gösteren gösterge;
- Manevra yönü talimatları **E**;
- aracın, çevrenin ve mevcut park alanlarının görüntüsü **F**;
- ön/arka kamera görüntüsü **G**.

İşlem için gerekli şartlar sağlanmadığında ekranda bir uyarı mesajı görüntülenir.

Mevcut manevrayı iptal etmek için "Manevrayı iptal et" düğmesine basınız.

GERİ GÖRÜŞ KAMERASI



Güvenlik nedeniyle bu ayarları araç duruyorken yapınız.



Geri vitese geçildiğinde, aracın arkasında bulunan geri görüş kamerası, aracın arkasındaki görüntüyü multimedya ekranına aktarmak için devreye girer.

Multimedya sistemi ekranında geri görüş kamerası görüntülendiğinde



1 "Ayarlar" simgesine basarak ayarlara erişebilirsiniz.

Geri görüş kamerası hakkında daha fazla bilgi için lütfen aracınızın kullanım kılavuzuna bakınız.

Not:

- kameraların engellenmediğinden emin olunuz (kir, çamur, kar vb. nedeniyle);
- Yerel mevzuata bağlı olarak, araç hızı yaklaşık 10 km/sa. üzerindeyken geri görüş kamerası ekranı artık kullanılamaz (yerini siyah bir ekran alır).

"Görüntü ayarları"



Aşağıdaki parametreleri ayarlayabilirsiniz:

- parlaklık **2**;
- kontrast **3**;

- renk **4**.

"Gabariler" (kılavuz çizgiler)

Aşağıdaki öğeleri etkinleştirebilir veya devre dışı bırakabilirsiniz:

- direksiyon simidinin konumuna göre aracın yörüngesini belirten **5** hareketli gabariler;
- aracın arkasındaki mesafeyi gösteren **6** sabit gabariler;
- direksiyon simidinin konumuna göre römorkun yörüngesini belirten **7** hareketli römork gabarileri.

"Otomatik yakınlaştırma"

(donanıma bağlı olarak)

"Otomatik yakınlaştırma" **8** özelliğini etkinleştirebilir veya devre dışı bırakabilirsiniz.

360 ° KAMERA



Bu fonksiyon ek bir yardımdır. Dolayısıyla bu fonksiyon hiçbir durumda sürücünün gösterdiği özeni ve sorumluluğu üstlenemez. Sürücü, sürüş esnasında meydana gelebilecek ani olaylara karşı her zaman hazır olmalıdır: manevra sırasında kör noktada küçük, kısıtlı hareketli engeller (bir çocuk, bir hayvan, çocuk arabası, bisiklet, taş, direk vb.) bulunmadığından her zaman emin olun.



Ekran, arka görüntülerin ters bir görüntüsünü temsil eder.

Gösterge düz zemine yansıtılan bir gösterebilir. Bu bilgiler, dikey bir nesneyle veya zemindeki bir nesneyle üst üste geldiğinde dikkate alınmamalıdır. Gösterge tablosu ekranında beliren nesnelere deforme olabilir. Fazla aydınlatma durumunda (kar, araç güneş altında vb.), kamera vizyonu hasar görebilir.

Tanıtım

Zorlu manevralarda size daha fazla yardım sunabilmek için, aracınızda dört adet kamera bulunur. Bunlar aracın önünde, yan kapı aynalarının içerisinde ve aracın arkasındadır.

Daha fazla bilgi için lütfen aracınızın kullanım kılavuzundaki "360 ° Kamera" bölümüne bakınız.

Not: Kameraların engellenmediğinden emin olunuz (kir, çamur, kar vb. nedeniyle).

Çalışma



Sistem, "Araç" dünyasından  "360 ° Kamera" menüsüne basılarak veya geri vitese geçilerek (ve başka bir vitese geçildikten sonra en fazla beş saniye içinde) etkinleştirilebilir.

Multimedya sistemi ekranının **A** bölgesinde, aracın arka tarafındaki alanın görünümü ile gabariler **1**, aracın dış hatları ve ses sinyalleri gösterilir.

Aracınıza takılı ultrason kaptörleri, araç ile engel arasındaki mesafeyi "ölçer".

Kırmızı bölgeye erişildiğinde en iyi şekilde park etmek için tampon görüntüsünden yararlanınız.

360 ° KAMERA

Multimedya sistemi ekranında, **B** bölgesinde araç ve çevresinin kuş bakışı görünümü gösterilir.

2 simgesini kullanarak "360 ° Kamera" ekranını ayarlayabilirsiniz.

Daha fazla bilgi için lütfen aracınızın kullanım kılavuzundaki "360 ° Kamera" bölümüne bakınız.

Kamera seçimi



Ekranı görüntülenecek görünüm türünü de seçebilirsiniz:

- standart ön/arka görüntü ve kuş bakışı görüntü **3**;
- panoramik ön/arka görüntü **4**;
- yan görüntüler **5**;
- 3D görüntü **6**.

Not: "360 ° Kamera" öğesine, direksiyon simidi kumandasındaki "Favoriler" düğmesi kullanılarak erişilebilir.

Ayarlar

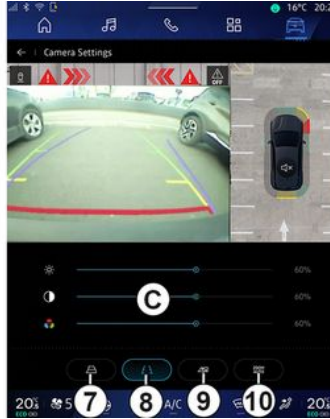

"360 ° Kamera" menüsünden **2** kamera ayarları simgesine basınız. Kamerayı yapılandırmak için bu menüyü kullanınız:

- hareketli gabarilerin görüntülenmesini etkinleştirmek veya devre dışı bırakmak için **7** öğesine basınız;
- sabit gabarilerin görüntülenmesini etkinleştirmek veya devre dışı bırakmak için **8** öğesine basınız;

- römork gabarilerinin görüntülenmesini etkinleştirmek veya devre dışı bırakmak için **9** öğesine basınız;
- otomatik yaklaştırmayı etkinleştirmek veya devre dışı bırakmak için **10** öğesine basınız;
- görüntünün parlaklığını, kontrastını ve renklerini ayarlamak için **C** ayar çubuklarını hareket ettiriniz.

MULTI-SENSE

"MULTI-SENSE" menüsü



Güvenlik nedeniyle bu ayarları araç duruyorken yapınız.

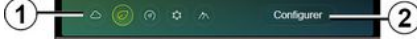
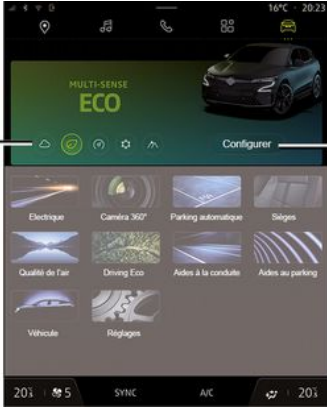

"Araç" Dünyasından , "MULTI-SENSE" ögesine erişebilirsiniz. Bu menü bazı sistemlerin çalışmasını kişiselleştirmenizi sağlar.

Mod seçimi

Kullanılabilir modlar, araç ve ekipman seviyesine göre değişiklik gösterebilir.

"MULTI-SENSE" menüsünden istenilen **1** modunu seçiniz:

- « Comfort » ;
- « Eco » ;
- « Sport » ;
- « Perso » ;
- « Snow » ;
- « All Terrain » ;
- ...

Bu modların her biriyle ilgili daha fazla bilgi için lütfen aracınızın kullanım kitabına bakınız.

« Yapılandır »

Aşağıdaki araç içi sistemlerinin farklı parametrelerini özelleştirmek için "Yapılandır" **2** ögesine basınız:

- « Direksiyon dönme direnci » ;
- « Araç dinamikleri » ;
- « Klima » ;
- « Ortam ışığı » ;
- ...

Not:

- bazı yapılandırma menüleri araca ve donanım seviyesine göre değişiklik gösterebilir;
- Ayrıca aracınızın "MULTI-SENSE" düğmesine art arda basarak çeşitli modlara erişebilirsiniz. Daha fazla bilgi için lütfen araç kullanım kılavuzuna bakınız.

"MULTI-SENSE" Ögesini "Yapılandırma"



MULTI-SENSE

"MULTI-SENSE" "Yapılandır" ekranı aşağıdaki sekmeleri içerir:

- "Sürüş" **A**, aracın sürülmesiyle ilgili işlevleri gösterir;
- "Araç içi" **B**, araç içi deneyimle ilgili işlevleri gösterir.

Not: Mevcut ayarlar, "MULTI-SENSE" moduna, aracın modeline ve ekipman seviyesine göre değişiklik gösterebilir.

3 sekmesinden şunları yapabilirsiniz: "Sıfırlama modu ayarları".

"Sürüş" ayarları



"Sürüş" sekmesinden **A** aşağıdaki ekipmanları yapılandırabilirsiniz:

- « Motor » ;
- « Direksiyon dönme direnci » ;

- « Araç dinamikleri » ;
- ...

« Motor »

Bu menü, çeşitli motor tepki ayarları sunar:

- « Normal » ;
- « Spor » ;
- « Eko ».

Seçilen ayara bağlı olarak, güç ve motor torku daha hissedilebilir ve duyarlı hale gelir.

« Direksiyon dönme direnci »

Bu menü, çeşitli direksiyon tepki ayarları sunar:

- « Düşük » ;
- « Orta » ;
- « Yüksek ».

Seçilen ayara bağlı olarak, direksiyon hassasiyeti rahat ve hassas bir direksiyon deneyimi arasında optimum bir denge sağlamak üzere daha duyarlı veya daha ağır olacak şekilde ayarlanabilir.

« Araç dinamikleri »

2 tekerlekten çekişli araçlarda bulunan bu menü, çeşitli çalışma ayarları sunar:

- « Normal » ;
- « Konfor » ;

- « Spor ».

Seçilen ayara bağlı olarak, tekerlek frenleri, en uygun yörüngeyi sunmak için tekerleklerin açısına göre değişir.

« 4Control Advanced »

4 tekerlekten çekişli araçlarda bulunan bu menü, çeşitli çalışma ayarları sunar. Değiştirmek için, stabiliteyi artırmak üzere parmağınızı sola veya çevikliği artırmak üzere sola kaydırarak seviye çubuğunu doğrudan doğruya ayarlayınız.

Seçilen ayara bağlı olarak, tekerlek frenleri, en uygun yörüngeyi sunmak için tekerleklerin açısına göre değişir.

« Contrôle châssis »

Kamera pilotlu süspansiyon ve 4 tekerlekten çekiş özellikli araçlarda bulunan bu menü, çeşitli çalışma ayarları sunar:

- « Konfor » ;
- « Dinamik » ;
- « Spor ».

Seçilen ayara, fren yapmaya ve direksiyon simidine bağlı olarak, direksiyon ve süspansiyon daha çok ya da daha az dinamik bir sürüş deneyimi sunmak üzere değişir.

MULTI-SENSE

"Araç içi" ayarları

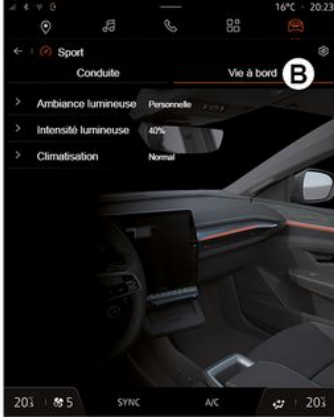

6

"Araç içi" sekmesinden **B** aşağıdaki ekipmanları yapılandırabilirsiniz:

- « Ortam ışığı » ;
- « Işık yoğunluğu » ;
- « Klima » ;
- ...

"Ortam ışığı" ve "Işık yoğunluğu" hakkında daha fazla bilgi için lütfen "Ortam aydınlatması" bölümüne bakınız.

DINAMİK ŞASE



Bu fonksiyonlar ek sürüş yardımları sağlar. Dolayısıyla hiçbir durumda, sürücünün manevralar sırasında gösterdiği dikkat ve sorumluluğun yerini alamazlar (sürücü fren yapmaya her zaman hazırlıklı olmalıdır).



"Araç" Dünyasından , aşağıdakilere erişmek için "Dinamik şase" ögesine basınız:

- "Eğim İniş Kontrolü (HDC)" sisteminin etkinleştirilmesi/devre dışı bırakılması (ekipmana bağlı olarak) **1**;
- "Kamera" menüsüne kısayol (ekipmana bağlı olarak) **2**;
- tekerleklerin yönü **3**;
- 4 tekerlekten çekiş (4WD) **4** ile donatılmış araçlar için ön/arka tork dağılımı;
- enine eğim ölçer **5**;
- uzunlamasına eğim ölçer **6**;
- pusula **7**.

Daha fazla bilgi için "Eğim İniş Kontrolü(HDC)" lütfen araç kullanım kılavuzunun "Sürüş düzeltme ve destek sistemleri" bölümüne bakınız.

ORTAM AYDINLATMASI



Güvenlik nedeniyle, bu işlemleri araç duruyorken yapınız.

"Araç" dünyasında , "MULTI-SENSE" menüsünden "Yapılandır" düğmesine, ardından "Araç içi" sekmesine ve "Ortam ışığı" öğesine basınız.

Ortam aydınlatmasını ayarlamak için bu menüyü kullanınız:

- « Değiştiriliyor » ;
- « Kişisel ».

« Değiştiriliyor »



Ortam rengini kademeli olarak değiştirmek için "Değiştiriliyor" öğesine basınız.

Multimedya sistemi, günün saatine en uygun ortam aydınlatma rengini elde etmek amacıyla ortam aydınlatmasını sizin için otomatik olarak ayarlar.

« Kişisel »



Aracınızın ortam aydınlatması rengini değiştirmek için "Kişisel" öğesine, ardından 1 simgesine basınız. 4 düğmesini hareket ettirerek dairesel palette 2 sunulan renklerden birini seçiniz.

İç daire 3, aracınızın multimedya ekranının ve gösterge panelinin ortam rengini temsil eder.

Renk seçiminizi onaylamak için "Tamam" öğesine veya seçilen rengi bırakmak için "İptal" öğesine basınız.

ORTAM AYDINLATMASI

« Işık yoğunluğu »



Ortam aydınlatmasının miktarını ayarlayabilirsiniz.

"Araç" dünyasında , "MULTI-SENSE" menüsünden "Yapılandır" düğmesine, ardından "Araç içi" sekmesine ve "Işık yoğunluğu" öğesine basınız.

Ortam aydınlatmasının parlaklığını ayarlamak için imleci **5** parlaklık çubuğu üzerinde hareket ettiriniz.

Not: Ortam aydınlatması parlaklığı hafızaya alınır ve ayarlandığında, ayarlanan araç gündüz veya gece modu ile ilişkilendirilir.

KOLTUKLAR/DİKİZ AYNALARI



Güvenlik nedeniyle, bu işlemleri araç duruyorken yapınız.

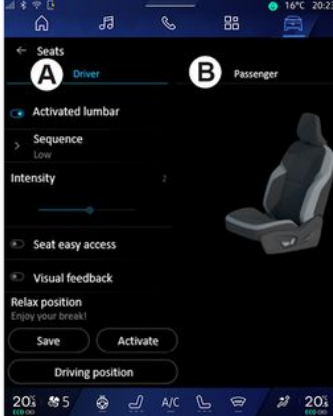

Araçınızdaki "Sürücü" ve "Yolcu" koltuklarının işlevlerine ve ayarlarına erişmek için "Araç" Dünyasından



"Koltuklar" ögesine basınız:

- "Bel bölgesi etkinleştirildi";
- « Koltuk Kolay ulaşımı » ;
- « Görsel geri bildirim » ;
- « Kaydet » ;
- « Kayıtlı konum » .

Ayrıca doğrudan koltuktaki kontaköre basarak "Koltuklar" menüsüne erişebilirsiniz. Masaj işlevini başlatmak için basılı tutunuz.

Koltuk kumandaları hakkında daha fazla bilgi için lütfen aracınızın kullanım kılavuzundaki "Elektrik kumandalı ön koltuklar" bölümüne bakınız.

"Sürücü" veya "Yolcu" koltuğunu seçmek için:

- **A** veya **B** sekmesine basınız;
- bir koltuktan diğerine geçmek için multimedya ekranını hızlıca yana kaydırınız.

"Bel bölgesi etkinleştirildi"

"Sürücü" sekmelerinden sıra türünü seçebilirsiniz:

- "Düşük";
- "Gelişmiş";
- "Alternatif".

Masajın "Yoğunluk" seviyesini ayarlamak için imleci "Yoğunluk" çubuğu üzerinde hareket ettiriniz.

« Koltuk Kolay ulaşımı »

Etkinleştirildiğinde, sürücü ve/veya yolcu araçtan ayrıldığında koltuk otomatik olarak geri gider ve sürücü ve/veya yolcu araca yeniden bindiğinde eski konumuna geri döner.

« Görsel geri bildirim »

Bu fonksiyon devredeyse, sürücü veya yolcu koltuğunu ayarlarken ekranda ayar penceresi açılır.

« Kaydet »

Bu işlev, ön koltukların ve dikiz aynalarının konumlarını hafızaya alır:

"Koltuklar" menüsünden:

- "Sürücü" veya "Yolcu" koltuğunu seçiniz;
- koltuk üzerindeki kontaktörleri kullanarak koltuk konumunu ayarlayınız;
- pencere mekanizmalarını kullanarak dikiz aynalarının konumunu ayarlayınız;
- mevcut konumu hafızaya almak için "Kaydet" ögesine basınız.

İlgili koltuk için ayar kontrollerinin kullanılması:

- koltuk üzerindeki kontaktörleri kullanarak koltuk konumunu ayarlayınız;
- Birkaç saniye sonra multimedya ekranında yeni konumu hafızaya almayı öneren bir mesaj görüntülenir;
- geçerli konumu kaydetmek için "Kaydet" düğmesine veya geçerli konumu kaydetmemek için "Kaydetme" düğmesine basınız.

KOLTUKLAR/DİKİZ AYNALARI

Not: Dış dikiz aynalarının konumu, araca bağlı olarak koltukların konumu ile birlikte hafızaya alınır.

Daha fazla bilgi için lütfen araç kullanım kılavuzuna bakınız.

« Kayıtlı konum »

Araç hareketsizken hafızadaki koltuk ve dikiz aynası konumunu geri çağırabilirsiniz:

- Sürücü koltuğu için: "Kayıtlı konum" öğesine basınız.
- Yolcu koltuğu için: hafızaya alınmış istenen "Koltuk pozisyonu" ögesini seçiniz, ardından "Kayıtlı konum" ögesine basınız.

"Rahat konum"

Araç şarj olurken, bir ara vererek "Etkinleştir" tuşuna basıp koltuğunuzu hareket ettirebilir ve rahat bir konuma getirebilirsiniz.

Not: Etkinleştirme sırasında, multimedya sistemi "Rahat konum" ayarlarına erişmenizi sağlar.

Koltuğunuzu sürüş konumuna geri döndürmek için "Sürüş konumu"na basınız.

LASTİK BASINÇLARI



Güvenlik nedeniyle, bu işlemleri araç duruyorken yapınız.



Lastik basıncı hakkında daha fazla bilgi için lütfen aracınızın kullanım kılavuzundaki "Lastik basınçları kontrol sistemi" bölümüne bakınız.

Lastik basıncı durumunu kontrol etmek ve "Lastik hava basıncı" 1 izleme sistemini sıfırlamak için "Araç"

Dünyasından  "Araç" öğesine ve ardından "Lastik hava basıncı" sekmesine basınız.

Araca göre çeşitli "Lastik hava basıncı" kumanda sistemleri vardır:

– TPMS: lastik basınçları kontrol sistemi;

veya

– TPW: lastik basınç kaybı alarmı.

Aracınızın gösterge tablosundaki ekran, lastiklerdeki sorunları bildirir.

TPMS sistemindeki lastik basıncı durumu

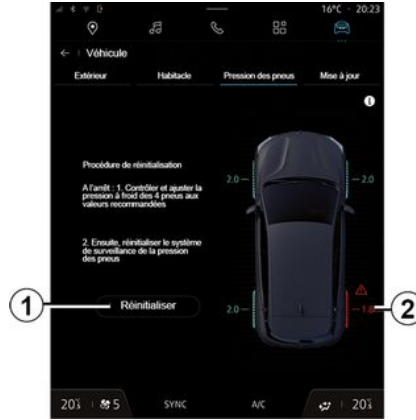

Multimedya sisteminden lastik basıncı durumunu kontrol edebilirsiniz.

2 sembolü, lastik basıncı durumunu renklerle belirtir:

- yeşil – lastik basıncı doğru veya son yeniden başlatma işlemiyle aynı;
- turuncu – lastik basıncı yetersiz;
- kırmızı – lastiklerden biri patlamış veya havası önemli seviyede inmiş;
- Gri – lastik kaptöründen bilgi alınmadı.

TPW sistemindeki lastik basıncı durumu

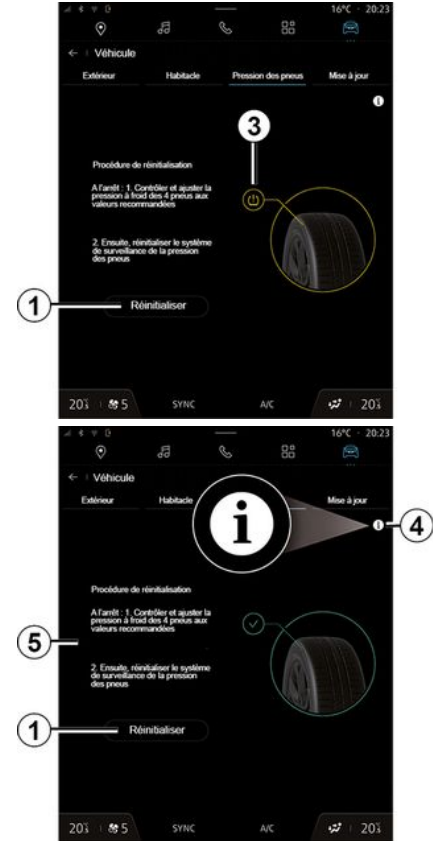

LASTİK BASINÇLARI

Multimedya sisteminden lastik basıncı durumunu kontrol edebilirsiniz.

3 sembolü, lastik basıncı durumunu renklerle belirtir:

- yeşil – lastik basıncı doğru veya son yeniden başlatma işlemiyle aynı;
- Turuncu – lastiklerden birinin basıncı yetersiz.

Aracınızda bulunan "Lastik hava basıncı" kumanda sistemi hakkında daha fazla bilgi için **4** simgesine basınız.

"Lastik hava basıncı" kumanda sistemini **1** konumunda yeniden başlatınız.

Sisteminizi yeniden başlatma prosedürü **5** konumunda görüntülenir.

Sıfırlama

Bu işlev, "Sıfırla" düğmesine **1** basarak yeniden başlatmayı etkinleştirir.

Sıfırlama işlemi, araç hareketsiz haldeyken ve kontak açıkken gerçekleştirilmelidir.

"Evet" düğmesine basarak yeniden başlatma prosedürünü başlatınız veya "Hayır" düğmesine basarak lastik basıncı durumuna geri dönünüz.

Sıfırlama tamamlandığında, ekranda bir onay mesajı görüntülenir.

MY DRIVING

"My driving" menüsü



Bazı özellikler yalnızca araç hareketsizken kullanılabilir.



Aşağıdaki bilgilere ve işlemlere erişmek

için "Araç" Dünyasından , "My driving" düğmesine basınız:

- başlangıç tarihi, kat edilen mesafe ve geçerli yolculuğun **A** ortalama hızı;
- "Güvenlik puanı" **B** (ekipmana bağlı olarak);
- "Eko puan" **C**;
- "Enerji tüketimi" **D**.

"Bilgi" simgesinden , "My driving" ile ilgili bilgilere erişebilirsiniz.

Not:

- "My driving" menüsü üzerinden erişilebilen bilgiler, araç donanım seviyenize göre değişiklik gösterebilir.
- görüntülenen veriler, motor en az iki saat boyunca kapatıldığında veya "Profil" değiştirildiğinde otomatik olarak sıfırlanır.

"Güvenlik puanı"

(donanıma bağlı olarak)



"Yolculuk devam ediyor"

"Mevcut yolculuk"tan **E**, kalkışınızdan bu yana ve geçerli yolculuk boyunca sürüş güvenliği verilerinizi görüntüleyebilirsiniz.

Yolculuğun başlangıcında, puanlar başlatma sürecindedir ve bu nedenle görüntülenmez.

Puanlar profillerle ilişkilendirilir. "Profil" öğesini değiştirirseniz yolculuk puanları sıfırlanır.

"i" bilgi simgesini seçerek, "Güvenlik puanı" ile ilgili bilgilere erişebilirsiniz.

Not: Görüntülenen veriler, araç iki saat boyunca kullanılmadıktan sonra veya "Profil" değiştirildiğinde otomatik olarak

MY DRIVING

son araç veri sıfırlamasından hesaplanır.

Genel puan 1

Bu veriler, geçerli yolculuktaki genel puanınızı (0'dan 100'e kadar) öğrenmenizi sağlar.

Genel puanla bağlantılı renk, ölçülen kriterlere göre sürüş performansınızı tanımlar:

- yeşil gösterge: puanınız iyi, sürüş performansınız bu kriterlere göre tatmin edici;
- sarı gösterge: puanınız ortalama; sürüşünüz bu kriterlere göre her zaman tatmin edici değil;
- turuncu gösterge: puanınız düşük; sürüşünüz bazen riskli;
- kırmızı gösterge: puanınız çok düşük, sürüşünüz riskli.

Alt puanların hesaplanması 2

Alt puanlar, mevcut rotadaki sürüş güvenliğinizin aşağıdaki kriterlere göre değerlendirilmesidir:

- "Güvenli hız", ölçülen hızınız ile önerilen hız arasındaki farkı değerlendirir;
- "Takip mesafesi" aracınız ile öndeki araç arasındaki mesafeyi değerlendirir;
- "Yörünge", yanal ve boyuna hızlanmaları ve ayrıca şerit değişikliği durumunda sinyal lambasının kullanımını değerlendirir;
- ...

Not: Farklı alt puanları tanımlama hakkında daha fazla bilgi almak için bunlardan birine dokununuz.

Sürüş Tavsiyesi ve Güvenlik 3

Alt puanlarınızı kullanarak, bu bilgiler size daha güvenli sürüş yapmanıza yardımcı olacak bir güvenli sürüş derecelendirmesi sunar.

Ek tavsiyelere erişmek için, "Tavsiye" ögesine basınız.

"Geçmiş F"

"Geçmiş" görünüm modundan **F**, aşağıdaki geçmiş günlüklerinere erişebilirsiniz:

- geçerli ay için yolculuk puanlarınız **4**;
- aylık puanınız **5**;
- geçerli ay için güvenlik derecelendirmeniz **6**;
- ayın ipucunu sunar **7**.

Bu bilgiler, geçerli ayın puanlarına göre sağlanır.

Tavsiye, en düşük aylık puanlara göre verilir.

Geçmişe erişim Profil ile bağlantılıdır.

"Eko puan"

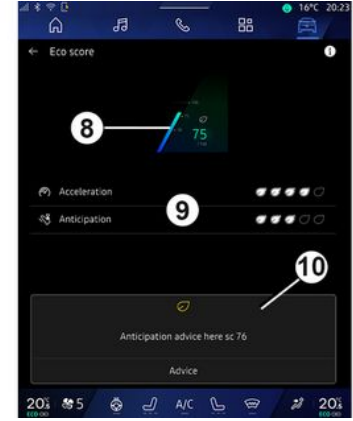

"Eko puan" görünüm modundan **C**, mevcut yolculukta kalkışınızdan bu yana enerji tasarrufu ile ilgili sürüş davranışınızı görüntüleyebilirsiniz.

Not: Görüntülenen veriler, araç iki saat boyunca kullanılmadıktan sonra veya "Profil" değiştirildiğinde otomatik olarak son araç veri sıfırlamasından hesaplanır.

"Bilgi" simgesini **i** kullanarak "Eko puan" ile ilgili bilgilere erişebilirsiniz.

Genel puan 8

Bu veriler, geçerli yolculuktaki genel puanınızı (0'dan 100'e kadar) öğrenmenizi sağlar:

MY DRIVING

- 76 ile 100 arasında puan: "Tebrikler, bir Eco sürücüsünüz";
- 51 ile 75 arasında puan: "Normal bir sürüş stiliniz var";
- 0 ile 50 arasında puan: "Dinamik bir sürüş stiliniz var".

Genel puan, alt puanlardan hesaplanır.

Alt puan hesaplama 9 Alt puan hesaplama 2

Alt puanlar, mevcut rotadaki sürüş davranışınızın aşağıdaki kriterlere göre değerlendirilmesidir:

- "İvmeleme" hızlanma ve hız ile ilgili davranışlarınızı değerlendirir;
- "Öngörücü", sert fren yapmayı öngörme ve bundan kaçınma becerinizi değerlendirir;
- "Vites değişim.", gösterge tablosunda görüntülenen vites değiştirme göstergesi ile ilgili olarak vites değişiklikleriyle ilgili davranışınızı değerlendirir;

Not: Bu değerlendirme yalnızca manuel vites kutuları ile kullanılabilir.

– ...

Tavsiye ve sürüş tarzı 10

Alt puanlarınızı kullanarak, bu bilgiler size daha verimli sürüş yapmanıza yardımcı olacak bir sürüş stili derecelendirmesi sunar.

Ek tavsiyelere erişmek için, "Tavsiye" ögesine basınız.

"Güç tüketimi"



"Güç tüketimi" görünüm modundan **D**, sürüşünüzle ilgili aşağıdaki enerji tüketimi verilerini görüntüleyebilirsiniz:

- Mevcut yolculuk verileri **11**;
- Son sıfırlamadan bu yana veriler **12**;
- Ortalama tüketimin gelişimi **13**.

"Bilgi" simgesini **i** kullanarak "Enerji tüketimi" ile ilgili bilgilere erişebilirsiniz.

Güncel yolculuk verileri 11

Sürüme göre aşağıdaki veriler kullanılabilir:

- "Ortalama tüketim";
- "Mesafe EV" elektrikli modda yolculuk mesafesi (hibrit araç);
- ...

Not: Görüntülenen veriler, araç iki saat boyunca kullanılmadıktan sonra ve "Profil" değiştirildiğinde otomatik olarak son "Eco puanı" veri sıfırlamasından hesaplanır.

Son sıfırlamadan bu yana veriler 12

Sürüme göre aşağıdaki veriler kullanılabilir:

- "Ortalama tüketim";
- Tamamen elektrikli modda sürüş mesafesi (hibrit araç);
- Klima ve yardımcı malzemelerin tüketimi (elektrikli araç);
- Son sıfırlama tarihi;
- ...

Not: Görüntülenen veriler, gösterge tablosu verileriyle birlikte sıfırlanır.

Ortalama tüketim gelişimi 13

Bir grafik, yolculuğun son otuz dakikasında dakika başına ortalama tüketiminin gelişimini gösterir.

Satır ve ilişkili değer, son manuel sıfırlamadan bu yana ortalama tüketime karşılık gelir.

Not: Grafik verileri, son manuel sıfırlamadan bu yana verilerle birlikte sıfırlanır.

HAVA KALITESİ

"Araç" dünyasından  "Hava kalitesi" düğmesine basınız.

Aşağıdaki işlevleri etkinleştirerek araç içinde sağlıklı bir atmosfer ve hava kalitesi oluşturabilmek için bu menüden:



- « Hava temizleyici » ;
- « Araç hava geri dönüşümü ».

« Hava temizleyici »



Aşağıdakileri kullanarak bir hava temizleme döngüsü başlatabilirsiniz:

- "Hava temizleyici" düğmesi **3**;
- "Hava kalitesi" widget'ındaki "Hava temizleyici" düğmesi, "Navigasyon"

Dünyasından  veya "Ana ekran"dan  erişilebilir.

"Hava temizleyici" düğmesinin vurgulanması, hava temizleme döngüsünün devam ettiğini gösterir (yaklaşık beş dakika).

« Araç hava geri dönüşümü »



"Araç hava geri dönüşümü" **2** öğesine basarak otomatik hava sirkülasyonunu etkinleştirebilir/devre dışı bırakabilirsiniz.

Araç hareketsizken **1** bilgi simgesini kullanarak "Hava temizleyici" ve "Araç hava geri dönüşümü" işlevleriyle ilgili bilgilere erişebilirsiniz.

"Hava kalitesi" menüsüne dönmek için **4** düğmesine basınız.

ELEKTRIKLI ARAÇ

"Elektrik" menüsü



Güvenlik nedeniyle, bu işlemleri araç duruyorken yapınız.



Bazı özelliklerin kullanılabilirliği araç türüne (elektrikli veya hibrit) bağlıdır.



Bazı ayarlar yalnızca araç hareketsizken kullanılabilir.

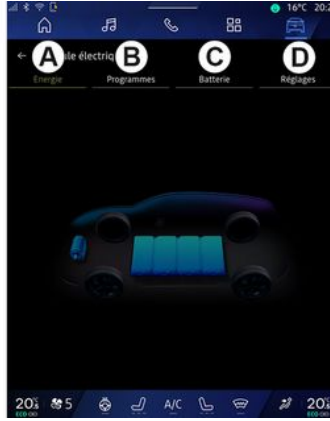

"Araç" dünyasından , "Elektrik" menüsüne erişebilirsiniz.

Hibrit veya elektrikli aracınızla ilgili işlevleri görüntülemek ve ayarlamak için bu menüyü kullanabilirsiniz.

"Elektrik" menüsünden aşağıdaki sekmelere erişebilirsiniz:

- "Enerji" **A**;
- "Programlar" **B**;
- "Pil" **C**;
- "Ayarlar" **D**.

« Enerji »

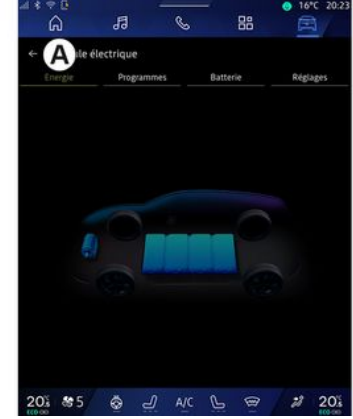

Multimedya sistemi, "Enerji" sekmesinden **A** aracın enerji akışlarını görüntülemenizi sağlar.

Not: Bilgiler aracın motor tipine göre (elektrikli veya hibrit) değişebilir.

ELEKTRIKLİ ARAÇ

« Programlar »



"Programlar" **B** sekmesinden araç konforunuzu ve şarj programınızı yapılandırabilirsiniz.

Bu menüden şunları görüntüleyebilir ve ayarlayabilirsiniz:

- "Sonraki program" **1** hakkında bilgi;
- şarj programları **2** ile ilgili zaman ayarı;
- klima programları **3** ile ilgili ısıtma konforu ayarı;
- hafızaya alınmış "Programlarım" **4** ögesi listesi ve ayarları;
- "Ekle" bir program **5**.

Çeşitli "Programlar" işlevleri hakkında daha fazla bilgi için "Bilgi" simgesine

i basınız.

Not: Şarj işlemi motor kapalı, araç bir güç kaynağına bağlı ve erişim izin verilmiş olduğunda başlar. Daha fazla bilgi için lütfen aracınızın kullanım kılavuzundaki hibrit araç veya şarj sistemi bilgilerine bakınız.

"Ekle" bir program

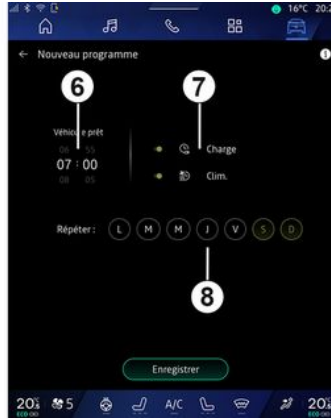

En fazla üç programı hafızaya alabilirsiniz.

Bir program eklemek için, "Ekle" **5** tuşuna basınız, ardından aşağıdakileri ayarlayınız:

- aracın hazır olması gereken zaman **6**;
- bir şarj ve/veya klima programı **7** ise, program türü;

– programı uygulamak istediğiniz haftanın günleri **8**.

Onaylamak için "Kaydet" ögesine basınız.

« Şarj ayarları » 2



ELEKTRIKLİ ARAÇ

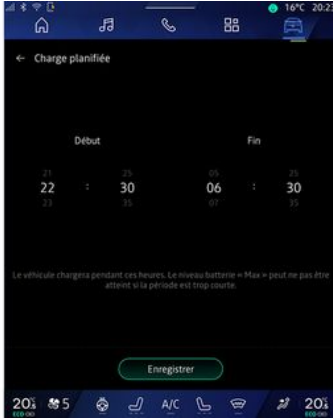

6

"Şarj ayarları" 2 kısmından şunları yapabilirsiniz:

– şarj başlangıç ve bitiş zamanını seçerek "Planlanmış şarj" etkinleştiriniz/devre dışı bırakınız, ardından onaylamak için "Kaydet" düğmesine basınız;

veya

– "V2G şarj" hizmetini etkinleştiriniz/devre dışı bırakınız (ekipmana bağlı olarak). Bu hizmet, elektrikli aracınızın aküsünde depolanan enerjiyi evinize ve elektrik şebekesine yeniden dağıtır. Uyumlu bir iki yönlü AC şarj terminaline sahip olmanız ve servise abone olmanız gerekir. Web sitesindeki <https://renault-connect.renault.com> "Mobilize" teklifine

bakınız. Daha fazla bilgi için yetkili servisimize başvurunuz. Bu işlem, akıllı telefonunuzdan "My Renault" uygulaması aracılığıyla da kullanılabilir.

Not:

- başlangıç ve bitiş zamanı aynıysa, program 24 saat sürer;
- şarj programı süresi çok kısaysa "Maksimum" akü seviyesine ulaşamayabilir;
- haftanın bir gününü seçmeden şarj programını onaylamanız mümkün değildir.

« Klima Ayarları » 3

(donanımına bağlı olarak)



"Klima Ayarları" 3 alanından ısıtma konforu sıcaklıklarını ayarlayınız:

- araç içi 9;
- ısıtmalı koltuklar 10;
- ısıtmalı direksiyon simidi 11.

Onaylamak için "Kaydet" ögesine basınız.

Günlere ayarlama 8

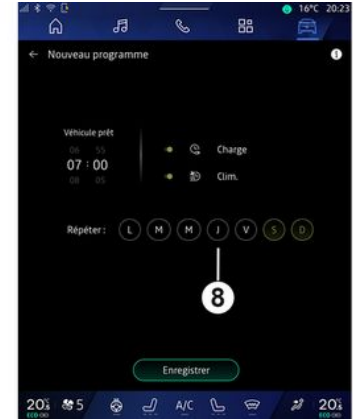

Programı uygulamak istediğiniz günleri 8 seçiniz.

Günün vurgulanması o günün seçili olduğunu gösterir.

Onaylamak için "Kaydet" ögesine basınız.

ELEKTRIKLİ ARAÇ

« Programlarım » 4

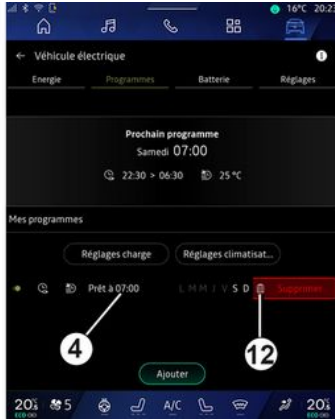

Listeden **4**, tüm aktif şarj ve/veya ısı seviyesi programlarına genel bir bakışı görüntüleyebilirsiniz.

Görüntülemek, değiştirmek veya silmek için programlardan birine basınız.

Silinecek program için geri dönüşüm kutusu simgesine **12** basarak bir programı silebilirsiniz.

« Pil »

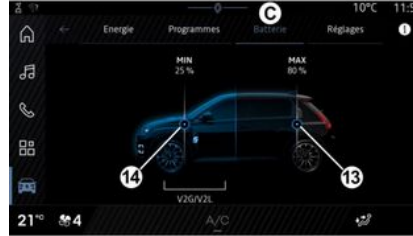

"Pil" sekmesinden **C** aşağıdakileri yapılandırabilirsiniz:

- **13** düğmesini hareket ettirerek aracınızın aküsünün maksimum şarj seviyesi;
- **14** hareket ettirerek "V2G şarj" ve "V2L" işlevlerini kullanırken aracınızın aküsünün aşılması gereken minimum seviyesi.

« Ayarlar »



"Ayarlar" sekmesinden **D** aşağıdaki ayarlara erişebilirsiniz:

- « Yaya uyarı sesi » ;
- « Öngörücü hibrit » ;
- "Tak ve Şarj Et" ;
- ...

« Yaya uyarı sesi »

Sürüş sırasında, diğer yol kullanıcılarının, özellikle yayaların ve bisikletlilerin sizi fark etmesini sağlayan yaya kornasının sesini seçebilirsiniz.

Yaya kornası hakkında daha fazla bilgi için lütfen aracınızın kullanım kılavuzundaki "Elektrikli araç" bölümüne bakınız.

ELEKTRIKLI ARAÇ

"Tak ve Şarj Et"

Şarj cihazını taktıktan hemen sonra aracınızı halka açık bir şarj terminalinde şarj etmenizi sağlayan "Tak ve Şarj Et" işlevini etkinleştirebilir/devre dışı bırakabilirsiniz. Daha önce halka açık şarj istasyonlarında bir şarj sözleşmesi yapmış ve "My Renault" hesabınız üzerinden "Tak ve Şarj Et" seçeneğini etkinleştirmiş olmanız gerekir. "My Renault" uygulamasında veya <https://renault-connect.renault.com> web sitesinde "Mobilize Charge Pass" teklifine bakınız.

Daha fazla bilgi için, onaylı bir bayiye başvurunuz veya ilgili Renault web sitesinde görüntüleyiniz.

« Öngörücü hibrit »

Hibrit araçlarda şehir içi sürüşlerde elektrikli sürüşe öncelik veren "EV City" işlevini etkinleştirebilir/devre dışı bırakabilirsiniz.

Not: Bu işlev yalnızca abonelik kullanılabılır ve bu işleve belirli bir süre boyunca erişilebilir. Abonelik sürenizi "My Renault" hesabınızdan uzatabilirsiniz.

ACIL DURUM ARAMASI

Araçta bulunması halinde, acil durum çağrı sistemi bir kaza veya hastalık durumunda acil duruma müdahale süresinin azaltılması için acil durum hizmetlerinin otomatik veya manuel olarak aranmasını sağlar.

Acil durum hizmetleri arandığında, ses kaynağı/radyo sesi seviyesi otomatik olarak sessize alınır.

"Acil durum araması" işlevinin kullanımı, acil hizmet müdahalesine yönelik çağrılara öncelik vermek amacıyla bazı multimedya sistemi komutlarını ve menülerini yaklaşık bir saat boyunca devre dışı bırakır.

Daha fazla bilgi için lütfen araç kullanım kılavuzuna bakınız.

TEKNİK YARDIM

"Uygulamalar" Dünyasından  , arıza yardımına veya sorun giderme yardım hattına erişmek için yetkili servis uygulamasını seçiniz.

Not:

- Bazı uygulamalar yalnızca aboneliikle kullanılabilir. Daha fazla bilgi için yetkili servise başvurunuz;
- telefonla arıza yardımı doğrudan aracınızın multimedya sisteminden gönderilir ve multimedya sistemine bağlı bir telefon gerektirmez.

"Destek"



Bir çağrı merkezine erişmek ve bir arıza durumunda aracınızın onarılması veya bakımının yapılması konusunda

yardım almak için Onaylı Yetkili Servis yardım uygulamasını kullanınız.

Arıza durumunda **1** tuşuna basarak aracınız için onarım veya bakım yardımı almak için arama yapabilirsiniz.

Çağrı esnasında, multimedya sisteminizin bazı işlevleri artık erişilebilir olmaz:

- diğer ses kaynaklarının ses seviyesinin ayarlanması;
- çağrı bekletme;
- çağrının telefona aktarılması;
- telefonunuzla arama yapma.

Çağrınızı takiben, operatör multimedya sistemi aracılığıyla konunuza yakın olan ve teknik sorunlarınızla ilgilenebilecek İÇN'nin POI (ilgi çekici noktalar) bir listesini gönderir.

Not: Bazı arıza giderme hizmetleri ücretlidir. Daha fazla bilgi için lütfen sigorta şirketinize ya da marka yetkili servisine başvurunuz.

KULLANICI AYARLARI

"Araç" menüsü



Güvenlik nedeniyle bu ayarları araç duruyorken yapınız.



"Araç" dünyasından  "Araç" menüsünü seçiniz.

Bu menüden aşağıdaki sekmelere erişebilirsiniz:

- "Dışarı" **A**;
- "Kokpit" **B**;
- "Lastik basıncı" **C**.

Not: Ayarların kullanılabilirliği ekipman seviyesine göre değişiklik gösterebilir.

"Dışarı" A



« Giriş »

Aşağıdaki seçenekleri etkinleştirmek/ devre dışı bırakmak için bu menüyü kullanınız:

- « Sürüş yaparken kapıları otomatik kapatma » ;
- « Eller serbest kilitleme/kilit açma » :
 - « Sessiz modu » ;

Not: Bazı seçenekler yalnızca önceki işlevler etkinse kullanılabilir.

- "Telefonla eriş ve başlat" (dijital anahtar);

Not:

- İşlev devre dışı bırakıldığında, artık bu işlevle ilgili bildirimleri almazsınız;
- daha fazla bilgi için lütfen araç kullanım kılavuzuna başvurunuz.

– ...

« Hoş geldiniz »

Aşağıdaki seçenekleri etkinleştirmek/ devre dışı bırakmak için bu menüyü kullanınız:

- « Harici ışıklandırma sekansı » ;
- « Dahili sekans sesi » ;
- « Aynaların otomatik açılması » ;
- « Dahili ışık fonksiyonu » ;
- ...

« Sürüş ışıkları »

Aşağıdaki seçenekleri etkinleştirmek/ devre dışı bırakmak için bu menüyü kullanınız:

- "Uyarlamalı aydınlatma";
- « Trafik akış yönü seçimi » :
 - « Sol » ;
 - « Sağ » .
- ...

Not: Bazı seçenekler yalnızca önceki işlevler etkinse kullanılabilir.

KULLANICI AYARLARI

« Silme »

Aşağıdaki seçenekleri etkinleştirmek/devre dışı bırakmak için bu menüyü kullanınız:

– "Geri viteste arka silecek çalışması":
Geri vitese geçildiğinde, arka cam sileceği etkinleşir;

Not: Bu işlev sadece ön cam silecekleri etkinse çalışır.

– « Otomatik ön silecek » ;
– ...

"Kokpit" B



« Ekran »

"Otomatik parlaklık" öğesini etkinleştirmek/devre dışı bırakmak

(ekipmana bağlı olarak) ve aşağıdaki seçenekleri ayarlamak için bu menüyü kullanınız:

– « Multimedya: gündüz parlaklığı » ;
– « Multimedya: gece parlaklığı » ;
– « Kokpit parlaklığı » ;
– ...

Not: Bazı seçenekler yalnızca önceki işlevler etkinse kullanılabilir.

« Head up display »

(donanıma bağlı olarak)

Etkinleştirmek/devre dışı bırakmak ve aşağıdaki seçenekleri ayarlamak için bu menüyü kullanın:

– yüksek ekranı etkinleştirme/devre dışı bırakma;
– parlaklığı ayarlama;
– yüksek ekrandaki görüntünün konumunu ayarlama;
– seyir sistemi bilgi ekranını etkinleştirme/devre dışı bırakma;
– sürüş yardımı bilgi ekranını etkinleştirme/devre dışı bırakma;
– ...

Not: Araca bağlı olarak, baş üstü ekranının konumu otomatik olarak "Profiller"de saklanır.

« Dönüş göstergesi ses seviyesi »

Araç içindeki göstergelerin ses seviyesini ayarlamak için bu menüyü kullanın:

– « Düşük » ;
– « Orta » ;
– « Yüksek » .

« Direksiyon üstündeki favori butonu »

"Direksiyon üstündeki favori butonu" öğesini, işlevini aşağıdakilerden biri olarak atayarak yapılandırmak için bu menüyü kullanınız:

– « Klima » ;
– « Eco mod » ;
– « 360 ° Kamera » ;
– « Hava temizleyici » ;
– ...

Not: Mevcut seçenekler ekipman seviyesine göre değişiklik gösterebilir.

« Widgetları düzenle »

Bu menüden, aracınızın donanımına bağlı olarak mevcut olan "Ana ekran" veya "Navigasyon" Dünya widget'larını



değiştirebilirsiniz:

– « Hava kalitesi » ;
– « Google Asistan » ;
– « 360 ° Kamera » ;
– « Tarih ve saat » ;
– « Lastik hava basıncı » ;
– « Müzik » ;
– ...

KULLANICI AYARLARI

"Lastik basıncı" C



Araç lastik basıncı durumunu kontrol etmek ve sıfırlama işlemi gerçekleştirmek için bu menüyü kullanınız.

Lastik basıncı hakkında daha fazla bilgi için lütfen

- aracınızın kullanım kılavuzundaki
- "Lastik basıncı" bölümüne bakınız.

"Profil" menüsü

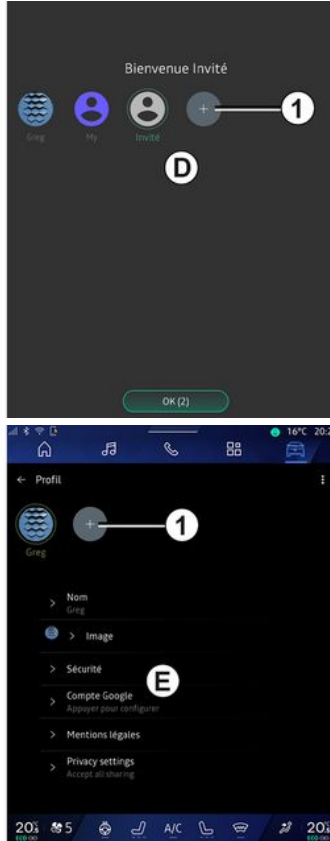

Multimedya sistemi başlatıldığında, **D** alanında, sisteme ve araca

uygulanacak bir kullanıcı profili seçebilir veya ekleyebilirsiniz. İstenen kullanıcı profilini seçiniz.

Not: Profili sadece araç hareketsizken değiştirebilirsiniz.

Profilinizdeki resme basarak bildirim merkezinden "Profil" menüsüne **E** erişebilirsiniz.

Kullanıcı profili ile ilgili fonksiyonlar

Aşağıda belirtilen parametreler kullanıcı profiline kaydedilir:

- sistem dili;
- Google® hesabı;
- "My Renault" hesabı;
- kişisel verilerin kullanım koşullarına ilişkin ayarlar;
- ekran ayarları;
- MULTI-SENSE ayarları;
- ortam aydınlatma ayarları;
- sürücü koltuğu ayarları;
- kapı dikiz aynası ayarları;
- ses ayarları;
- seyir sistemi ayarları;
- seyir sistemi geçmişi;
- seyir sistemi favoriler;
- ...

Not: Oluşturulan ilk profil, varsayılan Yönetici profili olur. Bazı ayarlar yalnızca Yönetici profili aracılığıyla kullanılabilir.

KULLANICI AYARLARI

"Profil" ekleme

Yeni bir "Profil" eklemek için **1** ögesine basıp multimedya ekranında görüntülenen talimatları izleyiniz.

Not:

- en fazla beş "Profil" ekleyebilirsiniz;
- her yeni "Profil" oluşturduğunuzda bir yapılandırma gereklidir: Lütfen "Hizmetleri etkinleştirme" bölümüne bakınız.

"Profil" ayarları



Kişisel verilerinizi daha iyi korumak için profilinizi kilitlemenizi tavsiye ederiz.

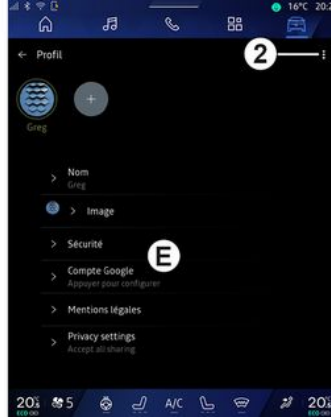

2 bölümünden aşağıdaki işlevleri ayarlayabilirsiniz:

- « Profilleri yönetin » ;
- « Hesapları yönet » ;
- « Profili sil » ;
- « Misafir profili ».

E menü bölgesinden aşağıdakileri değiştirebilirsiniz:

- « Adı » ;
- « Resim » ;
- « Güvenlik » :
 - "Kilitleme modunu seç";
 - "Kimliği Sil";
 - "Telefonla profilin kilidini aç".

Aracınızda mevcut olması halinde, akıllı telefonunuzu kullanarak "Profil" ögenizin kilidini

açmak için bu işlevi kullanabilirsiniz.

Daha fazla bilgi için, lütfen "Sistem ayarları" bölümüne bakınız.

- "My Renault hesabı" (yalnızca Yönetici profilinde mevcuttur);
- "Google® hesabı";
- "Yüz tanıma ayarları" (ekipmana bağlı olarak):
 - "Devam" (yüz görüntüsü henüz kaydedilmemişse);
 - Yüz görüntüsüne dair "Güncelle";
 - "Sil" yüz görüntüleri.

Daha fazla bilgi için "Hizmetlerin etkinleştirilmesi" bölümüne bakınız.

- « Gizlilik Şartları » ;
- « Gizlilik ayarları » :
 - « Hepsini kabul et » ;
 - « hepsini reddet » ;
 - « Özelleştir ».

Daha fazla bilgi için "Hizmetlerin etkinleştirilmesi" bölümüne bakınız.

- ...

KULLANICI AYARLARI

Profil « Misafir »

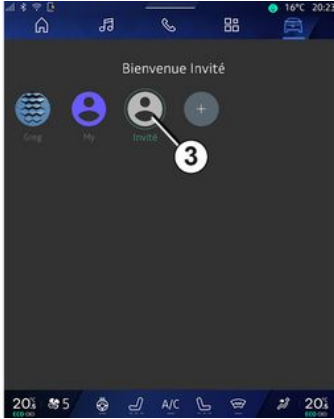

"Misafir" (GUEST) profili, kullanıcı profili gibi bazı multimedya sistemi özelliklerine erişmek için kullanılabilir.

Erişmek için, çalıştırma sırasında **2** ve ardından "Misafir profili" veya **3** öğesine basınız.

Sistem yeniden her başlatıldığında, "Misafir" profili sıfırlanır ve ayarlar kaydedilmez.

SISTEM AYARLARI



Güvenlik nedeniyle bu ayarları araç duruyorken yapınız.

"Ayarlar" menüsü

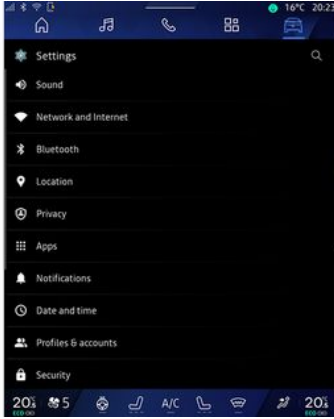

"Araç" Dünyasından  "Ayarlar" düğmesine basınız.

Ayrıca "Ayarlar" simgesine basarak Bildirim merkezinden "Ayarlar" menüsüne erişebilirsiniz.

Not:

– ayarların kullanılabilirliği ekipman seviyesine göre değişiklik gösterebilir;

– bazı ayarlar araç hareketsizken kullanılabilir.

Bu menü aşağıdaki ayarları ayarlamayı sağlar:

- « Ses » ;
- "Ağ ve İnternet";
- « Bluetooth® » ;
- "Konum";
- "Gizlilik";
- "Uygulamalar";
- "Bildirimler";
- « Tarih ve saat » ;
- "Profiller ve Hesaplar";
- « Güvenlik » ;
- « Sistem » ;
- « Güncelleme & yardımcı » ;
- « Google® » ;
- ...

« Ses »

Bu menü, aşağıdaki ses seviyesi ayarlarını belirlemek ve yapılandırmak için kullanılabilir:

- « Medya ses seviyesi » ;
- "Gelen arama ses seviyesi";
- « Alarm ses seviyesi » ;
- "Bildirimlerin ses seviyesi";
- "Seyir sistemi ses seviyesi";
- « Asistan ses seviyesi » ;
- "Telefon zili sesi";
- ...

"Ağ ve İnternet"



Telefonunuzda bağlantı paylaşımını kullandığınızda telefonunuzun İnternet bağlantısını WIFI bağlantısı üzerinden kullanırsınız (mobil operatörünüz tarafından uygulanan ücretlere ve sınırlamalara tabidir).



SISTEM AYARLARI



Bu menü, aşağıdaki internet ağlarını yapılandırmak için kullanılabilir:

- "Erişim noktası":
 - "Erişim noktası"nı etkinleştirme/devre dışı bırakma;
 - erişim noktası bilgileri;
 - erişim noktasını otomatik olarak etkinleştirme/devre dışı bırakma;
 - ...
- « WIFI » :
 - Uzak bir internet erişim noktası kullanmak için multimedya sistemindeki "WIFI" ögesini etkinleştirme/devre dışı bırakma;
 - mevcut ağları görüntüleme;
 - "Bir ağ ekleyiniz".
- "WIFI ayarları"

– "Bağlanabilirlik" şu konularda bilgi sağlar:

- Bağlantı verileri ve durumu;
- "Bağlantı türü" üzerine;
- sistem kimliği;
- ...

Veri paylaşımı hakkında daha fazla bilgi için lütfen "Hizmetlerin etkinleştirilmesi" bölümüne bakınız.

"WIFI" multimedya sistemini etkinleştirdiğinizde, durum çubuğundaki simge aracılığıyla durumu hakkında bilgilendirilirsiniz:

- **1** "WIFI" etkinleştirildi ve sınırlı bir bağlantı olmaksızın bir ağa bağlandı;
- **2** "WIFI" etkinleştirildi ve bir ağa bağlandı, ancak internet erişimi yok veya sınırlı bir bağlantı var;
- **3** "WIFI" etkinleştirildi ancak bir ağa bağlı değil.

Not : "WIFI" devre dışı bırakılırsa durum çubuğunda WIFI simgesi görünmez.

Veri paylaşım durumuyla ilgili bilgileri durum çubuğundaki simgeye basarak da görebilirsiniz:

- **4** "Hepsini kabul et", tüm verileri paylaşır;
- **5** "hepsini reddet": verilerin hiçbirini paylaşmaz;
- **6** "Özelleştir", yalnızca izin verdiğiniz verileri paylaşır.

Daha fazla bilgi için "Hizmetlerin etkinleştirilmesi" bölümüne bakınız.

Not: Veri paylaşmayı reddederseniz durum çubuğunda hiçbir simge görünmez.

« Bluetooth® »

Bu menü, multimedya sistemi Bluetooth® işlevlerini ayarlamak için kullanılabilir:

- Multimedya sistemi "Bluetooth®" özelliğini etkinleştirme/devre dışı bırakma;
- « Yeni cihaz eşle ».

"Konum"

Bu menü, araç konum ayarlarını yapmak için kullanılabilir:

- "Son konum istekleri";
- "Uygulama izinleri".

« Uygulamalar »

Multimedya sistemi uygulamalarını yapılandırmak için bu menüyü kullanınız:

- "Tüm uygulamaları göster";
- "Varsayılan uygulamalar";
- "Uygulama izinleri";
- "Uygulamalara verilen özel erişim hakları";

SISTEM AYARLARI

"Bildirimler"

Multimedya sistemi bildirimlerini yapılandırmak için bu menüyü kullanınız:

- « Önetkin tavsiyeler ».

« Tarih ve saat »

Bu menü, multimedya sistemindeki tarih ve saati ayarlamak için kullanılabilir:

- "Saat dilimini otomatik olarak ayarla";
- "Saat dilimini ayarla" (manuel olarak);
- "24 saat biçimini kullan".

"Profiller ve hesaplar";

Multimedya sistemi profil menüsüne erişim sağlar.

« Güvenlik »

Bu menü, multimedya sistemi güvenlik ayarlarını yapmak için kullanılabilir:

- "Profili kilitle";
- "Kimliği Sil";
- "Güvenlik güncellemesi";
- "Telefonla profilin kilidini aç".

« Sistem »

Bu menü, multimedya sistemi ayarlarını yapmak için kullanılabilir:

- "Dil ve girdi";
- "Birimler" (km/sa.);
- Not:** Hız göstergesi ve gösterge tablosunda görüntülenen bazı mesafe bilgileri dönüştürülür. Bir önceki moda geri dönmek için aynı işlemi tekrarlayınız.
- "Saklama":
 - "Müzik ve ses";
 - "Diğer uygulamalar";
 - "Dosyalar";
 - « Sistem ».
- "Hakkında";
- "Yasal bilgiler";
- "Sıfırlama seçenekleri";
- ...

« Güncelleme & yardımcı »

Bu menü, aşağıdaki işlemlere başvurmanızı ve/veya bunları yapılandırmanızı sağlar:

- "Proaktif öneriler";
Daha fazla bilgi için, lütfen "Bildirimler" bölümüne bakınız.
- "Avatar" (ekipmana bağlı olarak):
 - "Etkinleştir reno resmi Renault avatarı" öğesini devreye alma/ devre dışı bırakma;
 - « Önetkin tavsiyeler » ;
 - "Proaktif iletişim modu";

- ""Merhaba" de reno"" öğesini devreye alma/devre dışı bırakma;
- « Dil » ;
- « Keşfetmek reno resmi Renault avatarı » ;
- ...
- « Güvenilir cihazım » ;
- « Araç güncellemesi » ;
Daha fazla bilgi için "Güncelle" bölümüne bakınız.
- ...

« Google® »

Bu menü, Google® hizmetlerini ayarlamak için kullanılabilir:

- « Google Asistan » ;
- "Yorumları Google® hedefine gönder".

« Güvenilir cihazım »

Bu menü, kullanıcı profiliyle ilişkili akıllı telefonu "My Companion" aracılığıyla ayarlamaya olanak tanır.

Daha fazla bilgi için, lütfen "Kullanıcı ayarları" bölümüne bakınız.

BİLDİRİMLER



Güvenlik nedeniyle, bu işlemleri araç duruyorken yapınız.



Bildirim merkezi, sürüş sırasında bildirim sağlamanın yanı sıra aşağıdakiler gibi belirli işlevler, öneriler ve ayarlar sağlar:

- kullanıcı "Profil" erişimi **3**;
- hizmetlerin durumu **B**:
 - WIFI ögesini etkinleştirme/devre dışı bırakma;
 - Bluetooth® ögesini etkinleştirme/devre dışı bırakma;
 - sesi kesme/tekrar açma.
- "Ayarlar"  **4**;
- ekran aydınlatma kumandaları ve araç ekipmanı **C** kısayolları;

Not: Kısayolların ve komut türlerinin kullanılabilirliği donanıma bağlıdır ve değiştirilemez.

- alınan bildirimlerin **D** listesi;
- son kullanılan uygulamalar;
- ...

1 düğmesine basarak veya multimedya ekranını **A** bölgesinden ekranın ortasına doğru dikey olarak hızlıca kaydırarak bildirimleri ve mevcut işlevleri görüntülemek için Bildirimler merkezine erişebilirsiniz.

Okunmamış bir bildirim varsa **1** düğmesinin ortasında bir **2** sembolü görünür.

Not: Ekipmana bağlı olarak, **2** nokta başka bir logo ile değiştirilebilir.

2 ögesine basarak Bildirim merkezini otomatik olarak açıp okunmamış bildirimleri okuyabilirsiniz, ardından simge kaybolur.

Bildirim merkezi açıldığında erişmek için **D** listesinden bir bildirim seçiniz.

Ekranı hızlıca yatay kaydırarak bildirim silebilirsiniz.

Tüm bildirimleri silmek için **5** düğmesine basınız.

Not: Bazı bildirimlerin bildirim merkezinden silinmesi için bir işlem tamamlanması gerekir.

BİLDİRİMLER

Bildirim ayarları

"Ayarlar" simgesinden **4** veya "Araç"

dünyasından  "Ayarlar" menüsüne ve "Uygulamalar ve bildirimler" menüsüne erişiniz.

Multimedya sistemi bildirimlerini yapılandırmak için bu menüyü kullanınız.

"Uygulamalar ve bildirimler" menüsü hakkında daha fazla bilgi için lütfen "Sistem ayarları" bölümüne bakınız.

« Proaktif öneriler »

"Proaktif öneriler" işlevi, mevcut sürüşünüze daha uygun olan "MULTI-SENSE" modunun kullanılabilir olduğuna dair bir bildirim yoluyla sizi bilgilendirir.

Multimedya sistemi aşağıdaki seçenekleri önerir:

- « Evet » ;
- « Hayır » ;
- « Her zaman hayır ».

"Ayarlar" simgesinden  **4** veya

"Araç" dünyası  ve ardından "Ayarlar" menüsünden, "Güncelleme ve Asistan" menüsüne ve ardından "Proaktif öneriler" bölümüne erişebilirsiniz.

Bu menü, multimedya sistemindeki proaktif tavsiye bildirimlerini yapılandırmak için kullanılabilir.

Not: "Proaktif öneriler" işlevini kullanmak için veri paylaşımını etkinleştirmeniz gerekir: Daha fazla bilgi için "Hizmetleri etkinleştirme" bölümüne bakınız.

GÜNCELLEŞTİR

"Araç güncellemesi" menüsü



Bazı güncelleme yüklemeleri, aracınızın geçici bir süre kullanılmamasına neden olabilir. Böyle bir durumda lütfen ekranda görüntülenen göstergelere bakınız.



Araç hareketsiz, sabit olmalı ve kontak kapalı olmalıdır. Bazı durumlarda, multimedya sisteminin gösterdiği süre boyunca aracınızı çalıştıramazsınız.



Güvenlik nedeniyle, bu işlemleri araç duruyorken yapınız.



Yüklemeye başlamadan önce aracı trafikten uzakta park ediniz ve el frenini çekiniz.



"Araç" Dünyasından "Araç" menüsünü "Ayarlar", "Güncelleme & yardımcı" ardından "Araç güncellemesi" öğesini seçiniz.

Bu menü, farklı türde bilgileri görüntülemek ve aracınızı güncellemek için kullanılabilir, örneğin:

- multimedya ekipmanı;
- sürüş yardımları;
- ...

Sistem güncellemeleri otomatik olarak sunabilir. Aracınızın bağlantısına bağlı olarak güncellemeleri manuel olarak da kontrol edebilirsiniz.

"Araç güncellemesi" ekranı



1. « Güncellemeler denetleniyor ».
2. « Kurma işlemi yapılıyor ».
3. « Güncelleme geçmişi ».
4. « Bilgi ».

Not:

- Bir güncelleme mevcut ise Bildirimler aracılığıyla size bildirim sağlanır. "Bildirimleri yönetme" bölümüne bakınız;
- bir güncelleme varsa indirme otomatik olarak başlar;
- Güncellemeler yalnızca aracınız bir mobil ağ kapsamındaki coğrafi bir bölgede bulunuyorsa aranabilir ve indirilebilir. Daha fazla bilgi için, lütfen "Sistem ayarları" bölümüne bakınız;

GÜNCELLEŞTİR

– Güncelleme, aracın bulunduğu ülkede mevcut değilse, "Güncellemeler denetleniyor" ve "Kurma işlemi yapılıyor" menüleri kullanılamaz.

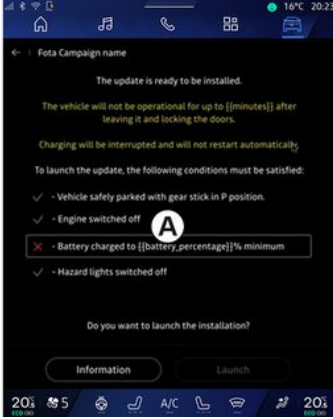

Bir güncelleme kurulumu hazır olduğunda, kurulumu tamamlamak üzere kabulünüz ve onayınız istenecektir.

Güncellemeyi başlatmak için, multimedya sistemi **A** ekranında görüntülenen tüm koşulların karşılanması gerekir.

Multimedya sistemi ekranında görüntülenen talimatları izleyiniz.

Not:

– Güncellemeye bağlı olarak ekranlar kapatılabilir;

– bazı yüklemeler, aracınızdan çıkmanızı ve aracı kilitlemenizi gerektirir.

Multimedya sisteminin yeniden başlatılmasının ardından, güncellenmenin başarıyla tamamlandığının onaylanması için bir mesaj görüntülenir.

Bir hata durumunda, lütfen "Çalışma arızaları" bölümüne bakınız.

« Güncellemeler denetleniyor » 1

Ayrıca doğrudan "Güncellemeler denetleniyor" ögesine basarak da güncellemeleri arayabilirsiniz **1**.

Multimedya sistemini aradıktan sonra, varsa bir sonraki güncellemeye erişebilirsiniz.

Multimedya sistemi ekranında görüntülenen talimatları izleyiniz.

Güncelleme birkaç gün sürebilir ancak bu süre zarfında aracınızı normal şekilde kullanabilirsiniz.

« Kurma işlemi yapılıyor » 2

Bu menüye bir güncelleme mevcut olduğunda erişilebilir.

Bir güncelleme devam ederken güncelleme içerik bilgisine erişmek için

"Bilgi" **i** simgesine basınız.

Not: "Kurma işlemi yapılıyor" kullanılmadığında, "Güncellemeler denetleniyor" ögesine erişilemez.

« Güncelleme geçmişi » 3

Bu menü, güncelleme geçmişini ve durumunu görüntülemek için kullanılabilir.

Önceki güncellemeler hakkında bilgi almak için, bir güncelleme seçiniz.

« Bilgi » 4

Bu menü, güncellemelerle ilgili bilgilere erişmenizi, "VIN" (araç kimlik numarası) vb. bilgileri görüntülenizi sağlar.

Elektrikli ve şarj edilebilir hibrit araçlarla ilgili özel özellikler

i Güncelleme, aracınızı geçici olarak kullanılamaz hale getirecektir ve güncellenmenin yüklenmesi sırasında şarj fonksiyonu engellenecektir.

GÜNCELLEŞTİR



Multimedya sistemi üzerinden bir sistem güncellemesini kabul ettiyseniz çekiş aküsü şarjı ertelenir veya iptal edilir. Şarj kablосunu araca bağlamadan önce güncellemenin tamamlanmasını bekleyiniz.

şarj etme" veya "Hibrit araç: şarj etme" bölümüne bakınız.

Aracınızın güncellemesinin yüklenmesi sırasında aracı şarj etmeye başlamayınız.

Multimedya sistemi ekranında görüntülenen talimatları uygulayınız.

Not:

- Araç doğru akımla (DC) şarj olurken güncellemeler yüklenemez. Bir güncelleme yapılıyorsa, DC araç şarjına başlamadan önce güncellemenin bitmesini beklemek gerekir. Şarj işlemi devam ediyorsa güncelleme başlatılabilir, ancak güncelleme yalnızca şarj işlemi bittiğinde gerçekleştirilir;
- Alternatif akım (AC) araç şarjı öncesinde/sırasında bir güncelleme başlatılırsa, şarj kesintiye uğrar ve güncelleme tamamlandığında otomatik olarak devam eder.

Daha fazla bilgi için lütfen aracınızın kullanım kılavuzundaki "Elektrikli araç:

ÇALIŞMA ARIZALARI

Sistem

Sistem		
Tanım	Nedenler	Çözümler
Hiçbir resim görüntülenmiyor.	Ekran beklemede.	Ekranın beklemede olmadığını kontrol ediniz.
Ekran donması.	Sistem belleği dolu.	Aşağıdakileri basılı tutarak sistemi yeniden başlatın: – multimedya durdurma/başlatma düğmesi (sistem yeniden başlayana kadar basılı tutun); veya – direksiyon kolunu kumandasının sol tarafındaki "Mode" düğmesi ve "Source" düğmesi (sistem yeniden başlayana kadar basılı tutunuz).
Kamera ekranda yanlış görüntüleniyor.	Kameranın objektifi engelleyen kirle kaplı.	Kamerada çamur veya kir olmadığından emin olunuz.
Hiçbir ses duyulmuyor.	Ses seviyesi minimumda veya pause seçili.	Ses seviyesini yükseltiniz veya pause konumundan çıkınız.
Sağ, sol, ön veya arka hoparlörlerden ses gelmiyor.	Balans veya fader ayarı doğru yapılmamış.	Balans veya fader sesini doğru ayarlayınız.
"My Renault" uygulamamdaki bağlı hizmetler çalışmıyor.	Kötü multimedya sistemi/telefon İnternet ağı alımı. My Renault hizmeti ile senkronizasyon sorunu.	Aracı ve telefonu internet ağının kapsadığı bir alana taşıyınız. https://renault-connect.renault.com adresindeki çevrimiçi yardıma bakınız.

ÇALIŞMA ARIZALARI

Sistem		
Hizmetler veya uygulamalar çalışmıyor.	Abonelik askıya alındı. Multimedya sisteminin internet bağlantısı artık mevcut değil.	Aboneliğinizin durumunu "My Renault" hesabınızın sözleşme sayfasından erişilebilen internet sağlayıcısının portalında kontrol ediniz (öncelikle aracınızdaki "My Renault" hesabınıza bağlanmanız gerekir). Bir internet bağlantısına erişmek için telefonunuzun "Erişim noktası ve bağlantı paylaşımı" işlevini kullanınız ("Sistem ayarları" bölümüne bakınız).

ÇALIŞMA ARIZALARI

Navigasyon

Navigasyon		
Tanım	Nedenler	Çözümler
Aracın ekran üzerindeki konumu, gerçek yerine uymamaktadır veya ekran üzerindeki GPS ışığı gri veya sarı kalır.	GPS alıcısına bağlı araç yeri kötü	GPS sinyallerini doğru alana kadar aracın yerini değiştiriniz.
Trafiğe bağlı bilgiler ekranda belirmez.	Sürüş devrede değil. Bağlı hizmetler etkinleştirilmedi.	Sürüşün devrede olduğunu kontrol ediniz. Bir hedef noktası seçiniz ve sürüşe başlayınız. Bağlı hizmetlerin etkinleştirildiğinden emin olunuz ve veri toplamayı etkinleştiriniz.
Menünün bazı bölümleri mevcut değildir.	Geçerli komutta bazı öğeler kullanılamaz. Araç hareket halindeyken bazı işlevler kullanılamaz.	Aracı durdurunuz.
Sesli sürüş mevcut değildir.	Sesli sürüş veya sürüş devre dışıdır.	Ses seviyesini arttırın. Sesli sürüşün devrede olduğunu kontrol ediniz. Yardımanın devam ettiğinden emin olunuz.
Verilen rota istenilen hedef noktasında başlamıyor veya bitmiyor.	Hedef noktası sistem tarafından tanınmıyor.	İstenilen hedef noktasına yakın bir yol giriniz.

7

ÇALIŞMA ARIZALARI

Telefon

Telefon		
Tanım	Nedenler	Çözümler
Hiçbir ses ve hiçbir zil sesi duyulmuyor.	Cep telefonu sisteme takılmış veya bağlanmış değildir. Ses seviyesi minimumda veya pause seçili.	Cep telefonunun sisteme takıldığını veya bağlandığını onaylayın. Ses seviyesini yükseltiniz veya pause konumundan çıkınız.
Çağrı yapamamak	Cep telefonu sisteme takılmış veya bağlanmış değildir. Telefon klavye kilidi aktif.	Cep telefonunun sisteme takıldığını veya bağlandığını onaylayın. Telefon klavye kilidini açın.
CarPlay™ veya Android Auto™ çoğaltması çalışmıyor.	Telefon, sisteme bağlı değil veya sistem ile uyumlu değil.	Telefonun bu uygulamalarla uyumlu olup olmadığını kontrol ediniz. Telefonun sisteme doğru şekilde bağlı olduğunu kontrol ediniz.

ÇALIŞMA ARIZALARI

Ses tanıma

Ses tanıma		
Tanım	Nedenler	Çözümler
Sistem söylenen ses komutunu tanımıyor.	Söylenilen ses komutu tanınmıyor. Konuşma süresi doldu. Ses komutu gürültülü bir ortamdan dolayı düzgün çalışmıyor.	Sesli komut işlevinin kullanılabilir olup olmadığını kontrol ediniz ("Sesli komutun kullanılması" bölümüne bakınız). Konuşma süresi içinde konuşunuz. Sessiz bir ortamda konuşunuz.

7

ÇALIŞMA ARIZALARI

Güncelleştir

Güncelleştir		
Tanım	Nedenler	Çözümler
Yeni SW ögesinin indirilmesi çok uzun zaman alır.	İnternet ağının zayıf sinyal alımı. İndirme işlemi için minimum sürüş süresi gerekir.	Aracı İnternet ağı tarafından kapsanan bir alana taşıyınız. Ek sürüş aşamaları gerçekleştiriniz.
Güncellemenin tamamlanması hiçbir zaman talep edilmez.	Araç emniyete alınmamıştır.	Aracın düzgün şekilde durdurulup durdurulmadığını kontrol ediniz (park freni uygulanmış).
Güncelleme sırasında ekranlar kapalı, ses kaybı, bazı işlevlerde kayıp.	Güncelleme devam ediyor.	Güncellemenin sona ermesini bekleyiniz.
Güncellemeyi tamamlama talebi görünmüyor.	Güncellemenin başlamasını takip eden ayda yanıt yok.	Sunucu daha sonra işlemi yeniden başlatacaktır. Güncellemenin hala kullanılabilir olup olmadığını manuel olarak kontrol edebilirsiniz.
Güncelleme tamamlanmadı.	Sistem dahili hatasını güncelleme: Diğer işlevler etkilenmez. Doğru akım şarjıyla uyumsuzluk (elektrikli/hibrit araçlara özel).	Yetkili Servis'e başvurunuz. Doğru akım şarjı yapmadan önce güncellemenin tamamlanmasını bekleyin. İkaz ışıkları hakkında daha fazla bilgi için lütfen araç kullanım kılavuzuna bakın.
Bir hata nedeniyle güncelleme tamamlanamadı ve STOP ikaz ışığı görüntüleniyor.	Kritik hata.	Araç tekrar çalıştırılmamalıdır. Yetkili Servis'e danışınız. İkaz ışıkları hakkında daha fazla bilgi için lütfen araç kullanım kılavuzuna bakın.

ÇALIŞMA ARIZALARI

Güncelleştir

Bir hata nedeniyle güncelleme tamamlanamadı ve  ikaz ışığı görüntüleniyor.	Güncelleme sırasında hata (kritik değil).	Sorunu çözmek için Yetkili Servis ile iletişime geçiniz. İkaz ışıkları hakkında daha fazla bilgi için lütfen araç kullanım kılavuzuna bakın.
---	---	---

ALFABETİK İNDEKS

Semboller

2D/3D ekran: modlar 2D/3D, [35](#)

360° kamera, [96](#)

4 tekerlekten çekişli (4WD), [101](#)

A

Acil arıza yardımı, [118](#)

Acil çağrı, [117](#)

Adres: ev, [40](#)

Adres: iş, [40](#)

Android Auto™ , Carplay™ , [28](#), [58](#), [78](#)

Araç ortamı: kişiselleştirme, [102](#)

Araç özelleştirme ayarları, [119](#)

Arama cevaplama, [67](#)

Arama kaydı, [70](#)

Ayarlar, [75](#), [124](#)

Ayarlar: özelleştirme, [124](#)

Ayarlar: seyir sistemi, [48](#)

Ayarların kişiselleştirilmesi, [26](#), [119](#)

Ayarları özelleştirme: multi-sense, [98](#)

B

Bağlantılı hizmetler, [14](#)

Bildirimler: öneriler ve bildirimler, [21](#), [127](#)

BİR çağrı almak, [67](#)

Bir çağrıyı sonlandırma, [67](#), [69](#)

Bir numara tuşlamak, [67](#), [71](#)

Bir telefonu bağlamak, [64](#)

Bluetooth®, [58](#)

Butonlar, [11](#), [19](#)

C

Cep telefonu telefon rehberi, [69](#)

C

Çağrı bekliyor, [67](#)

Çağrı reddetmek için, [67](#)

Çalışma arızaları, [132](#), [135](#), [137](#)

Çevre, [108](#)

Çok görüşlü kamera, [96](#)

D

Direksiyon simidi kumandaları ve panelleri, [11](#)

Durdurma, [24](#)

E

ECO sürüş:, [108](#)

Ekran: bekleme, [24](#)

Ekran: menü, [7](#)

Ekran komutları, [11](#)

Elektrikli araç, [112](#)

Elektrik motorlu araç: şarj, [112](#)

Eller serbest park, [92](#)

Enerji tasarrufu, [108](#)

ALFABETİK İNDEKS

G

- Geri görüş kamerası, [95](#)
- Geri görüş kamerası ayarları: görüntü ayarları, [95](#)
- Geri görüş kamerasını etkinleştirme: kılavuz çizgiler, [95](#)
- Google Assistance™, [28](#), [67](#)
- Google Maps™, [28](#), [35](#), [40](#), [48](#)
- Google Play™, [82](#)
- Gösterge tablosundaki ekran, [35](#)

H

- Harita: ayarlar, [35](#)
- Harita: ekran, [35](#)
- Harita: harita simgeleri, [35](#)
- Hava kalitesi, [111](#)
- Hibrit ve elektrikli araç, [112](#)

I

- İlgi çekici nokta, [40](#)

K

- Kablosuz şarj cihazı: indüksiyon şarjı, [76](#), [76](#), [77](#)
- Kaynak, [58](#)
- Kaynak: ses, [52](#)
- Kişisel veri: kaydetme, [14](#), [63](#), [69](#)
- Koltuklar: masaj yapan ön koltuk, [104](#)
- Koltuklar: ön koltuk ayarı, [104](#)
- Kumandalar, [11](#), [19](#)

L

- Lastik basınçları, [106](#)

M

- Menü: ana sayfa, [26](#)
- Metin tuşları, [7](#)
- Multimedya ekipmanları, [7](#)
- Multimedya ekranı, [7](#)
- Multimedya sistemini başlatma, [24](#)
- Multimedya sisteminin yapılandırması, [119](#)
- Multi-Sense, [98](#)
- Müzik, [58](#)
- My Renault, [84](#)

P

- Park etme yardımı, [92](#)

R

- Radyo: istasyonları otomatik hafızaya alma, [54](#)
- Radyo: istasyonu önceden ayarlama, [54](#)
- Radyo istasyon seçme: radyo dinleme, [54](#)
- Rehberlik: harita, [35](#)
- Reno, [32](#)

S

- Sesli komut fonksiyonu, [28](#)
- Sesli mesajlar, [71](#)

ALFABETİK İNDEKS

Ses seviyesini ayarla, [75](#)

Ses tanıma, [28](#)

seyir sistemi, [35](#)

Seyir sistemi: seyir sistemi ayarları, [48](#)

Seyir sistemi: seyir sistemi geçmişİ, [40](#)

Seyir sistemi: varış noktası girme, [40](#)

Sistem: güncelleme, [129](#)

smartphone çoğaltma, [28](#), [78](#)

SMS, [73](#)

SMS: SMS alma, [73](#)

SMS: SMS okuma, [73](#)

Sürüş yardımları, [87](#)

T

Telefon ayarları: telefon zil sesi, [71](#), [75](#)

Telefon eşleştirme, [63](#)

Telefon eşleştirmesini kaldırma, [63](#)

Telefonun bağlantısının kesilmesi, [64](#)

Tuş takımını kullanarak numara girme, [71](#)

U

USB bellek, [58](#)

W

Wifi, [78](#), [124](#)

Y

Yakıt ekonomisi, [108](#)

Yakıt tüketimi, [108](#)



RENAULT S.A.S. SOCIÉTÉ PAR ACTIONS SIMPLIFIÉE AU CAPITAL DE 533 941 113 € / 122-122 BIS, AVENUE DU GENERAL LECLERC
92100 BOULOGNE-BILLANCOURT R.C.S. NANTERRE 780 129 987 — SIRET 780 129 987 03591 / renaultgroup.com

NW 1415-6 – 99 91 08113V – 02/2024 – Edition turque



999108113V

7T